



SWC-342 SMARTWATCH

**Instrukcja obsługi
(POLSKI)**

Zasady bezpieczeństwa

Przed pierwszym użyciem produktu należy przeczytać uważnie instrukcje dot. bezpieczeństwa i zachować je do wykorzystania w przyszłości.

1. Produkt nie jest zabawką.
Przechowywać w miejscu niedostępnym dla dzieci.
2. Ostrzeżenie: Produkt zawiera akumulator litowo-polimerowy.
3. Przechowywać produkt z dala od dzieci i zwierząt, aby zapobiec pogryzieniu i połknięciu.
4. Temperatura pracy i przechowywania produktu wynosi od 0 stopni do 40 stopni Celsjusza. Temperatry niższe lub wyższe niż powyższe mogą wpływać na działanie urządzenia.
5. Nigdy nie otwierać produktu. Naprawy lub czynności serwisowe powinny być

- wykonywane tylko przez wykwalifikowany personel.
6. Zdjąć smartwatch w przypadku jakiegokolwiek wycieku lub nadmiaru ciepła wydzielanego przez produkt, aby uniknąć poparzeń lub wysypki.
 7. Urządzenie można ładować tylko za pomocą dostarczonego kabla USB.
 8. Korzystanie z akcesoriów innych niż dostarczone z produktem może być przyczyną nieprawidłowego działania.
 9. Zasięg bezprzewodowej technologii Bluetooth wynosi około 10 m (30 stóp). Maksymalny zasięg może się różnić w zależności od obecności przeszkód (ludzie, metalowe przedmioty, ściany itp.) i zakłóceń elektromagnetycznych.
 10. Mikrofale emitowane przez urządzenie Bluetooth mogą wpływać na działanie elektronicznych urządzeń medycznych.

Firma Denver A/S zastrzega sobie prawo do błędów w druku.

Firma Denver A/S nie ponosi odpowiedzialności za wszelkie błędy techniczne lub typograficzne i zastrzega sobie prawo do wprowadzania zmian produktów i instrukcji obsługi bez uprzedniego powiadomienia. W razie zauważenia jakichkolwiek nieścisłości lub błędów należy nas poinformować, używając adresu podanego na okładce.

Przeznaczenie

Ten inteligentny zegarek jest przeznaczony do monitorowania wskaźników związanych z kondycją fizyczną takich jak tętno, poziom tlenu we krwi, przebyty lub przebiegnięty dystans, spalone kalorie i jakość snu. Wyniki pomiarów nie powinny być używane do celów medycznych, ambulatoryjnych lub dietetycznych.

1. Ładowanie zegarka inteligentnego

Upewnić się, że styki ładowania przewodu ładowania są podłączone prawidłowo do styków ładowania z tyłu zegarka inteligentnego, a następnie podłączyć wtyk na drugim końcu przewodu do źródła zasilania. Przed pierwszym użyciem należy w pełni naładować zegarek.

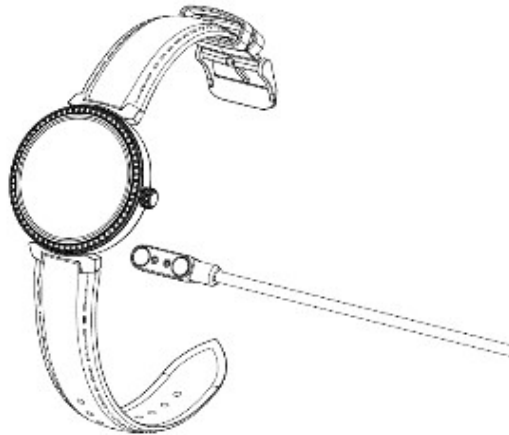

2. Jak zmienić opaskę na rękę

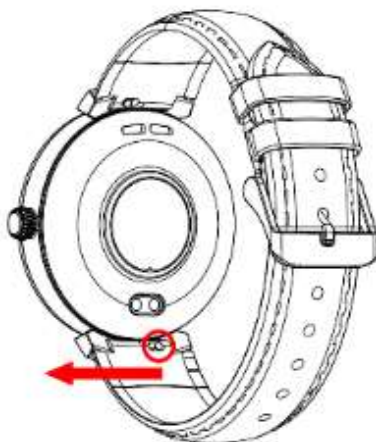

Ostrożnie przesunąć szpilkę, aby zwolnić opaskę. Ponownie przesunąć szpilkę podczas ponownego mocowania opaski do zegarka. Upewnić się, że szpilka jest na swoim miejscu przed użyciem.

3. Pobierz aplikację

W sklepie Apple Store lub Google Play wyszukać aplikację „Denver Smart Life Plus” albo zeskanować następujący kod QR, aby ją zainstalować.



4. Parowanie

- 1) Otworzyć aplikację „Denver Smart Life Plus” i ustawić swój profil. Potem w ustawieniach dotknąć pozycji „Połącz zegarek” i wybrać zegarek inteligentny, aby się z nim połączyć.
- 2) Aby rozłączyć zegarek inteligentny, przejść do ustawień aplikacji i dotknąć

pozycji „Rozłącz zegarek”.

W przypadku telefonu iPhone należy też przejść do pozycji „Bluetooth” w ustawieniach telefonu iPhone, aby wybrać pozycję „Zapomnij to urządzenie”.

5. Funkcja zegarka

Do wyboru jest 10 różnych tarcz zegara.



Wybieranie numeru: Po sparowaniu telefonu z

zegarkiem przez Bluetooth należy kliknąć tę ikonę, aby nawiązać połączenie.



Wyświetlanie historii połączeń lub odbieranie

połączeń przychodzących.



Podłączyć zegarek do aplikacji „Denver Smart

Life Plus”, a następnie dodać w kontaktach informacje kontaktowe, które po zapisaniu zostaną wyświetlone na zegarku.



Umożliwia rejestrowanie spalonych kalorii i przebytych kilometrów w ciągu dnia.



Dotknij tej ikony, aby zmierzyć tętno.



Dotknij tej ikony, aby monitorować saturację krwi tlenem.



Kliknąc tę ikonę, aby monitorować swój aktualny poziom stresu. Jest on oparty na monitorowanym w danym okresie tętnie.



Dotknij tej ikony, aby przełączyć w tryb sportowy. Urządzenie obsługuje 22 tryby sportowe.

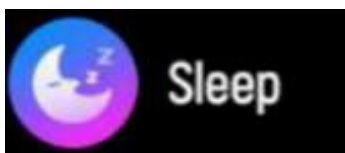

Monitor snu: umożliwia automatyczne monitorowanie snu w godzinach od 21:00 do 9:00.

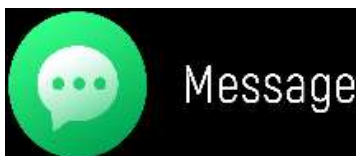

Kliknąć tę ikonę, aby sprawdzić powiadomienia, a wiadomości zostaną automatycznie usunięte po ich przeczytaniu.



Zegarek umożliwia wyświetlanie informacji pogodowych, gdy połączenie z aplikacją jest nawiązane.



Umożliwia zdalne robienie zdjęć przy użyciu aparatu telefonu.



Umożliwia przeprowadzenie treningu oddychania trwającego jedną minutę.



Strona ustawień obejmuje następujące funkcje: wyłączanie ekranu, wyłączanie zasilania, resetowanie, języki, resetowanie połączeń, konfigurację audio, system itp.

Ostrzeżenie!

- Bateria litowa w środku!
- Nie otwierać produktu!
- Nie narażać na działanie wysokich temperatur, wody, wilgoci i bezpośredniego nasłonecznienia.
- Ładować wyłącznie za pomocą oryginalnej ładowarki dostarczonej z produktem.

Uwaga: wszystkie produkty mogą zostać zmienione bez uprzedzenia. Zastrzegamy sobie prawo do błędów i pomyłek w tym podręczniku.

**WSZELKIE PRAWA ZASTRZEŻONE.
COPYRIGHT DENVER A/S**



denver.eu



Sprzęt elektryczny i elektroniczny oraz dołączone baterie zawierają materiały, elementy i substancje, które mogą być szkodliwe dla zdrowia ludzi i niebezpieczne dla środowiska naturalnego w przypadku nieprawidłowego obchodzenia się z takim zużytym sprzętem elektrycznym i elektronicznym oraz bateriami.

Urządzenia elektryczne i elektroniczne oraz baterie są oznaczone przekreślonym symbolem kosza na śmieci, patrz wyżej. Ten symbol oznacza, że zużytego sprzętu elektrycznego i elektronicznego oraz

baterii nie wolno utylizować razem z odpadami komunalnymi, ale należy je utylizować osobno.

Użytkownik jest zobowiązany do przekazania zużytych baterii do punktu selektywnej zbiórki odpadów. Dzięki temu baterie będą poddawane recyklingowi zgodnie z obowiązującymi przepisami i w sposób bezpieczny dla środowiska.

We wszystkich miejscowościach wyznaczono punkty selektywnej zbiórki odpadów, a także inne miejsca, w których można bezpłatnie zostawić zużyty sprzęt elektryczny i elektroniczny oraz baterie. Odpady tego rodzaju mogą też być odbierane z gospodarstw domowych. Dodatkowe informacje dostępne są w urzędzie odpowiedzialnym za usuwanie odpadów.

Denver A/S niniejszym oświadcza, że typ urządzenia SWC-342 jest zgodny z dyrektywą 2014/53/EU. Pełny tekst deklaracji zgodności UE jest dostępny pod następującym adresem internetowym: denver.eu. Kliknąć IKONĘ wyszukiwania na górze strony. Należy wprowadzić numer modelu: SWC-342. Następnie należy wyświetlić stronę produktu. Dyrektywa dotycząca sprzętu radiowego powinna znajdować się w sekcji plików do pobrania.

Zakres częstotliwości pracy: 2.402~2.480 GHz

Maks. moc wyjściowa: 1.25 dBm

DENVER A/S

Omega 5A, Soeften

DK-8382 Hinnerup

Dania

www.facebook.com/denver.eu

Nordics

Headquarter

Denver A/S

Omega 5A, Soeften

DK-8382 Hinnerup

Denmark

Phone: +45 86 22 61 00

(Push "1" for support)

E-Mail

For technical questions, please write to:

support.hq@denver.eu

For all other questions please write

To: contact.hq@denver.eu

Germany

Denver Germany GmbH Service Max-

Emanuel-Str. 4

94036 Passau

Phone: +49 851 379 369 40

E-Mail

support.de@denver.eu

Fairfixx GmbH

Repair and service

Rudolf-Diesel-Str. 3 TOR 2

53859 Niederkassel

(for TV, E-Mobility/Hoverboards/
Balanceboards, Smartphones & Tablets)

Tel.: +49 851 379 369 69

E-Mail: denver@fairfixx.de

Benelux

DENVER BENELUX B.V.

Barwoutswaarder 13C+D

3449 HE Woerden

The Netherlands

Phone: **0900-3437623**

E-Mail: support.nl@denver.eu

Austria

Lurf Premium Service GmbH

Deutschstrasse 1

1230 Wien

Phone: **+43 1 904 3085**

E-Mail: denver@lurfservice.at

Spain/Portugal

DENVER SPAIN S.A

Ronda Augustes y Louis Lumiere, nº 23 –
nave 16

Parque Tecnológico

46980 PATERNA

Valencia (Spain)

Spain

Phone: **+34 960 046 883**

Mail: support.es@denver.eu

Portugal:

Phone: +35 1255 240 294

E-Mail: denver.service@satfiel.com



Denver A/S

Omega 5A, Soeften

DK-8382 Hinnerup

Denmark

Denver.eu

facebook.com/denver.eu