



Překlad původního návodu k použití SEL-10360DONAR



facebook.com/denver.eu

Březen 2023 - Verze 1.0

DŮLEŽITÝ! Přečtěte si pozorně tyto pokyny a uschovejte si je pro budoucí použití.

Před provozem výrobku si přečtěte všechny pokyny pro bezpečnou montáž a manipulaci. Tato uživatelská příručka vás provede funkcemi a používáním elektrického skútru. Před použitím se seznámte s manipulací s tímto elektrickým skútre, abyste jej mohli vždy udržovat v nejlepším možném stavu.

Tento spotřebič mohou obsluhovat děti ve věku 14 let a starší, osoby se sníženými fyzickými, smyslovými a duševními schopnostmi a osoby s nedostatkem zkušeností nebo znalostí, pokud jsou pod dohledem nebo obdržely pokyny, jak spotřebič bezpečně obsluhovat, a jsou si vědomy možného nebezpečí nehody v případě nehody.

Zařízení není hračka pro děti.

Úklid a údržbu nesmí provádět děti bez dozoru.

Zařízení lze používat pouze s dodávaným napájecím zdrojem. Toto zařízení obsahuje nevyjímatelné baterie.



Obsah

1. Důležité informace před použitím	3
2. Přehled produktu	5
3. Skládací a rozkládající koloběžky	7
4. Sestavte zařízení	10
5. Válec naložený	12
6. Účel použití	13
7. Bezpečnostní pokyny	13
8. Úklid	14
9. Ovládací prvky	20
10. Technické údaje	23
11. Upozornění	24
12. Bezpečné parkování elektrického skútru	24
13. Bezpečná přeprava	24
14. Další varování	29

1. Důležité informace před použitím

Vyzýváme majitele tohoto elektrického skútru, aby jej nabíjel a skladoval bezpečným způsobem.

Z bezpečnostních důvodů a z důvodu ochrany baterie byste nikdy neměli nabíjet elektrický skútr při okolních teplotách pod 5 ° C nebo nad 45 ° C. Vždy odpojte napájecí kabel elektrického skútru od napájení, jakmile baterie dosáhne maximální úrovně nabití. K nabíjení elektrického skútru vždy používejte přiložený napájecí adaptér.

Ujistěte se, že jsou všechny šrouby správně utaženy, aby se předešlo nebezpečným situacím.

Při jízdě v dešti neboli mokru nezapomeňte po jízdě osušit horní a spodní část stupačky hadříkem.



VAROVÁNÍ

- Před zahájením jízdy se ujistěte, že je řízení správně nastaveno, všechny připojené součásti jsou pevně utaženy a nemají žádné poškození; Viz montážní a bezpečnostní pokyny pro řídítka.
- Přečtěte si prosím návod k obsluze a varování týkající se správného používání a brzdění
- Vždy noste vhodnou obuv.
- Samosvorné matice a další samosvorné upevňovací prvky mohou časem ztratit svou účinnost. Pravidelně je kontrolujte.
- Žádné části a materiály elektrického skútru nesmí být změněny. Změny nejsou povoleny.

1.1 Technické úpravy

Vyhnete se odstraňování komponentů a technickým úpravám skútru tak, aby si vozidlo zachovalo svou registraci. Zejména se vyhnete úpravám následujících technických systémů skútru:

- Pohonný systém
- bateriový systém
- Brzdový systém
- Vodítko
- systém osvětlení
- Elektrický systém

- cyklistické vybavení
- Vybavení pneumatikami
- Protiskluzová úprava
- rámová konstrukce

Vždy se ujistěte, že požadovaná údržba je prováděna profesionálně certifikovanými poskytovateli.

1.2 Dopravní pravidla

- Nejezděte na skútru, pokud je vám méně než 14 let.
- Koloběžku nesmí nikdy řídit více než 1 osoba současně.
- Nejezděte skútreem více než 20 km / h.
- Nejezděte na skútru bez platného pojištění odpovědnosti.
- Nejezděte na koloběžce pod vlivem drog, alkoholu, léků a podobně.
- Nejezděte na koloběžce, pokud toho nejste fyzicky nebo psychicky schopni.
- Vždy dodržujte platná pravidla silničního provozu.
- Vždy udržujte aktuální informace o změnách v pravidlech silničního provozu.
- Vždy buďte ohleduplní ke zranitelným účastníkům silničního provozu.
- Rychlost jízdy vždy přizpůsobujte dopravní situaci. (V případě potřeby upravte rychlost podle provozu chodců.)
- Vždy přizpůsobujte rychlost jízdy stavu vozovky.
- Nikdy neblokujte ani neohrožujte chodce.
- Nejezděte na koloběžce po trasách, které jsou vyhrazeny výhradně pro chodce nebo cyklisty.
- Nejezděte skútreem na trasách, které jsou vyhrazeny výhradně pro osobní automobily / nákladní automobily / dodávky / motocykly atd.

2. Přehled produktů

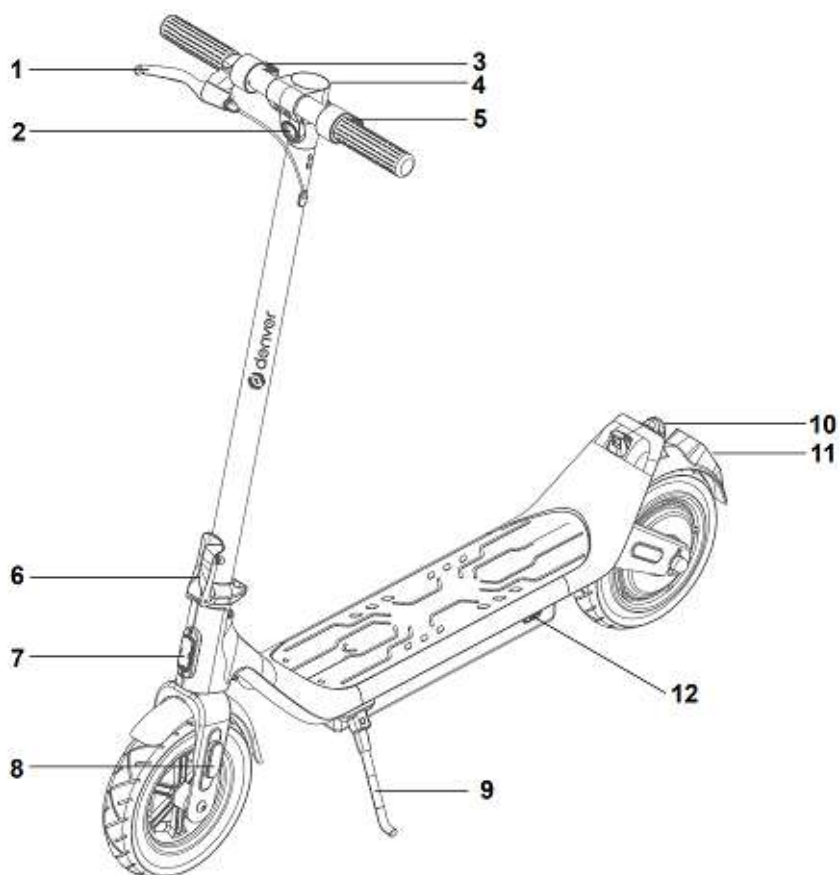

1. Brzdová páka bubnové brzdy
2. přední světlo
3. tlačítko zrychlení
4. Ukázat
5. Elektrická brzda
6. mechanismus

7. Přední odrazka
8. Boční odrazka
9. Skládací stojan
10. Zadní světlo/reflektor
11. plocha registrační značky
12. připojení nabíjení

Příslušenství:

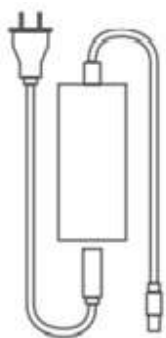

1



2

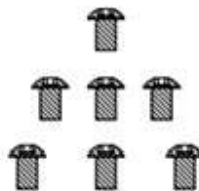

3

1. Nabíječka: FY0634201500
2. Šestihranný klíč ve tvaru T pro utažení šroubů.
3. Šrouby pro montáž řídítek (6 ks).

3. Složte a rozložte skútr

Rozložit

1. Uvolněte přední tyč z háčku.

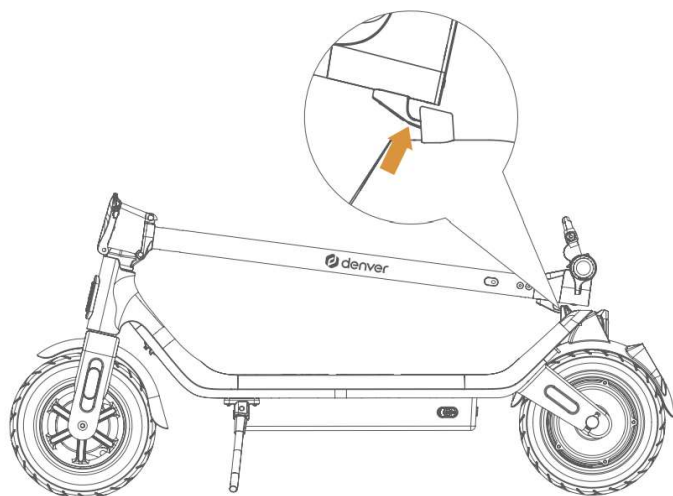

2. Pomalu zvedněte rukojeť.

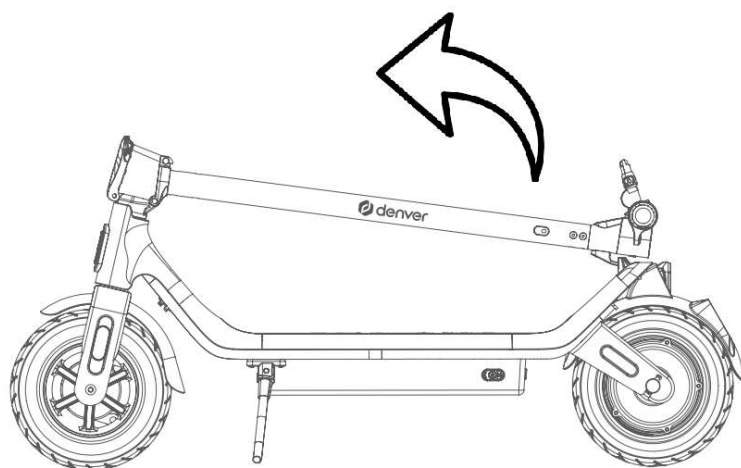

3. Zamkněte skládací mechanismus.

Stiskněte sklopnou rukojeť na přední liště, dokud se nezamkne. Zatáhněte za sklopnou rukojeť a ujistěte se, že je zamčená.

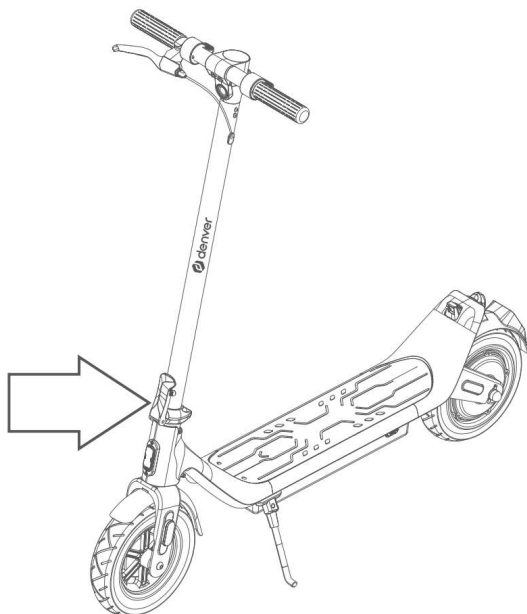

Ohyb

Stisknutím malého kulového tlačítka, jak je znázorněno níže, západku uvolněte.

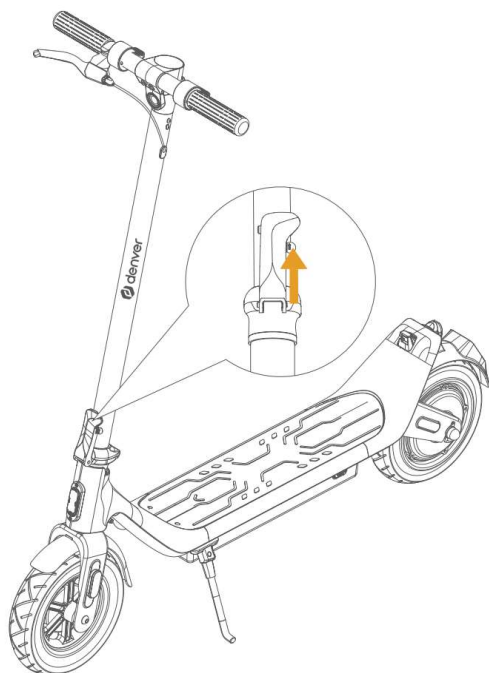

Vytáhněte skládací rukojeť. Nyní můžete snížit přední lištu.

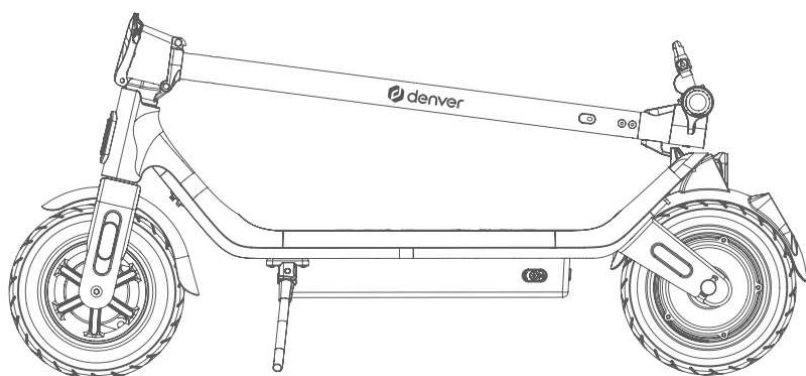
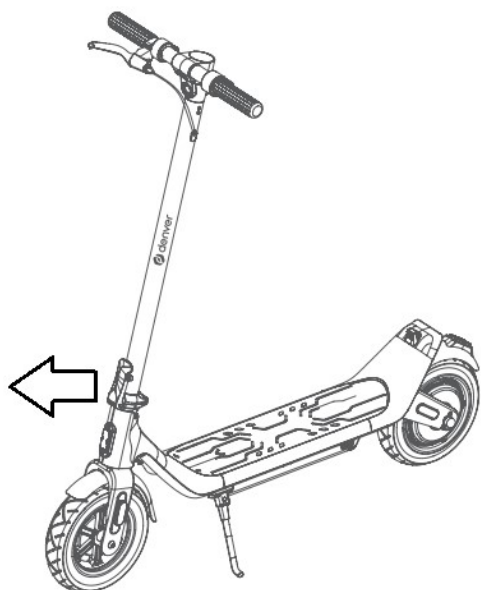

4. Sestavte zařízení

Montáž řídítek.

1. Bezpečně připojte níže uvedený kabel.



2. Zabořte kabel do potrubí a jemně spusťte řídítka, aniž byste kabel stiskli.



3. Sestavte šrouby 6 pomocí dodaného šestihranného klíče. Pevně je utáhněte.



5. Válec naložený

Chcete-li to provést, připojte přiložený napájecí zdroj k nabíjecímu portu elektrického skútru.

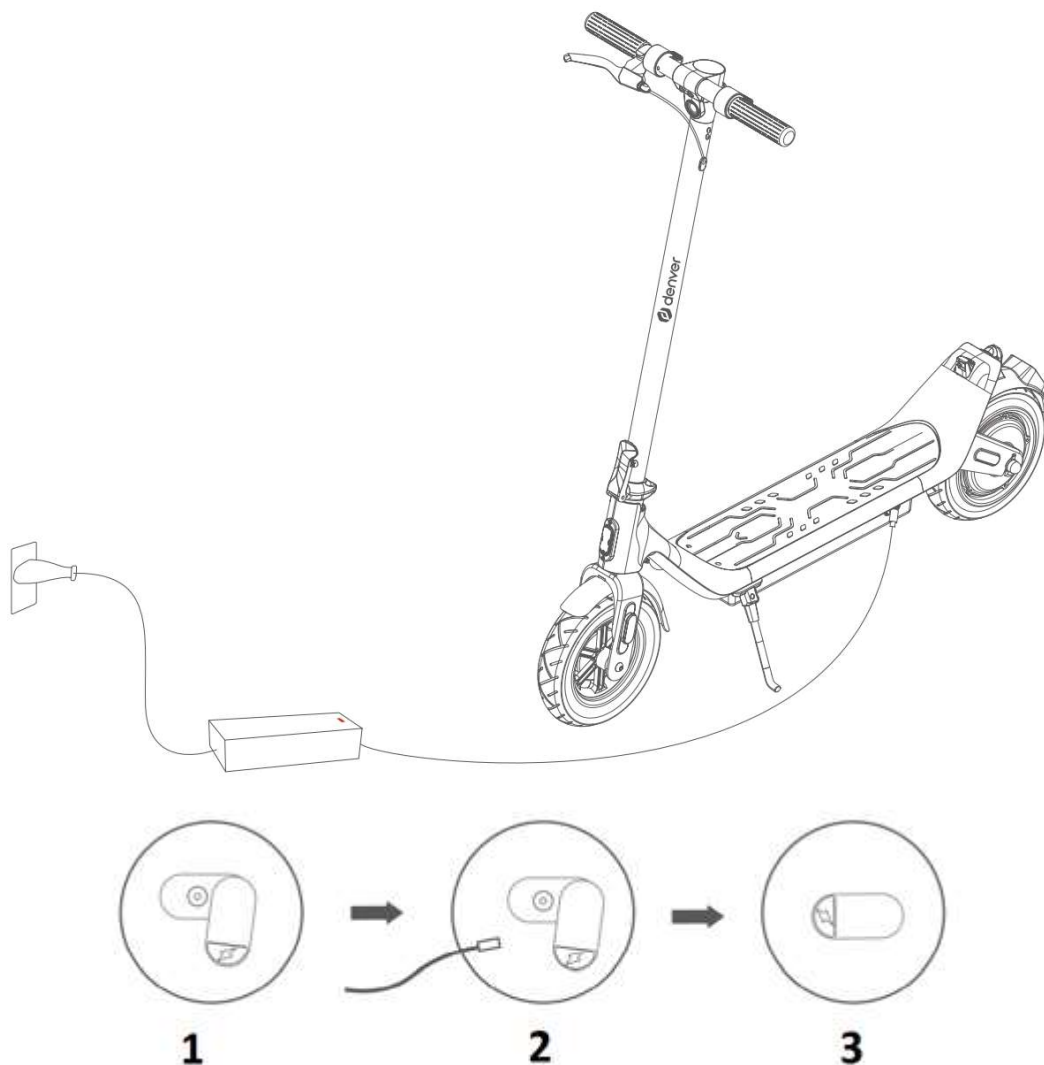

1. Otevřete gumový jazýček.
2. Připojte napájecí adaptér k nabíjecímu portu.
3. Po nabití upevněte gumový jazýček, abyste ochránili port před nečistotami a vodou.

Při nabíjení používejte pouze originální napájecí adaptér.

6. Účel použití

Elektrický skútr je určen pouze pro osoby s minimálním věkem 14 let a maximální hmotností 100 kg. Další parametry nezbytné pro provoz elektrického skútru jsou popsány v části "10. Je obzvláště důležité, aby elektrický skútr mohl být provozován pouze za podmínek dobré viditelnosti a pouze pokud jsou splněny fyzické podmínky pro stabilitu elektrického skútru (např. Stojící oběma nohama na elektrickém skútru, ne pod vlivem alkoholu nebo drog atd.). Jezdec elektrického skútru musí nosit osobní ochranné prostředky, jak je popsáno v části "13. Upozornění > 13.1 Příprava".

7. Bezpečnostní pokyny

Doporučujeme, abyste vždy nosili ochrannou přilbu a ochranné pomůcky, jako jsou chrániče loktů, kolen, rukou a zápěstí, abyste zajistili svou vlastní bezpečnost.



Nezapomeňte si pozorně přečíst tento návod k použití, abyste se ujistili, že můžete jezdit na elektrickém skútru bezpečně a uvolněně.

Je vaší odpovědností seznámit se se všemi platnými předpisy a dodržovat je. Pokud ve vaší zemi neexistují žádné předpisy pro tento elektrický skútr, postarejte se o svou bezpečnost a bezpečnost ostatních lidí sami.

Věnujte pozornost ostatním lidem. Vždy jezděte bezpečně a pouze rychlostí, která vám umožní vždy bezpečně brzdit. U výrobků tohoto typu je normální, že vždy existuje riziko pádu z výrobku a zranění v procesu. Proto vždy jezděte co nejbezpečněji.

Pokud si pronajímáte elektrický skútr přátelům nebo rodinným příslušníkům, ujistěte se, že nosí vhodné ochranné vybavení a vědí, jak jezdit na elektrickém skútru.

Před zahájením cesty zkontrolujte, zda všechny díly fungují tak, jak mají. Pokud najdete uvolněné části, podivné pachy, všimnete si snížené životnosti baterie atd., obraťte se na svého prodejce pro údržbu produktu nebo případný záruční servis. Neopravujte elektrický skútr sami.

Inspirujte přední a zadní pneumatiky, zadní brzdu a brzdové destičky, jak je popsáno v části "8. údržba" této uživatelské příručky.

Nevyvíjejte příliš velký tlak na zadní blatník, nestůjte na něj ani na něm skútr nezvedejte. V důsledku toho se může uvolnit nebo poškodit. Na to se záruka nevztahuje.

Vyhnete se trvalému brzdění. Výsledkem je, že pneumatiky se nejen rychleji opotřebovávají, ale také se nadměrně zahřívají. To zase změkčuje gumu, což výrazně snižuje trakci. Po brzdění se nedotýkejte pneumatiky.

Pokud si při zapnutí elektrického skútru všimnete neobvyklých zvuků nebo třecího odporu, může dojít k poškození ložiska. Opotřeбенá ložiska mohou být také patrná silnými vibracemi řídítek. V takovém případě se obraťte na svého prodejce, protože je třeba vyměnit postižené ložisko a v případě potřeby zkontrolovat a seřídít rukojeť.

Jezděte na elektrickém skútru pouze na suché zemi. Pokud tak neučiníte, může dojít k ohrožení bezpečnosti jízdy a brzdného výkonu a poškození motoru nebo ložisek.

Nechodte nahoru ani dolů po delších strmých svazích.

Přestaňte jezdit, jakmile se zobrazí upozornění "Nízký stav baterie". Od tohoto okamžiku má elektrický skútr malou trakci. Navíc elektrická brzda již nefunguje. Nyní použijte bubnovou brzdu k zastavení elektrického skútru.

Nepoužívejte současně elektrickou brzdu a tlačítko akcelerace.

Normálně fungující elektrický skútr běží hladce a tiše. Pokud uslyšíte zvuky nebo si všimnete neklidného běhu, zkontrolujte kola, ložiska a brzdy. V případě potřeby se obraťte na svůj zákaznický servis pro údržbu a opravy.

8. Čištění

VAROVÁNÍ

Jako každá mechanická součást je vozidlo vystaveno vysokému zatížení a známám opotřeбенí. Různé materiály a součásti mohou reagovat odlišně na opotřeбенí nebo únavu. Pokud je překročena očekávaná životnost součásti, může se náhle zlomit a tím vést ke zranění uživatele. Praskliny, škrábance a změna barvy ve vysoce namáhaných oblastech naznačují, že součást překročila svou životnost a je třeba ji vyměnit.

Aby bylo možné dosáhnout nejlepšího možného a nejbezpečnějšího výkonu a zážitku z jízdy, je důležité pravidelně udržovat základní součásti elektrického skútru.

- Údržba baterie
- Ložiska, šrouby, brzda brzdy
- Skladování a čištění

Údržba baterie

Všechny baterie mají omezenou životnost a jejich výkon se časem snižuje.

Dodržováním níže uvedených tipů však můžete maximalizovat životnost baterie.

Ujistěte se, že je baterie nabíjena v pravidelných intervalech; I když elektrický skútr dlouho nepoužíváte. To má zabránit poškození způsobenému nízkým napětím po delší dobu.

Ujistěte se, že se baterie zcela nevybije. Budete ho muset nabít, dokud je ještě částečně nabitý. To prodlužuje životnost baterie. Pokud je baterie trvale vybitá, bude poškozena (na baterii, která je poškozena v důsledku nesprávného zacházení, se záruka nevztahuje).

Kromě toho může být životnost baterie kratší při jízdě v chladném nebo horkém prostředí než při jízdě při teplotách mezi 15 a 25 °C. To není chyba na straně baterie, ale zcela normální jev.

Poznámka: Dokonce i plně nabitá baterie se vybije, pokud se elektrický skútr delší dobu nepoužívá. Plně nabitá baterie vydrží po vypnutí přibližně 90 až 120 dní, než se zcela vybije. Pokud je účtován pouze částečně, zkracuje se tato lhůta.

Ujistěte se, že baterie není vystavena více než 50 °C nebo méně než 10 °C po dlouhou dobu. (Například nenechávejte elektrický skútr v autě, které se v létě zahřívá, neházejte baterii do ohně atd.). Nízké teploty (tj. teploty pod bodem mrazu) mohou způsobit poškození článků baterie.

Udržujte elektrický skútr mimo dosah otevřeného ohně nebo jiných zdrojů tepla, aby se baterie příliš nezahřála. Dále se ujistěte, že elektrický skútr nevystavujete teplotám pod nulou. Teplo i chlad mohou způsobit vybití baterie.

Používejte pouze originální nabíječku nebo oficiální náhradní produkt, protože různé baterie vyžadují zvláštní nabíječky. Pokud používáte jinou nabíječku, může dojít k poškození výrobku.

Baterii nepřebíjejte ani nevybijujte.

Je zakázáno rozebírat baterii. To mohou provádět pouze autorizované servisní dílny nebo odborníci.

Ložiska, šrouby, brzdy a kola

Podobně jako u jízdního kola je váš elektrický skútr tvořen pohyblivými částmi, které se časem opotřebovávají.

Ložiska a šrouby:

Elektrický skútr má utěsněná a prachotěsná ložiska, a proto není nutné mazání. Pravidelně kontrolujte ložiska, zda nejsou opotřebovaná, aby nedošlo k nebezpečné jízdě. Neskákejte na nebo z elektrického skútru ani na elektrický skútr nepoužívejte žádnou jinou nadměrnou sílu. Pokud tak neučiníte, může dojít k poškození ložisek. Tento výrobek není sportovní elektrický skútr.

Ujistěte se, že všechny matice a šrouby jsou správně utaženy, aby se předešlo nebezpečným situacím, a pravidelně kontrolujte, zda nejsou uvolněné.

Utáhněte šrouby níže doporučenými hodnotami Nm:

Přední kolo - 15 Nm



Zadní kolo - 30 Nm



Skládací mechanismus - 15 Nm



Přední sloupek - ≥ 4 Nm



Brzda:

Pro zajištění bezpečné jízdy pravidelně kontrolujte brzdu, zda není opotřebovaná. Nepoužívejte nadměrnou sílu, abyste zabránili poškození brzdy.

Nepoužívejte elektrický skútr, pokud jsou brzdy opotřebované. V opačném případě hrozí nebezpečí a poškození brzdy.

Kola:

Pravidelně kontrolujte kola z hlediska opotřebení, abyste zabránili nebezpečné jízdě.

U nafukovacích vakuových pneumatik se ujistěte, že udržujete správný tlak (3,8 baru), protože tvrdé pneumatiky vydrží déle.

Pokud se kolo i po utažení šroubů rozviklá, mohou být ložiska opotřebovaná a je třeba je vyměnit.

Skladování a čištění:

V případě, že je váš elektrický skútr špinavý, musí být vyčištěn pouze vlhkým hadříkem. Nepoužívejte tlakové čističe ani tekoucí vodu. Pokud tak neučiníte, mohlo by dojít k poškození hlavních součástí. Použijte nějakou zubní pastu, abyste odstranili všechny lepkavé nečistoty. Poté elektrický skútr očistěte vlhkým hadříkem.

Ujistěte se, že váš elektrický skútr zůstává během čištění vypnutý. Nadále se ujistěte, že je nabíjecí port zakrytý, aby nedošlo k problémům s elektronikou.

Nezapomeňte koloběžku osušit ručníkem pro případ, že by zvlhla.

Upozornění: Nepoužívejte alkohol, benzín, petrolej ani jiná korozivní a těkavá chemická rozpouštědla. Mohou poškodit jak vnější vzhled, tak vnitřní struktury elektrického skútru.

Skladujte svůj elektrický skútr v suchém a chladném prostředí, když jej nepoužíváte.

Nenechávejte koloběžku venku. Není určen ke skladování na vlhkých místech. Chraňte jej před dlouhotrvajícími vysokými teplotami způsobenými přímým slunečním zářením.

9. Ovládací prvky

Pro optimální použití si pozorně přečtěte všechny pokyny.

9.1 Ovládání a zobrazení

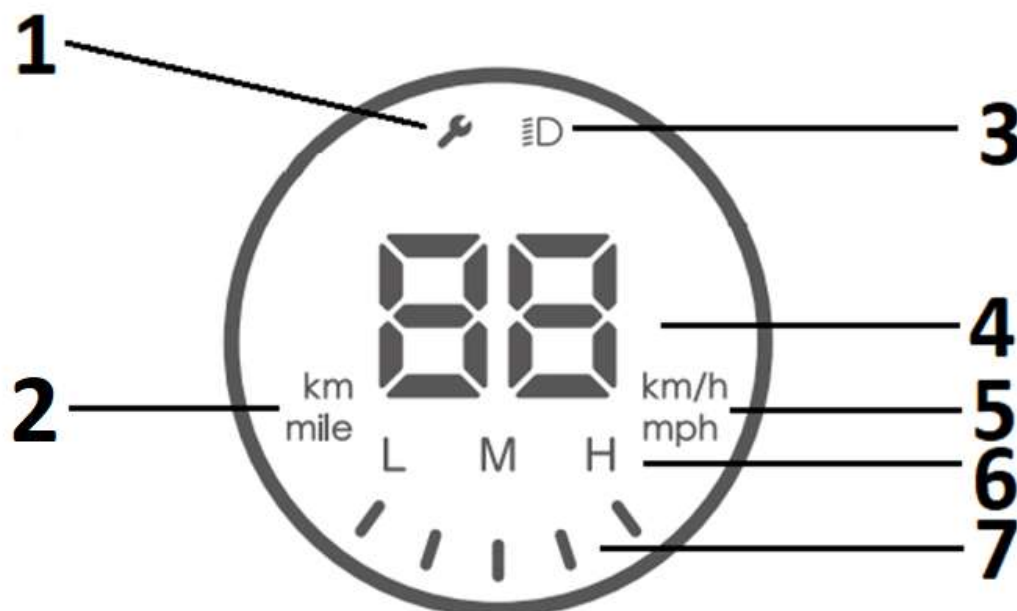

1. Režim údržby / poruchový stav. Porucha skútru. Kontaktujte zákaznický servis.
2. Vzdálenost km / mi. Zobrazí se, když je skútr zapnutý.
3. Symboly pro přední a zadní světlo.
4. Zobrazení rychlosti
5. Km/h nebo mph
6. Ukazatel rychlosti
7. Baterie

9.2 Tlačítka a úrovně rychlosti

Zapnout/vypnout

Stisknutím a podržením tlačítka napájení na několik sekund zapnete displej.



Stisknutím tlačítka jednou deaktivujete/aktivujete přední a zadní světla.

Rychle stiskněte dvakrát tlačítko řazení.

L = první rychlostní stupeň 6 km/h.

M = druhý rychlostní stupeň, 15 km/h

H = třetí rychlostní stupeň, 20 km/h

Trojnásobným rychlým stisknutím tlačítka přepnete mezi km/h a mph na displeji.

9.3 Brzdy

Koloběžka má 2 samostatné brzdy.



1. Elektronická brzda

2. Bubnová brzda

Postup brzdění:

Pokud potřebujete brzdit, doporučujeme následující způsob brzdění. Nejprve sundejte nohu z plynu a poté zabrzděte elektroniku. Je-li vyžadováno silnější brzdění, použijte bubnovou brzdu.

⚠ VAROVÁNÍ

Brzdná dráha se prodlužuje za mokra.

10. Technické údaje

Parametr		Rozmezí
Dimenze	Rozměry, složené (mm)	1145 x 474 x 530 mm
	Rozměry, rozložené (mm)	1145 x 474 x 1215 mm
Kvalita	Užitečné zatížení (kg)	100
	Hmotnost (kg)	17
Fahrbedingung	Věk (roky)	14+
Elektrický skútr	Maximální rychlost (vodorovná) (km/h)	20
	Maximální dojezd (km)	30
	Terén	Rovná a suchá půda
Akumulátor Typ: Lithium-iontová baterie	Jmenovité napětí (V)	36,5 V
	Vstupní napětí (V)	42 V
	Kapacita baterie (mAh)	7800
Motor	Výkon motoru (W)	350
	Hladina emisního a kustického tlaku (dB)	Emise < 70 dB(A).
Zdroj proudu	Jmenovité vstupní napětí (V)	100 – 240
	Jmenovité výstupní napětí (V)	42 V
	Jmenovitý proud (A)	1,5 A
	Doba načítání (h)	5,5

Elektrický skútr

Model č. : SEL-10360DONAR

Vstup: 100 – 240 V \sim / 50/60 Hz, max. 1,8 A

Výstup: 42 V \equiv 1,5 A \ominus \oplus

Maximální rychlost: 20 km/h

Hmotnost: 17 kg

Rok výstavby:: 2023

Užitečné zatížení: 100 kg

Baterie: 36,5 V/7,8 Ah

Příkon: \leq 350 W

Nabíjejte elektrický skútr pouze pomocí přiloženého napájecího adaptéru:

FY0634201500

Denver Electronics International A/S

Omega 5A Soefthen DK-8382 Hinnerup, Dánsko

www.denver.eu

11. Upozornění

Rizika při řízení



Nejprve se naučte bezpečně jezdit na elektrickém skútru před zvýšením rychlosti.

- Nedodržení nebo porušení pravidel, ztráta kontroly a pády mohou vést ke zranění.
- Při jízdě na elektrické koloběžce noste přilbu a ochranný oděv.
- Před jízdou na elektrickém skútru si pozorně přečtěte tyto návody k použití.
- Tento elektrický skútr je určen pouze pro jízdu v suchém prostředí.
- Tento elektrický skútr není schválen pro použití na veřejných komunikacích, pokud to místní předpisy nepovolují.
- Ujistěte se, že tento produkt splňuje místní pokyny.

12. Bezpečné parkování elektrického skútru

Sestupte z elektrické koloběžky a pravou nohou podepřete elektrický skútr a po dokončení jízdy zatlačte stojan. Stojan je umístěn na levé straně (ve směru jízdy) elektrického skútru pod stupátkem. Než se vydáte na cestu, zatlačte tento stojánek dozadu tak, aby byl rovnoběžný s stupačkami.

13. Bezpečná přeprava

13.1 Příprava

- Nejprve plně nabijte baterii.
- Noste helmu a chrániče kolen a loktů.
- Nenoste volné oblečení nebo otevřené tkaničky, protože se mohou zachytit v kolech elektrického skútru.

13.2 Hmotnostní omezení

Důvody pro omezení hmotnosti:

- zajištění bezpečnosti řidiče,

- Prevence poškození v důsledku přetížení.

Maximální užitečné zatížení: 100 kg.

 **VAROVÁNÍ**

Nesnažte se zatočit příliš rychle.

 **VAROVÁNÍ**

Uvnitř výrobku je lithiová baterie.

 **VAROVÁNÍ**

Pokud je elektrický skútr vypnutý, systém produktu bude automaticky zablokován.

Stisknutím tlačítka zapnutí / vypnutí jej lze znovu odemknout.

- Výrobek používejte pouze při teplotách od -10 °C do +45 °C.

13.3 Dojezd na jedno nabití baterie

Rozsah závisí na různých faktorech:

- Topografie: Máte větší dosah na rovném povrchu než na nerovném povrchu.
- Hmotnost: Dojezd závisí na hmotnosti jezdce.
- Teplota: Extrémní teploty snižují rozsah.
- Údržba: Pokud je elektrický skútr správně nabitý a baterie je udržována v dobrém stavu, bude rozsah prodloužen.
- Styl jízdy a rychlost: Při konstantní rychlosti je dojezd větší než při častém zastavování a rozjezdu, brzdění a zrychlování.

13.4 Bezpečná jízda

Tato kapitola se zaměřuje na bezpečnost, zkušenosti a varování. Před provozem výrobku si pečlivě přečtete všechny pokyny pro bezpečnou instalaci a provoz.

VAROVÁNÍ

Před použitím výrobku se seznamte s manipulací s tímto elektrickým skútre, abyste jej mohli vždy udržovat v dobrém stavu.

- Při jízdě na elektrické koloběžce dodržujte všechna bezpečnostní opatření.
- Elektrický skútr je určen pro rekreační potěšení. Je zakázáno používat výrobek na veřejných komunikacích / na veřejných komunikacích.
- Děti do 14 let, starší osoby a těhotné ženy nesmějí používat vozidlo.
- Lidé s omezeným smyslem pro rovnováhu mají zakázáno jezdit na elektrické koloběžce.
- Je zakázáno řídit elektrický skútr pod vlivem alkoholu nebo jiných látek, jako jsou drogy.
- Během jízdy nenoste zavazadla.
- Ujistěte se, že máte jasný výhled ve směru jízdy, abyste mohli bezpečně jezdit na elektrickém skútru.
- Během jízdy musíte vždy stát oběma nohama na stupačkách.
- Elektrický skútr může nést pouze jednu osobu.
- Nezačínejte ani nezastavujte jízdu náhle.
- Vyhněte se jízdě na strmých svazích.
- Nejezděte na špatně osvětlených nebo tmavých místech.
- Na elektrické koloběžce jezdíte na vlastní nebezpečí. Nepřebíráme žádnou odpovědnost za nehody nebo škody.
- Jezděte bezpečnou rychlostí, která vám umožní vždy bezpečně brzdit.
- Udržujte dostatečnou vzdálenost od ostatních lidí s elektrickým skútre, abyste se vyhnuli kolizím.
- Při řízení přesunem hmotnosti mohou rychlé pohyby vést k pádům.
- Nejezděte v dešti nebo za jiných vlhkých povětrnostních podmínkách. Koloběžka je odolná proti stříkající vodě. Není však vodotěsný.
- Pokud je to možné, vyhněte se jízdě přes překážky a vyhněte se zasněženým, zledovatělým a kluzkým povrchům.
- Pokud je to možné, vyhněte se jízdě přes látky, malé větve a kameny.

- Pokud je to možné, vyhněte se jízdě na úzkých místech nebo místech s překážkami.
- Skok na a z elektrické koloběžky bude mít za následek poškození, na které se nevztahuje záruka. Existuje riziko zranění. Na zranění a škody způsobené "trikovou jízdou" se záruka nevztahuje.
- Postavte se jednou nohou na stupátko, odrazte se druhou nohou na zemi a jděte. Motor nemůže nastartovat, dokud rychlost nedosáhne 3 km/h.

13.5 Naložený

- Ujistěte se, že elektrický skútr, nabíječka a DC nabíjecí port elektrického skútru jsou vždy suché.
- Poznámka: Chcete-li nabíjet tento elektrický skútr, použijte pouze dodanou nabíječku FY0634201500 s následujícím výstupem: 42 V / 1,5 A.
- Použití jiné nabíječky může mít za následek poškození produktu a další potenciální rizika.
- Pomocí síťového adaptéru připojte nabíjecí port stejnosměrného proudu přístroje k elektrické zásuvce.
- Před nabíjením se na nabíječce rozsvítí zelený indikátor. Po připojení ke skútru se napájecí zdroj rozsvítí červeně a začne nabíjení.
- Zelený indikátor se rozsvítí, když je skútr správně nabitý. Nyní můžete zastavit nabíjení baterie a odpojit napájecí kabel.
- Nabíjení trvá až 5,5 hodiny. Nenabíjejte baterii déle než 5,5 hodiny. Po 5,5 hodinách odpojte nabíječku od nabíjecího portu stejnosměrného proudu přístroje. Výrobek nesmí být účtován po dlouhou dobu. Přebíjení baterie zkracuje její provozní dobu.
- Dohlížejte na produkt během celého procesu nabíjení.
- Přístroj nabíjejte pouze při teplotách mezi 0 °C a +45 °C. Při nabíjení při nižších nebo vyšších teplotách existuje riziko, že se výkon baterie sníží. To zase vede ke zvýšenému riziku zranění a škod na majetku.
- Výrobek skladujte a skladujte na otevřeném a suchém místě mimo dosah hořlavých materiálů.
- Nenabíjejte výrobek na přímém slunečním světle nebo v blízkosti otevřeného ohně.
- Nenabíjejte výrobek ihned po použití. Před naložením nechte produkt hodinu vychladnout.
- Produkt je obecně částečně účtován při odeslání z továrny. Ponechejte produkt v tomto částečně nabitém stavu, dokud jej nepoužijete.
- Nevystavujte výrobek přímému slunečnímu záření ve vozidle.

POZORNOST

Elektrický skútr nesmí být používán během procesu nabíjení!

POZORNOST

- Do nabíjecího portu nekládejte cizí předměty.

POZORNOST

- Sejměte ochranný kryt pouze při nabíjení elektrického skútru.
- Po dokončení procesu nabíjení vytáhněte nabíjecí zástrčku a poté znovu zavřete nabíjecí port DC ochranným krytem!

14. Další varování

VAROVÁNÍ

Ujistěte se, že do elektrického skútru nemůže vstoupit voda ani jiné kapaliny. Pokud tak neučiníte, může dojít k trvalému poškození elektroniky/baterií. Existuje riziko zranění.

POZORNOST

- Za žádných okolností neotevírejte kryt elektrického skútru, jinak budou všechny záruční nároky neplatné.

VAROVÁNÍ

- Při jízdě na elektrické koloběžce noste přilbu a ochranný oděv.
- Před použitím elektrického skútru si důkladně přečtěte tento návod k použití.
- Elektrický skútr lze používat pouze na suchém a rovném povrchu.
- Elektrický skútr nesmí používat osoby mladší 14 let.

DŮLEŽITÝ! Přečtěte si pozorně tyto pokyny a uschovejte si je pro budoucí použití.

Jakékoli zatížení připevněné k řídítkům ovlivňuje stabilitu vozidla.

Příslušenství a příslušenství, které není schváleno výrobcem, nesmí být použito.

VAROVÁNÍ

Jako každá mechanická součást je vozidlo vystaveno vysokému zatížení a známám opotřebení. Různé materiály a součásti mohou reagovat odlišně na opotřebení nebo poškození. Pokud je překročena očekávaná životnost součásti, může se náhle zlomit a tím vést ke zranění uživatele. Praskliny, škrábance a posunutí ve vysoce namáhaných oblastech naznačují, že součást překročila svou životnost a je třeba ji vyměnit.

V městském provozu je třeba překonat mnoho překážek, jako jsou obrubníky nebo schody. Doporučujeme vyhnout se překážkovým skokům. Je důležité, abyste před překročením těchto překážek přizpůsobili trajektorii a rychlost chodce. Doporučuje se také vystoupit z vozidla, pokud se tyto překážky stanou nebezpečnými kvůli jejich tvaru, výšce nebo nebezpečí uklouznutí.

VAROVÁNÍ

Uchovávejte plastové tašky a převleky mimo dosah dětí, nebezpečí udušení!

Udělejte si čas, abyste se naučili základy praxe, abyste se vyhnuli vážným nehodám, které se mohou stát v prvních několika měsících.

- V každém případě věnujte pozornost své trajektorii a rychlosti, respektujte pravidla silničního provozu a chodníku, stejně jako nejzranitelnější.

- Ukažte svou přítomnost, když se blížíte k chodci nebo cyklistovi, aniž byste byli viděni nebo slyšeni.
- Při běhu používejte přechody pro chodce.
- V každém případě se starejte o sebe a ostatní.
- Používejte vozidlo správně.
- Toto vozidlo není určeno pro akrobatické operace.
- Během nabíjení vypněte vozidlo.
- Samoutahovací matice a jiné samoutahovací spojovací prvky mohou ztratit svou účinnost a může být nutné je znovu utáhnout.
- Podle francouzského zákona o silničním provozu je při řízení naléhavě vyžadováno reflexní oblečení a přilba.

Veďte prosím na vědomí – Všechny produkty se mohou mlčky změnit. Chyby a opomenutí v návodu k obsluze vyhrazeny.

VŠECHNA PRÁVA VYHRAZENA, COPYRIGHT DENVER ELECTRONICS INTERNATIONAL A/S



Elektrická a elektronická zařízení, včetně baterií, obsahují materiály, součásti a látky, které mohou být škodlivé pro vás a vaše životní prostředí, pokud se s odpadními materiály (vyřazenými odpadními elektrickými a elektronickými zařízeními a bateriemi) nenakládá správně.

Elektrická a elektronická zařízení, stejně jako baterie, jsou označeny přeškrtnutou popelnicí, jak je znázorněno níže. Tento symbol ukazuje, že odpadní elektrická a elektronická zařízení a baterie nesmí být likvidovány s domovním odpadem, ale musí být likvidovány odděleně.

Jako koncový uživatel je důležité, abyste použité baterie odevzdali na příslušných sběrných místech. Tímto způsobem zajistíte, že baterie budou recyklovány v souladu s právními předpisy a nebudou poškozovat životní prostředí.

Všechna města a obce zřídily sběrná místa, kde lze bezplatně odevzdat k recyklaci stará elektrozařízení a baterie nebo které svážejí v domácnostech. Pro více informací kontaktujte orgán životního prostředí vašeho města/obce.

Denver Electronics International A/S

Omega 5A, Soefte

DK-8382 Hinnerup, Dánsko

[facebook.com/denver.eu](https://www.facebook.com/denver.eu)

Nabíječka SEL-10360DONAR

Důležité – čtěte prosím!

Vážený zákazníku, doufáme, že se vám bude líbit váš nový elektrický skútr.

Baterie integrovaná do elektrického skútru není plně nabitá při dodání z továrny a postupně se vybíjí, když se nepoužívá.

To může vést k dlouhé době nabíjení, pokud je baterie zcela vybitá. Tato funkce se však používá k zabránění poškození baterie.

Pokud zjistíte, že se váš elektrický skútr nezapne nebo nenabíjí správně (nabíječka se okamžitě rozsvítí zeleně), proveďte následující opatření:

1. Nabíječku nechte 6 – 7 hodin zapojenou do elektrické sítě. Tím zajistíte, že bude baterie plně nabitá (zahájení běžného nabíjení může trvat 3 až 4 hodiny).
2. Pokud to váš problém nevyřeší, řiďte elektrický skútr ručně, aniž byste jej zapnuli. Pomocí nohou zvyšte rychlost na vzdálenost asi 100 m a poté zapojte nabíječku. Motor v zadním kole tak podporuje aktivaci funkce nabíjení, načež lze produkt normálně nabíjet (plné nabití trvá tímto způsobem přibližně 5,5 hodiny).

Zadejte www.denver.eu do svého internetového prohlížeče a získejte elektronickou verzi příručky.

VAROVÁNÍ

Před použitím produktu si prosím přečtěte celou uživatelskou příručku a pokyny níže.

Typové značení: **SEL-10360DONAR**

Typ produktu: Elektrický skútr

Rok výroby: 2023



- Poznámka: K nabíjení elektrického skútru používejte pouze přiloženou nabíječku označenou FY0634201500 s výstupním napětím níže: 42V -, 1.5A.
- Použití jiné nabíječky může mít za následek poškození produktu nebo jiná potenciální rizika.
- Nikdy nenabíjejte produkt bez dozoru.
- Doba nabíjení produktu by neměla přesáhnout 5,5 hodiny. Nabíjení ukončete po 5,5 hodinách.
- Produkt nabíjejte pouze při teplotách mezi 0 °C a 45 °C.
- Během nabíjení při nižších nebo vyšších teplotách existuje riziko, že se výkon baterie zhorší, což vytváří potenciální riziko poškození nebo zranění produktu.
- Výrobek používejte pouze při teplotách od -10 °C do +45 °C.
- Během používání při nižších nebo vyšších teplotách existuje riziko, že výkon baterie bude snížen, což vede k potenciálnímu riziku poškození nebo zranění produktu.
- Přípravek skladujte při teplotách mezi 0 °C a 35 °C (optimální skladovací teplota je 25 °C).
- Výrobek skladujte a naplňte na otevřeném a suchém místě a mimo dosah hořlavých materiálů.
- Nenabíjejte výrobek na přímém slunečním světle nebo v bezprostřední blízkosti otevřeného ohně.
- Nenabíjejte výrobek ihned po použití. Před naložením nechte produkt hodinu vychladnout.
- Když je produkt dodáván z továrny, je obvykle částečně naložen. Ponechejte produkt v tomto částečně nabitém stavu, dokud jej nepoužijete.

Denver Electronics International A/S

Omega 5A, Soeften, DK-8382 Hinnerup, Dánsko

www.denver.eu

Denver Electronics International A/S



ES prohlášení o shodě (směrnice o strojních zařízeních)

Níže podepsaní

Společnost: Denver Electronics International A/S

Adresa: Omega 5A, Soeften, DK-8382 Hinnerup, Dánsko

potvrzuje, že návrh a výroba výrobku

Značka: DENVER

Model: SEL-10360DONAR

Výrobek: Elektrický skútr

následující pokyny:

Směrnice o strojních zařízeních 2006/42/ES

Standardy MD: příloha I směrnice 2006/42/ES,
V ISO 12100:2010,
V 17128:2020

a splňuje tak níže uvedené základní požadavky směrnice o strojních zařízeních.

MD 2006/42/ES

Jméno a adresa osoby oprávněné podepsat prohlášení a převzít technickou dokumentaci.

Sériové číslo: 1120-04/23/00001 až 1124-04/23/02440

Jméno: Torben Balmer

Postavení: Manažer

Společnost: DENVER A/S

Adresa: Omega 5A, Soeften, DK-8382 Hinnerup, Dánsko

Rande: 14. dubna 2023

Denver Electronics International A/S | Omega 5A | 8382 Hinnerup | Dánsko
Telefon: +45 86 22 61 00 | E-mail: contact@denver.eu | Internet: www.denver.eu