



USER MANUAL

MRD-51



denver.eu

11/2022



Sikkerhedsoplysninger

Læs omhyggeligt sikkerhedsanvisningerne, før du tager produktet i brug første gang, og gem vejledningen til senere brug.

1. Dette produkt er ikke et legetøj. Hold det udenfor børns rækkevidde.
2. Hold produktet udenfor børns og kæledyrs rækkevidde, så dele ikke bliver tygget på eller slugt.
3. Produktets drifts- og opbevaringstemperaturområde ligger fra 0 °C til 40 °C. Udenfor dette område kan funktionaliteten blive påvirket.
4. Brug aldrig gamle og nye batterier sammen eller forskellige batterityper sammen. Tag batterierne ud, hvis du ikke skal bruge systemet i længere tid. Tjek batteriernes polaritet (+ /-), når du sætter dem i produktet. Forkert ilagte batterier kan forårsage en eksplosion. Batterier medfølger ikke.
5. Produktet må aldrig åbnes. Hvis du rører de elektriske dele i enheden, kan du få elektrisk stød. Reparation og service bør altid udføres af kvalificeret fagmand.
6. Må ikke udsættes for varme, væske, fugt eller direkte sollys!
7. Beskyt dine ører mod høj lydstyrke. Høj lydstyrke kan beskadige dine ører og medføre risiko for tab af hørelse.
8. Enheden er ikke vandtæt. Hvis væske eller fremmedlegemer trænger ind i enheden, kan det medføre brand eller elektrisk stød. Hvis væske eller fremmedlegemer trænger ind i enheden, skal du omgående afbryde brugen.
9. Brug kun originalt tilbehør sammen med produktet, da produktet ellers vil kunne fungere unormalt.

FORSIGTIG

UNDGÅ RISIKO FOR BRAND ELLER ELEKTRISK STØD VED ALDRIG AT ANVENDE DETTE APPARAT MED EN FORLÆNGERLEDNING, MULTISTIKDÅSE ELLER ANDEN TILSLUTNING, MED MINDRE STIKKETS BLEN KAN TRYKES HELT IND, SÅ DE IKKE ER BLOTTEDE. UDSÆT IKKE APPARATET FOR REGN ELLER FUGT, DA DETTE KAN MEDFØRE RISIKO FOR BRAND ELLER ELEKTRISK STØD.

 <p>Det trekantede symbol med lynet er beregnet på at gøre brugeren opmærksom på, at apparatets indre indeholder strømførende dele, der ikke er isolerede, og hvis strømstyrke er tilstrækkelig til at udgøre en fare for skade på personer ved elektriske stød.</p>	 <p>ADVARSEL: UNDLAD AT FJERNE DÆKSLER (ELLER BAGSTYKKE) AF APPARATET. VÆR OPMÆRKSOM PÅ FAREN FOR ELEKTRISK STØD. APPARATET INDEHOLDER INGEN DELE, SOM BRUGER SELVKAN SERVICERE. OVERLAD ALT REPARATIONSARBEJDE TIL KVALIFICERET SERVICEPERSONALE.</p>	 <p>Udråbstegnet i den ligebenede trekant er beregnet til at gøre brugeren opmærksom på vigtige oplysninger i den medfølgende brugsvejledning vedrørende betjening og vedligeholdelse af apparatet.</p>
---	---	--

VIGTIGE SIKKERHEDSANVISNINGER

1. Læs og følg alle anvisninger i denne manual. Gem vejledningen.
2. Må kun rengøres med en tør klud.
3. Ventilationsåbningerne må ikke blokeres. Sæt apparatet op i overensstemmelse med producentens anvisninger.
4. Placér ikke nær varmekilder som f.eks. radiatorer, varmeapparater, ovne eller andre varmegenererende apparater (inkl. forstærkere).
5. Beskyt netledningen mod, at der trædes på den, eller at den kommer i klemme. Vær især opmærksom på stikprop, evt. stikdåser samt det punkt, hvor ledningen er fæstnet på apparatet.
6. Under tordenvej, eller hvis apparatet ikke skal bruges i et stykke tid, bør du tage stikket ud af stikkontakten.
7. Overlad alt reparationsarbejde til kvalificeret servicepersonale. Service er påkrævet, hvis apparatet på nogen måde er blevet beskadiget; hvis netledning eller stikprop er beskadiget, hvis der er spildt væske på det eller en genstand er faldet ned i det, hvis apparatet har været udsat for regn eller fugt, hvis det ikke fungerer som sædvanligt, samt hvis det er blevet tabt.
8. Undlad at udsætte apparatet for dryp eller stænk og placér aldrig væskefyldte beholdere, som f.eks. vasker, oven på apparatet.
9. Overbelast ikke stikkontakter.
10. Betjen knapper og kontroller som beskrevet i vejledningen.
11. Opbevar dine CD'er og kassetter på et køligt sted, så de ikke lider overlast.
12. Tag stikket ud af stikkontakten, inden du flytter anlægget.

RENGØRING AF KABINETTET

Hvis trækabinettet bliver støvet, skal du tørre det over med en blød, ikke-slibende støveklud. Brug aldrig vand eller rengøringspray, da disse kan beskadige kabinettet og apparatets plastik-/metaldele.

TEKNISKE SPECIFIKATIONER

- Pladespiller hastighed: 33/45/78 o/min.(Pladestr.17,5/25/30cm)
- CD kan afspille CD/CD-R/CD-RW/MP3
- USB kan afspille MP3
- Kasette: C60&C90(C120-kassetter anbefales ikke)
- Udgangseffekt: 2x2,5W

KOM GODT I GANG

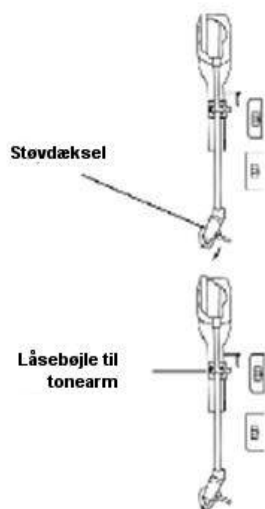
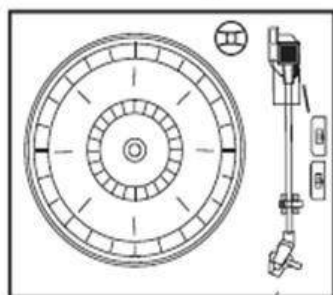

- Tag forsigtigt anlægget ud af æsken og fjern alle pakkematerialer fra det.
 - Stræk AC netledningen ud til dens fulde længde.
 - Stræk FM trådantennen ud til dens fulde længde.
 - Løft støvdækslet over pladespilleren.
-
- Fjern det semitransparente hvide støvdæksel på nålen ved at skubbe det i pilens retning.
 - Vær forsigtig, når du håndterer nålen under betjeningen, da skade på nålen ikke er dækket af garantien.
 - Fjern den twist-tie, der holdt tonearmen under transporten.
 - Udløs tonearmens låsebøjle.
-
- Sæt netledningen i en stikkontakt med 220 V, 50Hz vekselstrøm.

VIGTIGT: SÅDAN ÅBNES OG LUKKES GRAMMOFONENS LÅG

Sådan åbnes låget: Løft låget så højt, at lågstøtten låser det fast.

Sådan lukkes låget: Træk fremad i lågstøtten, indtil den udløses, og sænk forsigtigt låget.

UNDGÅ BESKADIGELSE AF KABINETTET OG LÅGET VED ALDRIG AT TVINGE LÅGET NED. LØFT ALTID LÅGET, SÅ LÅGSTØTTEN UDLØSES.

KNAPPER, KONTROLLER OG INDIKATORER

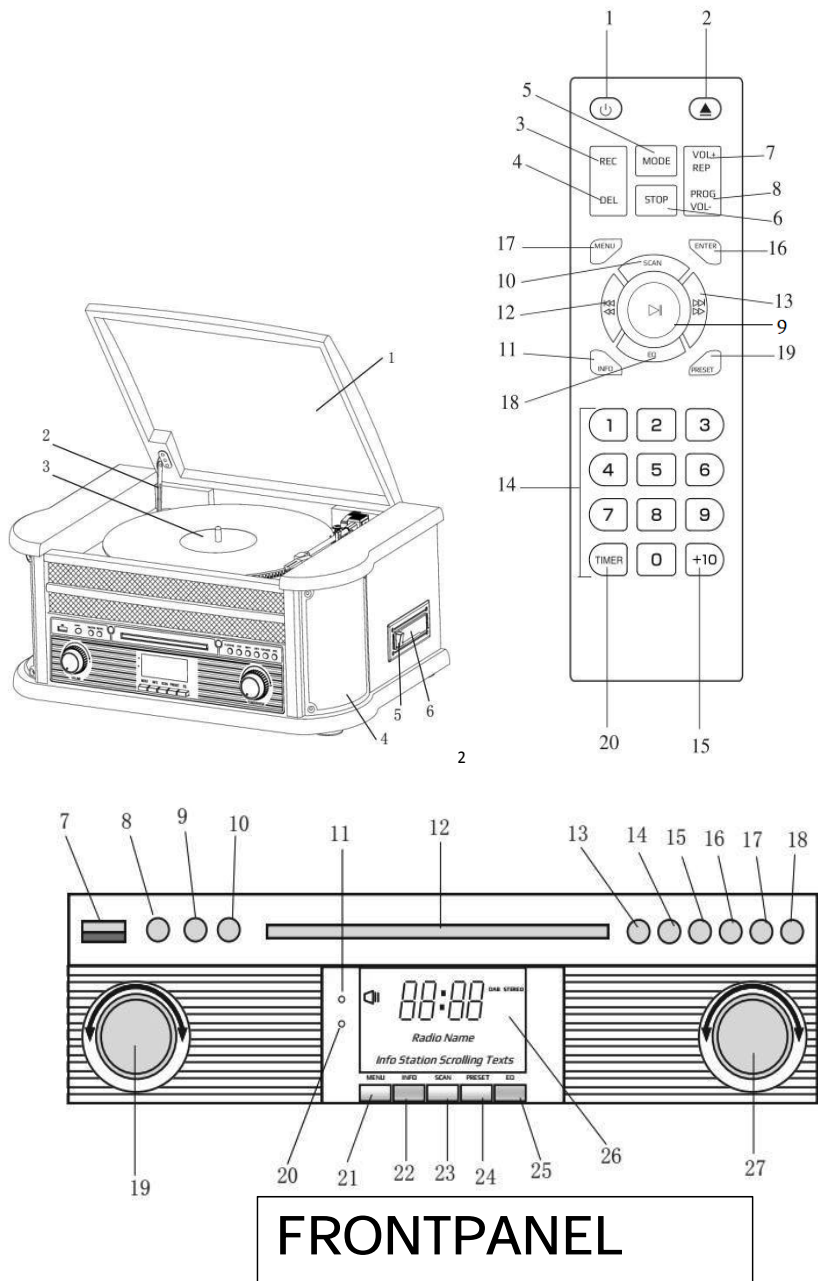

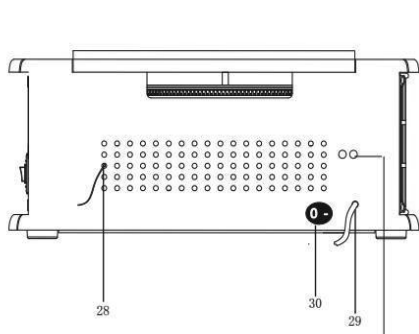

BAGPANEL

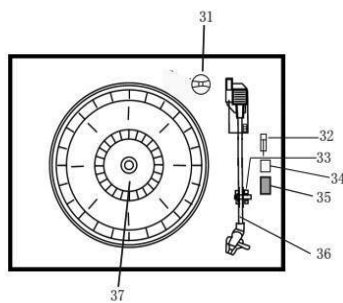

PLADESPILLER

PLACERING AF KONTROLELEMENTER

1. STØVLÅG
2. HÆNGSEL TIL STØVLÅG
3. PLADESPILLER
4. HØJTTALERE
5. STOP/UDLØSERKNAP TIL KASSETTEAFSPILLER
6. KASSETTEAFSPILLER
7. USB-stik
8. AUX-IN
9. 3,5mm STIK TIL HOVEDTELEFONER
10. FUNKTIONSKNAP (DAB/FM/CD/USB/PHONO/TAPE/AUX)
11. SENSOR til Fjernbetjening
12. CD-LEM
13. AFSPIL/PAUSE
14. STOPKNAP
15. DN/F-R
16. UP/F-F
17. REC/DEL (optag/slet)
18. UDLØSER TIL CD-RUM
19. VOLUMENKNAP / TÆND/STANDBY
20. LED STRØMINDIKATOR

21. KNAPPEN DAB MENU
22. KNAPPEN DAB INFO
23. KNAPPEN DAB SØG
24. KNAPPEN DAB FAST STATION
25. KNAPPEN DAB OK
26. LCM-DISPLAY
27. TUNINGKNAP/AFSPILNINGSTILSTAND
28. FM/DAB-ANTENNE
29. VEKSELSTRØMSLEDNING
30. TÆND/SLUK-KNAP
31. ADAPTER
32. PAUSEKNAP TIL PLADETALLERKEN
33. PICKUPHOLDER
34. AUTO-STOP TIL/FRA
35. HASTIGHEDSVÆLGER 33/45/78 O/MIN
36. PICKUP ARM
37. PLADESPILLER
38. LINJEUDG

FJERNBETJENING

1. TÆND/SLUK
2. UDLØSER TIL CD-RUM
3. KNAPPEN OPTAG
4. KNAPPEN SLET
5. KNAPPEN TILSTAND
6. STOPKNAP
7. KNAPPEN GENTAG/VOL+
8. KNAPPEN PROGRAM/VOL-

9. KNAP til AFSPILNING/PAUSE
10. KNAPPEN DAB SØG
11. INFO
12. KNAPPEN SPRING- /SPOL FREM
13. KNAPPEN SPRING+ /SPOL TILBAGE
14. NUMERISK TASTATUR
15. +10
16. INDTAST
17. MENU
18. EQ
19. FAST STATION:
20. TID

Tryk gentagne gange på (5) på fjernbetjeningen for at vælge funktion:
DAB/FM/CD/USB/AUX/PHONO/TAPE

ILÆGNING AF BATTERIER I FJERNBETJENINGEN

Den infrarøde fjernbetjening bruger 2 stk. batterier UM-4 R03, AAA (3 V)

TÆND/SLUK

1. Tryk på TÆND/SLUK-knappen for at tænde systemet. Strømindikatoren lyser op.
2. Tryk på funktionsvælgerknapperne (DAB/FM/CD/USB/TAPE/PHONO/AUX IN) for at vælge den ønskede funktion.
3. Indstil lydstyrken ved hjælp af volumenknappen.
4. Når du er færdig med at lytte, skal du trykke på TÆND/SLUK-knappen igen for at slukke systemet. Strømindikatoren slukker.

Bemærk: Enheden overholder ERP2, hvilket betyder, at den går på standby, hvis ingen betjening finder sted i 15 minutter. Tryk to gange på TÆND/SLUK-knappen, når du vil genstarte enheden.

DAB-TILSTAND

Tryk gentagne gange på funktionsknappen (10) (5 på fjernbetjeningen) for at vælge DAB-tilstand. Tryk på knappen SPRING+/- (16/15) (12/13 på fjernbetjeningen) for at søge efter stationen.

DAB-MENU

Tryk på knappen MENU (21) (17 på fjernbetjeningen) for at åbne menuen.

1. Fuld kanalsøgning: Vælg dette punkt for at udføre en fuld kanalsøgning efter alle tilgængelige DAB-stationer. Du kan trykke på knappen SCAN (23) for at udføre samme handling.
2. Manual Stationsøgning: Vælg dette punkt for at søge manuelt efter en DAB-frekvens.
3. DRC: Vælg dette punkt for at indstille dynamisk område; DRC low (lavt), DRC high (højt) og DRC off (fra).
4. Fjern ugyldige: Vælg dette punkt for at vælge, om fjernelse af utilgængelige stationer skal være slået til eller fra.

FASTE DAB-STATIONER

Du kan gemme op til 20 radiostationer på faste programpladser.

1. Tryk og hold knappen PRESET (24) (19 på fjernbetjeningen). PRESET STORE vises på displayet. Tryk på knappen SPRING+/- (16/15) (12/13 på fjernbetjeningen) for at vælge den faste programplads. Tryk på knappen ENTER (9) (16 på fjernbetjeningen) for at bekræfte.
2. Tryk på knappen PRESET (24) (19 på fjernbetjeningen) for at bladere gennem de faste stationer.

DAB-INFO

Tryk gentagne gange på knappen INFO (22) (18 på fjernbetjeningen) for at se følgende oplysninger: NAME/KBPS/DATE /TIME (navn/kbps/dato /tid).

Vær opmærksom på at det kan påvirke DAB signalet MEGET hvilken type bygning man bor i. Det kan f.eks. være svært at få et ordentligt signal hvis man bor i beton byggeri.

Der er også forskel på hvor god dækningen er i forskellige områder.

Tjek nyeste dækningskort på www.dabradio.dk under " hvad er digital radio".

FM-TILSTAND

Tryk gentagne gange på funktionsknappen (10) (5 på fjernbetjeningen) for at vælge FM-tilstand. Drej TUNINGKNAPPEN (27) for at indstille frekvensen manuelt

FM-MENU

Tryk på knappen MENU (21) (17 på fjernbetjeningen) for at åbne menuen.

1. Søgeindstilling: Brug denne indstilling til at vælge mellem søgning efter alle stationer eller kun stærke stationer.
2. Lydindstilling: Brug denne indstilling til at vælge mellem tvungen mono og stereo tilladt.

FASTE FM-STATIONER



Se vejledningen i FASTE DAB-STATIONER.

FM-INFO

Tryk gentagne gange på knappen INFO (22) (18 på fjernbetjeningen) for at se følgende oplysninger: KIND OF PRO-GRAM/FREQUENCY/AUDIO/DATE/TIME (programtype/frekvens/audio/dato/tid). CD-
AFSPILNING

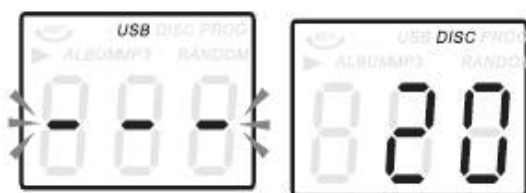
1. Tryk på CD/USB-knappen for at aktivere CD-tilstand. " --- " og ikonet ' DISC ' vises på displayet. Anlægget kan afspille CD, CD-R og CD-RW.



2. Tryk på knappen OP/CL  for at åbne CD-skuffen.
3. Læg CD'en i skuffen med labelsiden opad.
4. Tryk på knappen OP/CL  igen for at lukke CD-skuffen. Afspilningen starter automatisk fra første skæring.
5. MP3-ikonet vises, hvis anlægget registrerer MP3-filer på disken.



KASSETTEAFSPILNING

Bemærk: Før du sætter et kassettebånd i afspilleren, skal du sikre dig, at båndet er stramt, så der ikke opstår båndsalat i afspilleren.

1. Tryk på POWER-knappen for at tænde anlægget.
2. Tryk på TAPE-knappen for at aktivere kassetteafspilning.
3. Sæt dit kassettebånd i båndindstikket på højre side af kabinettet, som vist på tegningen. Den side, du vil afspille, skal vende opad, og båndets åbne side skal vende mod højre.

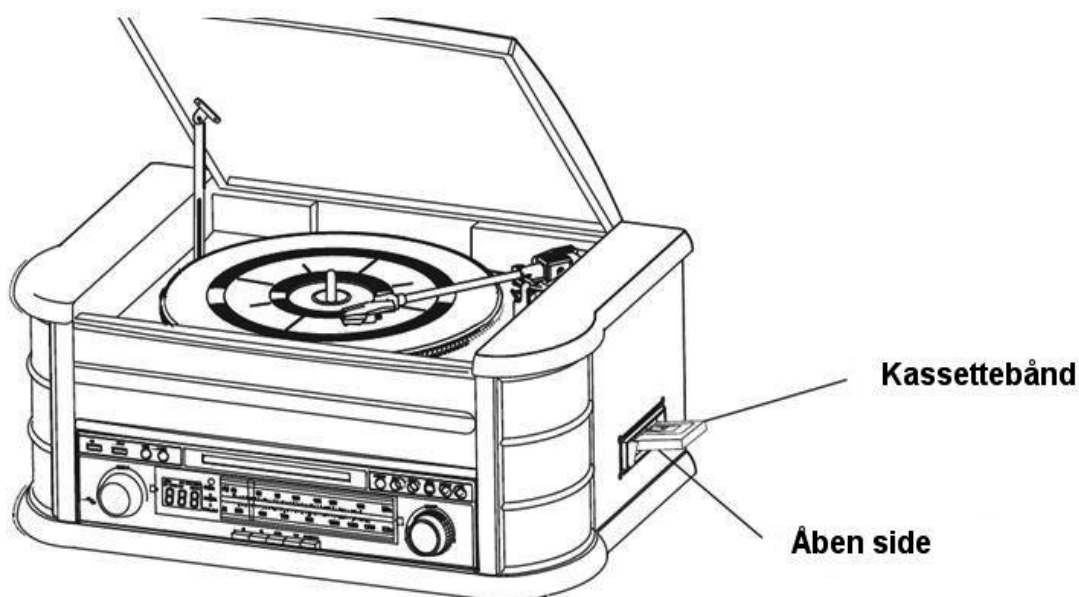

4. Afspilningen af kassettebåndet begynder så snart, båndet isættes. Drej VOLUMEN-knappen for at indstille lydstyrken.

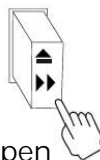

5. Hvis du vil spole båndet frem, skal du trykke knappen ca. halvt ind. Båndet spoles hurtigt fremad så længe, du holder knappen trykket ind. Slip knappen, når du vil vende tilbage til normal afspilning.

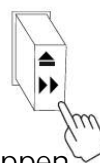

6. Når båndet løber ud, afbrydes afspilningen automatisk. Tryk knappen helt ind for at tage båndet ud af afspilleren. Du kan også når som helst trykke denne knap ind for at afbryde afspilningen.

7. Tryk på POWER-knappen igen for at slukke anlægget.

AFSPILNING AF VINYLPLADER

Anlægget indeholder en bæltedrevet pladespiller i fuld størrelse og med 3 hastigheder. Du kan afspille plader ved 33, 45 og 78 o/min.

1. Tryk på POWER-knappen for at tænde anlægget.
2. Tryk på PHONO-knappen for at aktivere PLADESPILLER.
3. Husk at fjerne støvdækslet fra nålen og åbne låsebøjlen på tonearmen.
4. Stil hastighedsvælgeren på den ønskede hastighed, 33, 45 eller 78 o/min. Hvis du vil afspille singler ved 45 o/min., skal du placere singleadapteren på pladetallerkenen.
5. Læg pladen på pladetallerkenen.
6. Hæv tonearmen med løftestangen. Flyt tonearmen til udkanten af pladen. Pladetallerkenen begynder automatisk at dreje. Brug løftestangen til blidt at sænke tonearmen ned på pladen.
7. Justér lydstyrken med Volumen-knappen.
8. Pladespilleren stopper automatisk, når pladen er spillet færdig, hvis kontakten autostop står på ON. Hvis kontakten står på OFF, vil pladetallerkenen fortsætte med at dreje, indtil tonearmen flyttes tilbage til tonearmholderen.
9. Tryk på POWER-knappen igen for at slukke anlægget. Power-indikatoren slukker.

Bemærk: Undlad at starte eller stoppe pladespilleren manuelt. Hvis du bevæger eller støder pladespilleren uden først at låse tonearmen fast, kan det beskadige den.

AFSPILNING VIA AUX IN

Forbind det eksterne audiosystem til AUX IN-stikket på bagpanelet og tryk på PHONO/AUX IN-knappen. Start afspilningen på den tilsluttede enhed.

AFSPILNING VIA USB

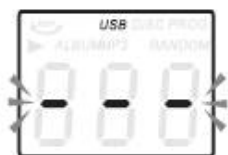

1. Tryk først på CD/USB-knappen og dernæst på knappen FUNCTION for at aktivere USB. ' --- ' vises sammen med USB-ikonet.
2. Forbind en USB flashenhed til USB-stikket.
3. Funktionerne AFSPIL/PAUSE, Spring frem/tilbage og Stop er de samme som for afspilning af CD.

AFSPILNING AF MP3 (CD/USB)

1. Tryk på PLAY/PAUSE-knappen for at starte eller pause afspilningen af den valgte skæring.
2. Under afspilningen vises den aktuelle skærings nummer og mappenummer på displayet.
3. Du kan når som helst afbryde afspilningen ved at trykke på STOP-knappen.

SPRINGE OVER NUMMER OG SØGE VED HØJ HASTIGHED VED AFSPILNING AF CD/USB

Under afspilning af CD/USB kan du trykke gentagne gange på knappen UP/F.F () eller DN/F.R () på frontpanelet eller på fjernbetjeningen, hvis du vil skifte numre. Hvis du vil søge hurtigt frem eller tilbage i en numre, skal du trykke og holde knappen UP/F.F () eller DN/F.R (). Hvis du vil springe frem eller tilbage med 10 nummer ad gangen, kan du trykke på knappen TRACK-10 eller TRACK+10 på fjernbetjeningen.

OPTAGELSE TIL USB

1. Optagelse fra CD

Sæt et USB flashdrev i USB-stikket. Tryk dernæst på CD/USB-knappen. Læg en CD i CD-skuffen og start afspilning af den skæring, du vil optage. Tryk to gange på RECORD-knappen for at starte optagelsen. Hvis du afspiller hele CD'en, vil alle skæring er på den blive optaget. BEMÆRK: Optagelsen annulleres, hvis du trykker på STOP-knappen under optagelsen.

2. Optagelse fra MP3-disk

Sæt et USB flashdrev i USB-stikket. Tryk dernæst på CD/USB-knappen. Læg en CD med MP3-filer i CD-skuffen og start afspilning af den fil, du vil optage. Tryk to gange på RECORD-knappen for at starte optagelsen. Hvis du afspiller alle MP3-filer på CD'en, vil alle filer blive optaget.

BEMÆRK: Optagelsen annulleres, hvis du trykker på STOP-knappen under optagelsen.

3. Optagelse fra kassettebånd

Sæt et USB flashdrev i USB-stikket. Tryk dernæst på TAPE-knappen. Sæt kassettebåndet i kassetteindstikket og start afspilningen. Tryk to gange på RECORD-knappen for at starte optagelsen. Tryk på STOP-knappen for at afbryde optagelsen.

4. Optagelse fra vinylplade

Sæt et USB flashdrev i USB-stikket. Tryk dernæst på PHONO/AUX IN-knappen. Start afspilningen af vinylpladen og tryk to gange på RECORD-knappen for at starte optagelsen. Tryk på STOP-knappen for at afbryde optagelsen.

5. Optagelse fra AUX IN

Sæt et USB flashdrev i USB-stikket. Forbind den eksterne audioenhed til AUX-stikket på anlæggets bagpanel. Tryk dernæst på PHONO/AUX IN-knappen, start afspilningen af audio og tryk to gange på RECORD-knappen for at starte optagelsen.

SLETTE NUMRE FRA USB-DREVET

Tryk på CD/USB-knappen på frontpanelet eller tryk og hold PLAY/PAUSE-knappen på fjernbetjeningen og vælg USB. Vælg det nummer, du vil slette, og tryk 2 gange på Delete-knappen for at slette.

Ur

Hold knappen STOP inde i Standby-tilstand, hvorefter 24H blinker på displayet. Tryk dernæst kort på knappen DN/F-R eller UP/F-F for at vælge mellem 12/24H, og tryk kort på knappen STOP for at angive MINUT/TIME/DATO/MÅNED/ÅR.

Tid

Hold knappen TIMER inde i Standby-tilstand for at vælge funktionen Alarm eller Ur, og tryk dernæst kort på pileknapperne op/ned på fjernbetjeningen for at aktivere alarmopsætning. Tryk på knappen TIMER, når du er færdig med opsætning af alarmen, og tryk dernæst på pileknapperne op/ned på fjernbetjeningen for at vælge opstartstilstand DAB, FM, CD, TAPE, USB.

Autosluk

Indstil først uret. Tryk og hold knappen TIMER i CD-, DAB-, FM-, TAPE-, AUX-, USB- eller PHONO-tilstand for at vise Autosluk, Timer, OFF, og tryk dernæst på pileknapperne op/ned på fjernbetjeningen for at vælge periode for autosluk: 15, 30, 45, 60, 90 min., hvorefter den er automatisk lukkes ned.

Bemærk venligst - Ret til uvarslet ændring i alle produkter forbeholdes. Vi tager forbehold for fejl og udeladelser i denne manual.

ALLE RETTIGHEDER RESERVERET, COPYRIGHT DENVER A/S

 **denver**
www.denver.eu



Elektrisk og elektronisk udstyr indeholder materialer, komponenter og stoffer, der kan være skadelige for menneskers sundhed og for miljøet, hvis affaldet (kasseret elektrisk og elektronisk udstyr) ikke håndteres korrekt.

Elektrisk og elektronisk udstyr er mærket med en overkrydset skraldespand, som vist på symbolet herover. Den symboliserer, at elektrisk og elektronisk udstyr ikke må bortskaffes sammen med usorteret husholdningsaffald, men skal indsamles særskilt.

Alle kommuner har etableret indsamlingsordninger, hvor kasseret elektrisk og elektronisk udstyr gratis kan afleveres af borgerne på genbrugsstationer og andre indsamlingssteder eller bliver afhentet direkte fra husholdningerne. Nærmere information kan fås hos kommunens tekniske forvaltning.

Hermed erklærer Denver A/S, at radioudstyrstypen MRD-51 er i overensstemmelse med direktiv 2014/53/EU . EU-overensstemmelseserklæringens fulde tekst kan findes på følgende internetadresse:
www.denver.eu, og klik på søgeikonet øverst på hjemmesiden. Skriv modelnummeret: MRD-51. Du kommer nu ind på produktsiden, hvor RED-direktivet kan findes under downloads/andre downloads.
Driftsfrekvensområde:FM:87.5-108MHz DAB:168-240MHz

Maximal udgangseffekt: 2 x 25W / 2 x 2.5W RMS

DENVER A/S
Omega 5A, Søften
DK-8382 Hinnerup
Danmark
www.facebook.com/denver.eu

Contact

Nordics

Headquarter

Denver A/S
Omega 5A, Soeften
DK-8382 Hinnerup
Denmark

Phone: **+45 86 22 61 00**
(Push "1" for support)

E-Mail

For technical questions, please write to:
support.hq@denver.eu

For all other questions please write to:
contact.hq@denver.eu

Benelux

DENVER BENELUX B.V.

Barwoutswaarder 13C+D
3449 HE Woerden
The Netherlands

Phone: **0900-3437623**

E-Mail: **support.nl@denver.eu**

Spain/Portugal

DENVER SPAIN S.A

Ronda Augustes y Louis Lumiere, n° 23 – nave 16
Parque Tecnológico
46980 PATERNA
Valencia (Spain)

Spain

Phone: +34 960 046 883
Mail: **support.es@denver.eu**

Portugal:

Phone: **+35 1255 240 294**
E-Mail: **denver.service@satfiel.com**

Germany

Denver Germany GmbH Service

Max-Emanuel-Str. 4
94036 Passau

Phone: **+49 851 379 369 40**

E-Mail

support.de@denver.eu

Fairfixx GmbH

Repair and service
Rudolf-Diesel-Str. 3 TOR 2
53859 Niederkassel

(for TV, E-Mobility/Hoverboards/Balanceboards,
Smartphones & Tablets)

Tel.: **+49 851 379 369 69**

E-Mail: **denver@fairfixx.de**

Austria

Lurf Premium Service GmbH

Deutschstrasse 1
1230 Wien

Phone: **+43 1 904 3085**

E-Mail: **denver@lurfservice.at**

If your country is not listed above,
please write an email to
support@denver.eu



DENVER A/S
Omega 5A, Soeften
DK-8382 Hinnerup
Denmark

denver.eu
facebook.com/denver.eu