

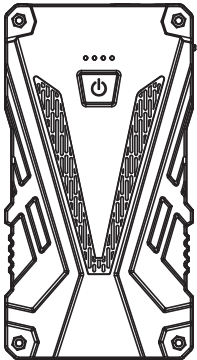
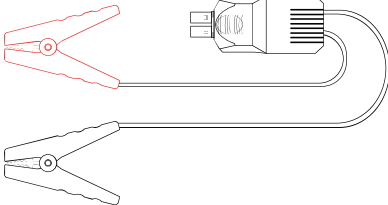
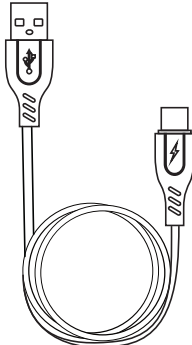

WARNING: Läs igenom säkerhetsanvisningarna noggrant innan du använder produkten för första gången och behåll anvisningarna för framtida referens.

1. Produkten är inte en leksak. Håll den utom räckhåll för barn.
2. Håll produkten utom räckhåll för husdjur.
3. Varning – denna starthjälp har ett litiumpolymerbatteri inuti.
4. Ta inte isär produkten då detta kan orsaka skada.
5. Får inte utsättas för hög temperatur, vatten, fukt eller direkt solljus!
6. Försök inte byta ut batteriet själv – du kan skada batteriet vilket kan orsaka överhettning och personskada. Reparationer och service får endast utföras av kvalificerad personal.
7. Batteriet måste återvinnas eller kasseras separat från hushållsavfall. Batteriet får inte eldas upp.
8. För att minska risken för brand eller elektrisk stöt ska du inte utsätta produkten för regn eller fukt.
9. Ta bort USB-laddningskabeln när starthjälpen är fulladdad.
10. Placera inte produkterna i miljöer med hög temperatur under en längre tid.
Driftstemperatur: 0–45 °C.
11. Tappa inte eller utsätt den för inverkan på något sätt.
12. Använd inte kemikalier eller rengöringsmedel för att rengöra produkten.
13. Utbyte med en felaktig typ av batteri kan vara farligt och är inte tillåtet.
14. Batterier ska inte kasseras i eld eller en varm ugn, eller mekaniskt krossas eller kapas, då detta kan leda till explosion.
15. Utsätt inte för omgivning med extremt höga temperaturer. Detta kan resultera i en explosion eller läckage av brandfarlig vätska eller gas.
16. Utsätt inte batteriet för extremt lågt lufttryck. Detta kan resultera i en explosion eller läckage av brandfarlig vätska eller gas.
17. Kontrollera produktens effektnivå minst en gång var tredje månad och ladda den i tid.

VIKTIGT: Följ bruksanvisningen noggrant. Om produkten inte används på ett korrekt sätt kan den vara farlig och orsaka personsador eller livshotande situationer.

Förpackningens innehåll

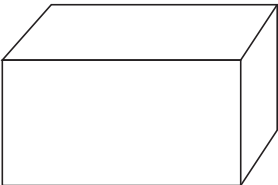
		
1 x starthjälp	1 x startkablarn	1 x Type C-kabel
		
1 x bruksanvisning	1 x förvaringslåda	

Inledning

Tack för att du har köpt DENVER JST-10020 starthjälp för bil. Läs bruksanvisningen noggrant innan du börjar använda produkten..

Viktiga funktioner

Kraftfull starthjälp: Starthjälpen för bilar kan hjälpstarta 12 V bilar, stadsjeepar, lastbilar eller skåpbilar (5,0 L bensin eller 4,0 L dieselmotor) på några sekunder, upp till 30 gånger.

Bärbar laddare med 12 V, 1,5 A/9 V, 2 A/5 V – 3 A och 5 V, 2,4 A: Garanterar den snabbaste laddningseffektiviteten som är fyra gånger snabbare än konventionella laddare. Bakåtkompatibel med QC 1.0 och 2.0

Kraftfulla LED-lampor: Extremt ljus LED-belysning, blinkade belysning och SOS-signalbelysning som varar i 120 timmar.

Lär känna din produkt

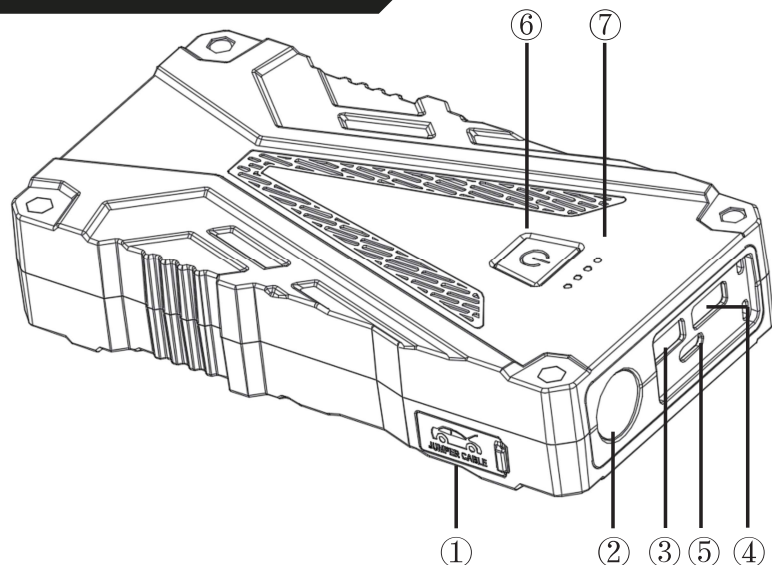

1.Port för starthjälp
2.LED-belysning

3.USB-utgång 1
4.USB-utgång 2

5.Type C-ingång
6.Power-knapp
7.Batteriindikator

Kraftfulla skyddskretsar – smarta klämmor

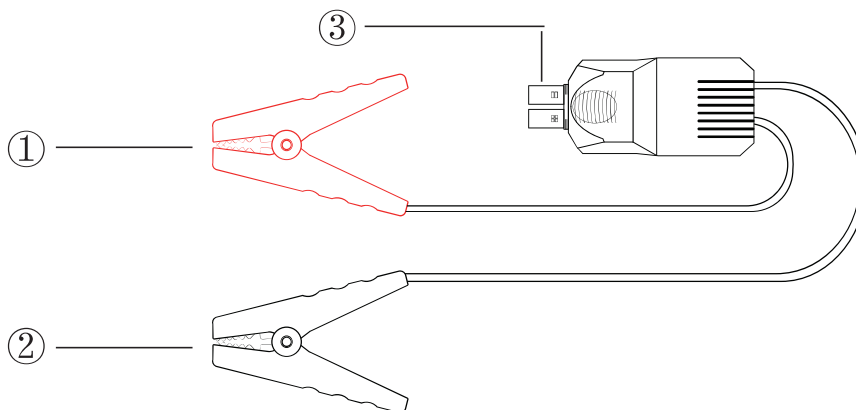

1.Röd startkabel (+)

2.Svart startkabel (-)

3.Kontakt för smarta klämmor

Komma igång

Ladda din starthjälp

1.Använd en adapter på 5 V, 2 A/9 V, 2 A/12 V, 1,5 A för att ladda produkten (Type C-kabel ingår, adapter ingår ej).

2.Med en adapter på 5 V/2 A tar det cirka 5 timmar att helt ladda enheten. För att förlänga batterilivslängden rekommenderas det att enheten laddas helt var 3–6:e månad.

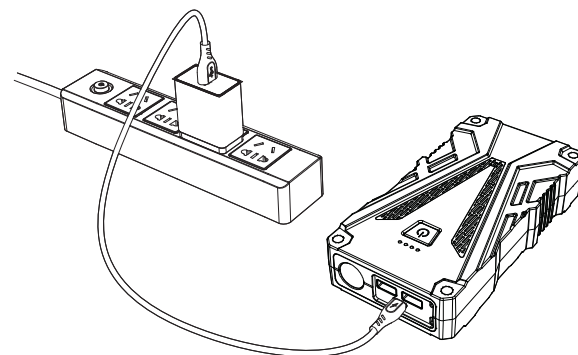

(adapter ingår ej)

Slå på din starthjälp

Tryck på knappen Power för att starta systemet. Batteriets LED-indikatorer tänds. För att spara energi växlar systemet till standby-läge om ingen åtgärd sker inom 20 sekunder.

LED-belysning

Tryck på och håll knappen Power nedtryckt i mer än tre sekunder för att aktivera ljusläget. Det finns tre lägen som är PÅ, SOS och Blinkande. Tryck på knappen Power för att växla mellan de tre lägena eller stänga av ljusläget. Och du kan även trycka på och hålla knappen Power nedtryckt i mer än tre sekunder för att stänga av ljusläget.

Dubbla USB-utgångar

Den här bärbara starthjälpen är även utrustad med två smarta USB-utgångar som erbjuder den snabbaste laddningshastigheten (USB1: 5 V, 3 A/9 V, 2 A/12 V, 1,5 A. USB2: 5 V, 2,4 A) för dina elektroniska bärbara enheter såsom telefoner, surfplattor och Bluetooth-hörlurar osv.

Hjälpstarta din bil

Obs!

1. Den här produkten är endast avsedd för bilar med 12 V. Kontrollera att 3 till 4 LED-indikatorer tänds (batterinivån är över 50 %) innan du använder enheten för att hjälpsstarta bilen.

2. Stäng dörrarna och släck belysningen innan du använder starthjälpen för att starta motorn.

1. Sätt i kontakten på den smarta klämman helt i starthjälpen. Den gröna och röda lysdioden blinkar växelvis.

2. Kläm fast de röda och svarta klämmorna korrekt på bilbatteriets elektroder (röd till positiv och svart till negativ) (den gröna lysdioden lyser).

3. Starta bilen.

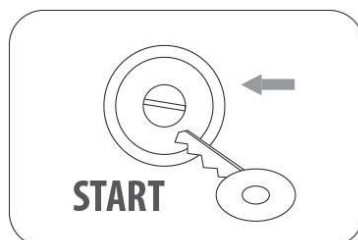
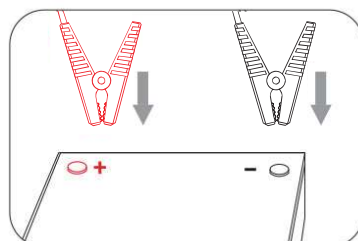
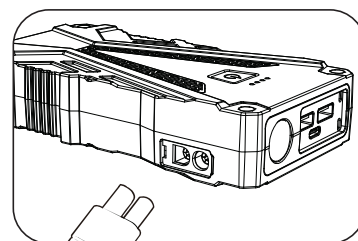

4. När fordonet har startats ska du ta bort startkabeln från dess batteri omedelbart.

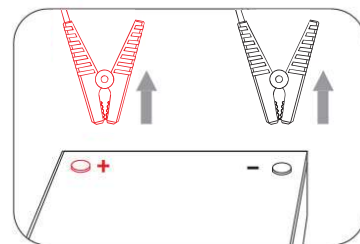

I följande situationer aktiverar den smarta klämman sitt skyddsläge: ▼

LED-indikator:	Situation:
Den röda/gröna lysdioden blinkar	Redo att användas
Den gröna lysdioden lyser konstant	Driftstatus
Den röda lysdioden lyser utan att summern hörs	Starthjälpens batterinivå är låg och måste laddas
Den röda lysdioden lyser fast och summern ljuder	Temperaturen på den smarta klämman är onormal. Alternativt kan de positiva och negativa polerna vara kortslutna. Ta bort den smarta klämman omedelbart
Den gröna lysdioden blinkar långsamt	Starten är inte avslutad efter att den smarta klämman har varit ansluten i 90 sekunder

Hjälptestarta din bil

1. Använd smarta klämmorna som medföljde enheten för att starta bilen.
2. ANVÄND INTE enheten om någon kabel, klämma eller sladd är skadad.
3. Starta endast fordon med 12 V. I annat fall kan allvarliga skador uppstå på enheten.
4. Hjälptestarta inte bilen när kapaciteten på DENVER JST-10020 är lägre än 30 %.
5. Kortslut inte de två klämmorna medan starthjälpens är påslagen. Anslut inte båda kabelklämmorna till samma metallbit.
6. Om motorn inte startar vid första försöket ska du koppla bort enheten från bilbatteriet och vänta i minst 20 sekunder innan du återansluter. Maximalt tre försök under två minuter tillåts.
7. Koppla bort klämmorna inom 30 sekunder efter att motorn har startats.

Observera - Alla produkter är föremål för ändringar utan föregående meddelande. Vi reserverar oss för eventuella fel och utelämnanden i handboken.

ALLA RÄTTIGHETER RESERVERADE, UPPHOVSRÄTT DENVER



www.denver.eu



Elektriska och elektroniska apparater innehåller material, komponenter och ämnen som kan vara farliga för din hälsa och miljön, om avfallsmaterialet (förbrukad elektrisk och elektronisk utrustning) inte hanteras korrekt.

Elektrisk och elektronisk utrustning är markerad med en överkorsad soptunna, enligt ovan. Denna symbol markerar att elektrisk och elektronisk utrustning inte får avfallshanteras tillsammans med annat hushållsavfall, utan ska avfallshanteras separat.

Alla kommuner har etablerat uppsamlingsställen där elektrisk och elektronisk utrustning och batterier antingen kan lämnas in kostnadsfritt på återvinningsstationer eller hämtas från hushållen. Vidare information finns att tillgå hos din kommuns tekniska förvaltning.

Denver A/S deklarerar härmed att denna typ av radioutrustning JST-10020 är i överensstämmelse med direktiv 2014/53/EU. Den fullständiga texten till EU-försäkran om överensstämmelse finns på följande webbadress: denver.eu och klicka sedan på sök IKON på toppen av webbplatsen. Ange modellnumret: JST-10020. Öppna produktsidan och Radioutrustningsdirektivet finns under nedladdningar/andra nedladdningar.

Toppström: 600A

Startström: 300A

DENVER A/S

Omega 5A, Soefte

DK-8382 Hinnerup

Danmark

www.facebook.com/denver.eu