



Tärkeää tietoa JST-10020 -apukäynnistimestä ▼

VAROITUS: Lue turvallisuusohjeet huolellisesti ennen tuotteen ensimmäistä käyttökertaa ja säilytä ohjeet myöhempiä tarpeita varten. zum späteren

1. Tämä tuote ei ole lelu. Pidä se poissa lasten ulottuvilta.
2. Pidä tuote poissa lemmikkieläinten lähetyviltä.
3. Varoitus – apukäynnistimen sisällä on litiumpolymeeriakku.
4. Älä pura tuotetta, se voi aiheuttaa vahinkoa.
5. Älä altista lämmölle, vedelle, kosteudelle, suoralle auringonpaisteelle!
6. Älä yritä vaihtaa akkua itse – akku voi vahingoittua, mikä voi aiheuttaa ylikuumenemisen ja loukkaantumisen. Vain pätevät henkilöt saavat korjata tai huoltaa laitetta.
7. Akku on kierrätettävä tai hävitettävä erillään kotitalousjätteistä. Älä hävitä akkua polttamalla.
8. Älä altista tuotetta sateelle tai kosteudelle tulipalo- tai sähköiskuvaaran välttämiseksi.
9. Irrota USB-latauskaapeli, kun apukäynnistin on täyteen ladattu.
10. Älä aseta tuotteita korkean lämpötilan ympäristöön pitkäksi aikaa. Käyttölämpötila: 0–45 °C
11. Älä pudota sitä tai altista sitä minkäänlaisille iskuille.
12. Älä käytä tuotteen puhdistamisessa kemikaaleja tai puhdistusaineita.
13. Vaihtaminen vääräntyyppiseen akkuun voi olla vaarallista, eikä se ole sallittua.
14. Akun hävittäminen tulessa tai kuumassa uunissa tai akun mekaaninen murskaaminen tai leikkaaminen voi johtaa räjähdykseen.
15. Älä altista akkua erittäin korkean lämpötilan ympäristölle. Se voi johtaa räjähdykseen tai syttyvän nesteen tai kaasun vuotamiseen.
16. Älä altista akkua erittäin matalalle ilmanpaineelle. Se voi johtaa räjähdykseen tai syttyvän nesteen tai kaasun vuotamiseen.
17. Tarkista tuotteen virta vähintään kolmen kuukauden välein ja lataa tuote ajoissa.

TÄRKEÄÄ: Noudata käyttöopasta huolellisesti. Jos tuotetta ei käytetä oikein, se voi olla vaarallinen ja aiheuttaa henkilövahingon tai hengenvaarallisia tilanteita.

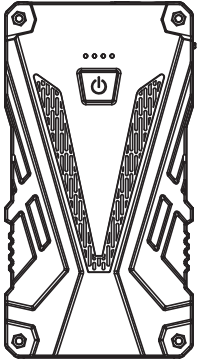
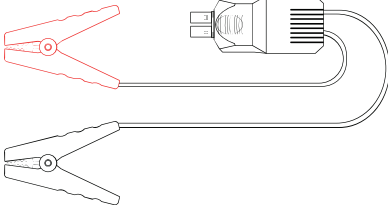
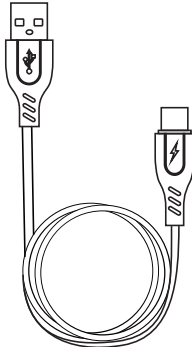
Pakkauksen sisältö

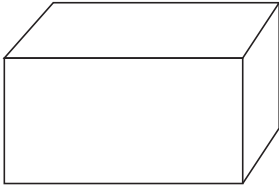
 <p>1x apukäynnistin</p>	 <p>1x älykkään apukäynnistimen kaapelit</p>	 <p>1x Type-C-kaapeli</p>
 <p>1x käyttöopas</p>	 <p>1x säilytyslaatikko</p>	

Esittely

Kiitos, että ostit tämän auton apukäynnistimen DENVER JST-10020. Lue käyttöopas huolellisesti ennen tuotteen käyttämistä.

Tärkeimmät ominaisuudet

Tehokas apukäynnistin: Auton apukäynnistimellä voidaan apukäynnistää 12 V:n autot, maasturit, kuorma-autot tai pakettiautot (5,0 l benssiini- tai 4,0 l dieselmoottori) sekunneissa jopa 30 kertaa.

Kannettava laturi 12 V, 1,5 A / 9 V, 2 A / 5 V–3 A ja 5 V, 2,4 A: Varmistaa nopeimman lataustehokkuuden, 4x nopeampi kuin perinteiset laturit. Alaspäin yhteensopiva versioiden QC 1.0 ja 2.0 kanssa

Tehokkaat LED-valot: Ultrakirkas LED-vilkkuvalo, välähdysvalo ja SOS-merkkivalo kestävät 120 tuntia.

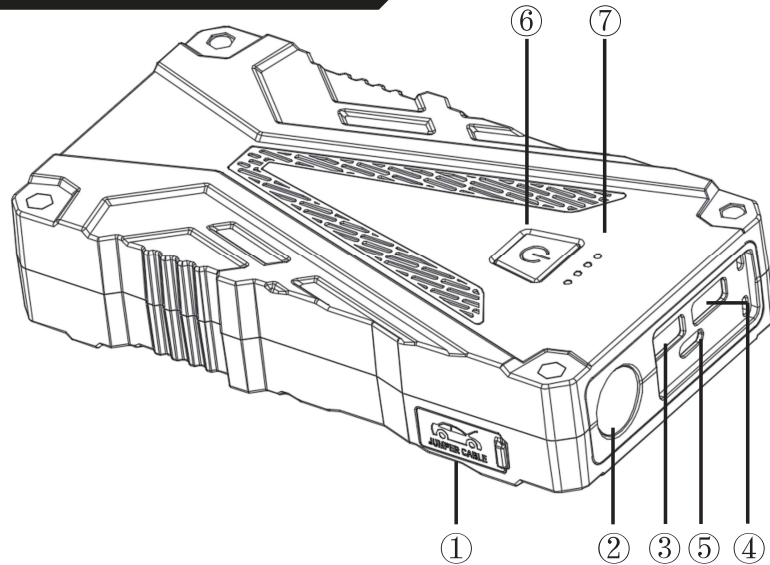

- | | | |
|------------------------|----------------|--------------------|
| 1. Apukäynnistysportti | 3. USB-lähtö 1 | 5. TYPE-C-tulo |
| 2. LED-valo | 4. USB-lähtö 2 | 6. Power-painike |
| | | 7. Akun merkkivalo |

Tehokas piirin suojausjärjestelmä – älykkäät puristimet

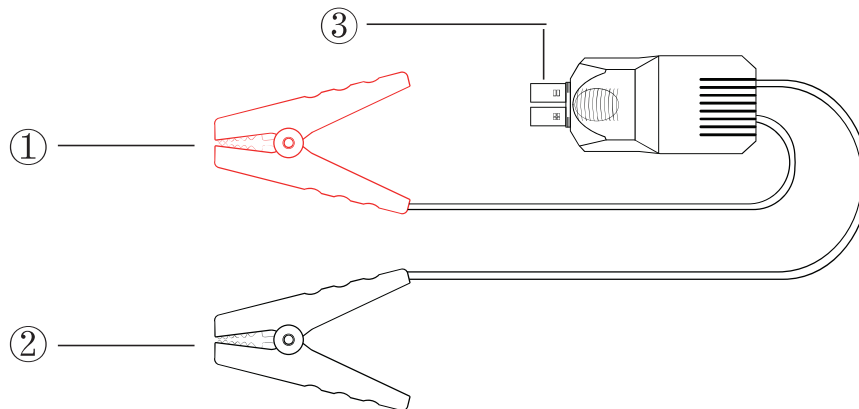

- | | |
|--------------------------------------|-----------------------------------|
| 1. Punainen apukäynnistyskaapeli (+) | 2. Musta apukäynnistyskaapeli (-) |
| 3. Älykkään puristimen pistoke | |

Aloittaminen

Apukäynnistimen lataaminen

1. Käytä 5 V, 2 A / 9 V, 2 A / 12 V, 1,5 A sovitinta tuotteen lataamiseen (Type-C-kaapeli on mukana, sovitinta ei ole mukana).

2.5 V / 2 A -sovitinta käyttäen laitteen täyteen lataamiseen menee noin 5 tuntia. Akun käyttöiän pidentämiseksi suosittelemme lataamaan laitteen täyteen 3–6 kuukauden välein.

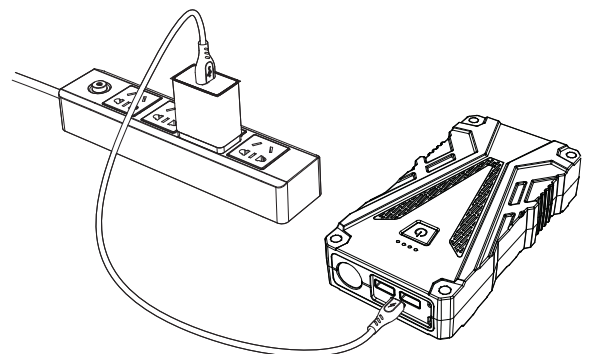

(Adapter medfølger ikke)

Apukäynnistimen käynnistäminen

Käynnistä järjestelmä painamalla power-painiketta, akun LED-merkkivalot syttyvät. Energiansäästämiseksi järjestelmä siirtyy valmiustilaan, jos mitään toimintaa ei ole 20 sekuntiin.

LED-valo

Kytke valotila päälle pitämällä power-painiketta painettuna yli 3 sekunnin ajan. Tiloja on kolme ON, SOS ja välähdys. Painamalla power-painiketta vaihdat 3 tilan välillä tai sammutat valotilan. Voit myös sammuttaa valotilan pitämällä power-painiketta painettuna yli 3 sekunnin ajan.

Kaksi USB-lähtöä

Tämä kannettava apukäynnistin on myös varustettu kahdella älykkäällä USB-lähdöllä, jotka tarjoavat nopean latausnopeuden (USB 1: 5 V, 3 A / 9 V, 2 A / 12 V, 1,5 A; USB 2: 5 V, 2,4 A) kannettavien elektroniikkalaitteiden, kuten puhelimien, tablettien, Bluetooth-kuulokkeiden jne. lataamiseen.

Auton apukäynnistäminen

Huomaa:

1. Tuote on tarkoitettu vain 12 V:n autoille. Tarkista, että 3 tai 4 LED-merkkivaloa syttyy (akun varaus on yli 50 %), ennen kuin käynnistät auton apukäynnistimellä.
2. Pidä ovet suljettuina ja valot sammutettuina ennen moottorin käynnistämistä apukäynnistimellä.

1. Liitä älykkään puristimen pistoke täydellisesti apukäynnistimeen, vihreä ja punainen LED-valo vilkkuvat vuorotellen.

2. Yhdistä punainen ja musta puristin auton akun napoihin oikein (punainen positiiviseen ja musta negatiiviseen) (vihreät LED-valot jäävät palamaan).

3. Käynnistä ajoneuvo.

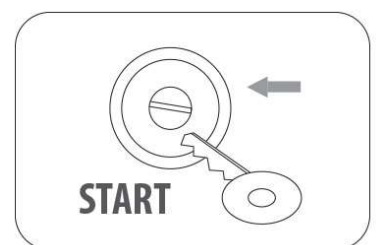
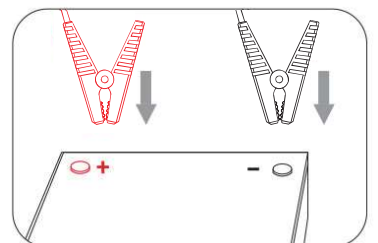
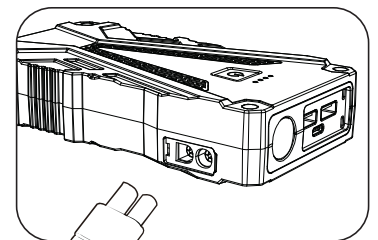

4. Kun ajoneuvo on käynnistynyt, irrota apukäynnistyskaapeli ajoneuvon akusta välittömästi.

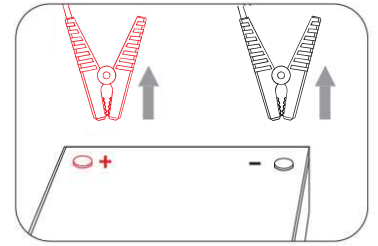

Älykäs puristin kytkee suojaustilan päälle seuraavissa tilanteissa: ▼

LED-ilmaisimien:	Tilanne:
Punainen/vihreä LED vilkkuvat	Valmis käyttöön
Vihreä LED palaa yhtäjaksoisesti	Toimintatila
Punainen LED palaa ilman surinaa	Apukäynnistimen akun varaus on alhainen ja täytyy ladata
Punainen LED palaa aina ja surinaäänet kuuluvat	Älykkään puristimen lämpötila on epänormaali tai positiivinen ja negatiivinen napa ovat oikosulussa. Irrota älykäs puristin välittömästi
Vihreä LED vilkkuu hitaasti	Käynnistys ei ole valmis, kun älykäs puristin on yhdistetty 90 sekunniksi

Auton apukäynnistäminen

1. Käytä alkuperäistä älykästä puristinta auton käynnistämiseksi.
2. ÄLÄ käytä tätä laitetta, jos kaapeli, puristin tai johto on vaurioitunut.
3. Käynnistä vain 12 V:n ajoneuvoja tai laitteeseen voi tulla vakavia vaurioita.
4. Älä apukäynnistä autoa, jos DENVER JST-10020:n kapasiteetti on alle 30 %.
5. Älä oikosulje kahta puristinta, kun käynnistin on kytkettynä päälle. Älä yhdistä molempia puristimia samaan metallikappaleeseen.
6. Jos moottori ei käynnisty ensimmäisellä yrityksellä, irrota käynnistin auton akusta ja odota vähintään 20 sekuntia ennen uudelleen yhdistämistä. Enintään kolme yritystä kahdessa minuutissa sallitaan.
7. Kun moottorin käynnistys onnistuu, irrota puristimet 30 sekunnin kuluessa.

Ota huomioon – kaikkia tuotteita voidaan muuttaa ilman erillistä ilmoitusta. Emme vastaa tämän käyttöoppaan virheistä tai puutteista.

KAIKKI OIKEUDET PIDÄTETÄÄN, COPYRIGHT DENVER



www.denver.eu



Sähkö- ja elektroniikkalaitteet sisältävät materiaaleja, komponentteja ja aineita, jotka voivat olla vahingollisia terveydelle ja ympäristölle, jos jättemateriaalia (pois heitettävät sähkö- ja elektroniikkalaitteet) ei käsitellä asianmukaisesti.

Sähkö- ja elektroniikkalaitteet on merkitty yläpuolella näkyvällä rastitun jäteastian symbolilla. Symboli kertoo, ettei sähkö- ja elektroniikkalaitteita tai paristoja saa hävittää kotitalousjätteen mukana vaan ne on hävitettävä erikseen.

Kaikissa kaupungeissa on keräilypisteitä, joihin vanhat sähkö- ja elektroniikkalaitteet voidaan toimittaa maksutta edelleen toimitettaviksi kierrätysasemille ja muihin keräilypisteisiin tai niille voidaan järjestää keräily kodeista. Lisätietoja saat kuntasi tekniseltä osastolta.

Denver A/S vakuuttaa, että radiolaitetyyppi JST-10020 on direktiivin 2014/53/EU mukainen. EU-vaatimustenmukaisuusvakuutuksen täysimittainen teksti on saatavilla seuraavassa osoitteessa: denver.eu, napsauta hakukuvaketta verkkosivuston yläreunassa. Kirjoita mallinumero: JST-10020. Siirry nyt tuotesivulle, RED-direktiivi näkyy latausten/muiden latausten alla.

Huippuvirta: 600A

Käynnistysvirta: 300A

DENVER A/S

Omega A, Soefte

DK-8382 Hinnerup

Tanska

www.facebook.com/denver.eu