



Vigtige sikkerhedsoplysninger for JST-10020 Jumpstarter ▼

ADVARSEL: Læs omhyggeligt sikkerhedsanvisningerne, før du tager produktet i brug første gang, og gem vejledningen til senere brug. Anleitung

1. Dette produkt er ikke et legetøj. Hold det udenfor børns rækkevidde.
2. Hold produktet udenfor kæledyrs rækkevidde.
3. Advarsel - denne jumpstarter indeholder et LiPo-batteri
4. Skil ikke produktet ad, det kan forårsage skader.
5. Må ikke udsættes for varme, væske, fugt eller direkte sollys!
6. Forsøg ikke selv at udskifte batteriet - du kan beskadige batteriet, hvilket kan forårsage overophedning og personskade. Reparation og service bør altid udføres af kvalificeret fagmand.
7. Batteriet skal genanvendes eller bortskaffes separat fra det almindelige husholdningsaffald. Brænd ikke batteriet.
8. Nedsæt risikoen for brand eller elektrisk stød ved aldrig at udsætte dette produkt for regn eller fugt.
9. Fjern USB-ladekablet, når jumpstarteren er fuldt opladet.
10. Opbevar ikke produktet under høje temperaturforhold i længere tid ad gangen. Driftstemperatur: 0-45 °C.
11. Undlad at tabe eller støde produktet på nogen måde.
12. Brug ikke kemikalier eller rengøringsmidler til rengøring af produktet.
13. Udskiftning med en forkert type batteri kan være farlig og er ikke tilladt.
14. Hvis et batteri bortskaffes i ild eller en varm ovn, eller hvis det udsættes for mekanisk knusning eller skæring, kan det medføre en eksplosion.
15. Udsæt ikke produktet for ekstremt høje temperaturforhold. Dette kan medføre en eksplosion eller læk af brændbar væske eller gas.
16. Udsæt ikke batteriet for ekstremt lavt lufttryk. Dette kan medføre en eksplosion eller læk af brændbar væske eller gas.
17. Kontrollér produktets spænding mindst en gang hver 3. måned, og oplad produktet i tide.

VIGTIGT: Følg omhyggeligt brugervejledningen. Hvis produktet ikke anvendes korrekt, kan der opstå farer, der kan medføre personskade eller livstruende situationer.

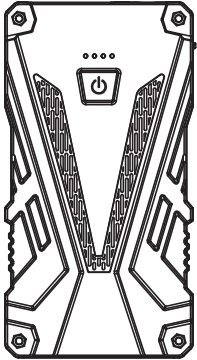
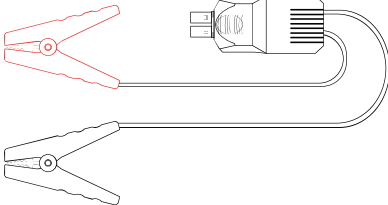
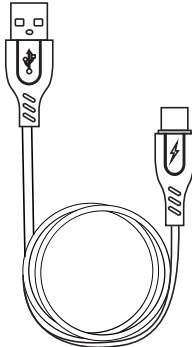
Pakkens indhold

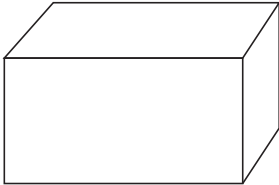
		
1 x jumpstarter	1 x intelligent jumperkabel	1 x Type-C-kabel
		
1 x brugervejledning	1 x opbevaringskasse	

Introduktion

Tak, fordi du har købt denne biljumpstarter model DENVER JST-10020. Læs brugervejledningen omhyggeligt, inden du begynder at bruge produktet.

Hovedtræk

Kraftig jumpstarter: Jumpstarteren kan jumpstarte biler, SUV'er, lastbiler og varevogne med 12 V (med benzinmotor på 5 l eller dieselmotor på 4 l) på få sekunder og op til 30 gange.

Bærbar oplader med 12 V, 1,5 A/9 V, 2 A/5 V-3 A og 5 V, 2,4 A: Sikrer den hurtigst mulige opladning. Fire gange hurtigere end almindelige opladere. Bagudkompatibel med QC 1.0 og 2.0

Kraftigt LED-lys: Ultralydstærk LED-lommelygte, stroboskoplys og katastrofeblinklys, der varer i 120 timer.

Kend dit produkt ▼

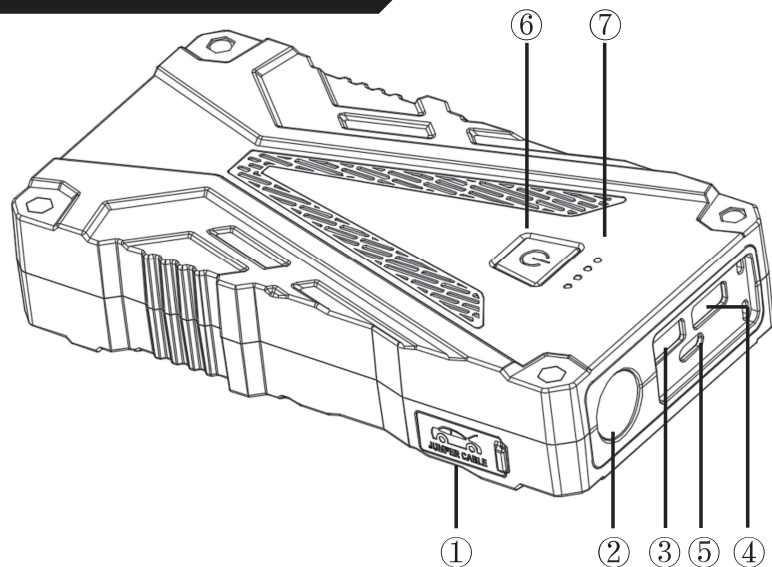

1. Stik til jumpstart
2. LED-lys

3. USB-udgang 1
4. USB-udgang 2

5. TYPE-C-indgang
6. Power-knap
7. Lysdiode for batteri

Kraftigt beskyttelsessystem til kredsløb – intelligente klemmer

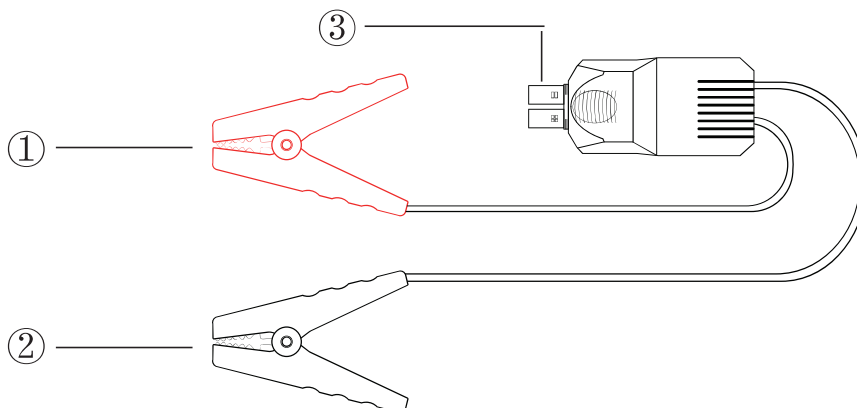

1. Rødt jumperkabel (+)
3. Stik til intelligent klemme

2. Sort jumperkabel (-)

Kom godt i gang

Opladning af din jumpstarter

1. Brug en oplader på 5 V, 2 A/9 V, 2 A/12 V, 1,5 A til at oplade produktet (et Type-C-kabel medfølger, adapter medfølger ikke).

2. Det tager ca. fem timer at oplade enheden helt, når du bruger en adapter på 5 V/2 A. Det anbefales at oplade enheden helt hver 3. eller 6. måned for at forlænge batterilevetiden.

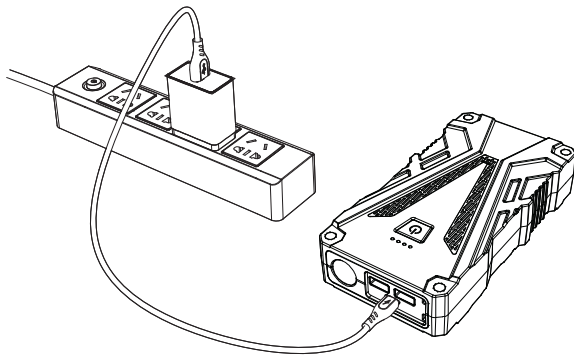

(Adapter medfølger ikke)

Tænd din jumpstarter

Tryk på Power-knappen for at starte systemet. Lysdioderne lyser. Enheden går i standbytilstand for at spare energi, hvis enheden ikke betjenes inden for 20 sekunder.

LED-lys

Tryk på Power-knappen i mere end tre sekunder for at aktivere lystilstanden. Der er tre tilstande: tændt, katastrofeblinklys og stroboskoplys. Tryk på Power-knappen for at skifte mellem tilstandene eller deaktivere lystilstanden. Du kan også trykke på Power-knappen i mere end tre sekunder for at deaktivere lystilstand

To USB-udgange

Den bærbare jumpstarter er udstyret med to intelligente USB-udgange, der giver den hurtigste opladningshastighed (USB1: 5 V, 3 A/9 V, 2 A/12 V, 1,5 A. USB2: 5 V, 2,4 A). Brug portene til dine bærbare elektroniske enheder såsom telefoner, tabletter, Bluetooth-øretelefoner osv.

Jumpstart din bil

Bemærk:

1. Produktet er kun til biler med 12 V. Kontrollér, at tre eller fire lysdioder lyser (batteriniveauet er højere end 50 %), før du bruger enheden til at jumpstarte din bil.
2. Luk dørene, og sluk lyset, før du bruger jumpstarteren til at starte motoren i din bil.

1. Sæt stikket på den intelligente klemme helt ind i jumpstarteren. De grønne og røde lysdioder blinker skiftevist.

2. Sæt den røde og sorte klemme korrekt på bilbatteriets elektroder (rød klemme til positiv og sort klemme til negativ) (den grønne lysdiode lyser konstant).

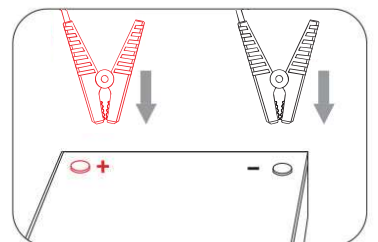
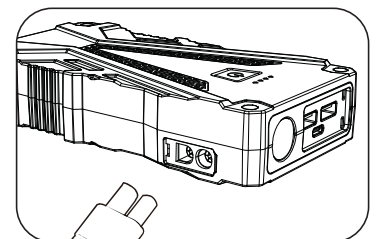

3. Start bilen.

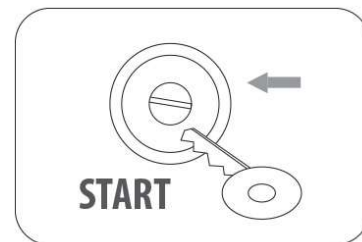

4. Fjern straks jumperkablerne fra bilens batteri, når motoren er startet.

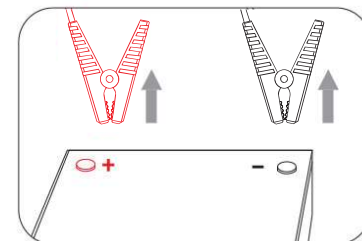

Den intelligente klemme aktiverer beskyttelsestilstanden i en af følgende situationer:

Lysdiode:	Situation:
Den røde/grønne lysdiode blinker	Klar til brug
Den grønne lysdiode lyser konstant	Driftsstatus
Den røde lysdiode er tændt. Ingen lyd fra brummen	Jumpstarterens batteriniveau er lavt, og batteriet skal oplades
Den røde lysdiode lyser konstant. Der høres en lyd fra brummen	Temperaturen i den intelligente klemme er unormal, eller de positive og negative poler kan være kortsluttede. Fjern straks den intelligente klemme
Den grønne lysdiode blinker langsomt	Starten er ikke afsluttet efter tilslutning af den intelligente klemme i 90 sekunder

Jumpstart din bil

1. Brug den originale, intelligente klemme til at starte bilen.
2. Brug IKKE enheden, hvis en kabelklemme eller et kabel er beskadiget.
3. Start kun køretøjer med 12 V, eller der sker alvorlig skade på enheden.
4. Jumpstart ikke din bil, når kapaciteten på DENVER JST-10020 er under 30 %.
5. Kortslut ikke de to klemmer, når der er tændt for starteren. Slut ikke klemmerne til samme metalstykke.
6. Afbryd starteren fra bilbatteriet, hvis motoren ikke starter første gang. Vent mindst 20 sekunder, før du tilslutter starteren igen. Der tillades kun tre forsøg i løbet af to minutter.

7. Fjern klemmerne inden for 30 sekunder, efter at motoren er startet.
Bemærk. Ret til uvarslet ændring i alle produkter forbeholdes. Vi tager forbehold for fejl og udeladelser i denne manual.

Bemærk. Ret til uvarslet ændring i alle produkter forbeholdes. Vi tager forbehold for fejl og udeladelser i denne manual.

ALLE RETTIGHEDER RESERVERET, COPYRIGHT



www.denver.eu



Elektrisk og elektronisk udstyr indeholder materialer, komponenter og stoffer, der kan være skadelige for menneskers sundhed og for miljøet, hvis affaldet (kasseret elektrisk og elektronisk udstyr) ikke håndteres korrekt.

Elektrisk og elektronisk udstyr er mærket med en overkrydset skraldespand, som vist på symbolet herover. Den symboliserer, at elektrisk og elektronisk udstyr ikke må bortskaffes sammen med usorteret husholdningsaffald, men skal indsamles særskilt.

Alle kommuner har etableret indsamlingsordninger, hvor kasseret elektrisk og elektronisk udstyr gratis kan afleveres af borgerne på genbrugsstationer og andre indsamlingssteder eller bliver afhentet direkte fra husholdningerne. Nærmere information kan fås hos kommunens tekniske forvaltning.

Hermed erklærer Denver A/S, at radioudstyrstypen JST-10020 er i overensstemmelse med direktiv 2014/53/EU. EU-overensstemmelseserklæringens fulde tekst kan findes på følgende internetadresse: denver.eu, og klik på søgeikonet øverst på hjemmesiden. Skriv modelnummeret: JST-10020. Du kommer nu ind på produktsiden, hvor RED-direktivet kan findes under downloads/andre downloads.

Spidsstrøm: 600A

Startstrøm: 300A

DENVER A/S

Omega 5A, Soefte

DK-8382 Hinnerup

Danmark

www.facebook.com/denver.eu