

Dla osób powyżej 14 roku życia

Denver DCH-340

WWW.DENVER-ELECTRONICS.COM
www.facebook.com/denverelectronics

Proszę przeczytać niniejszą instrukcję przed rozpoczęciem korzystania z produktu

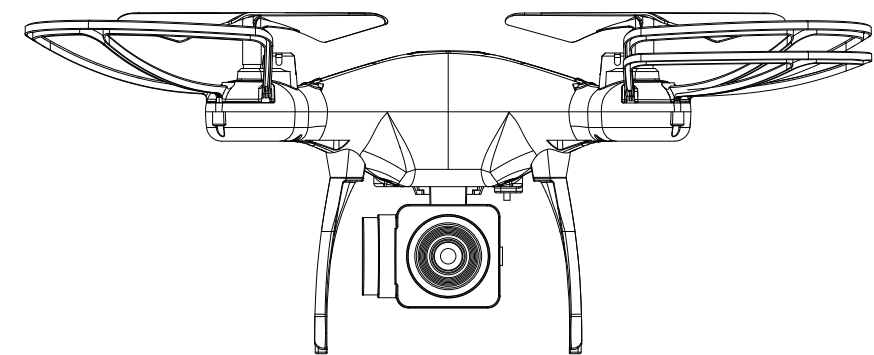

POLSKI

Uwaga:

1 Instrukcje

Proszę uważnie przeczytać instrukcję użytkownika oraz zachować ją w bezpiecznym miejscu do wglądu, a także w przypadku konserwacji.

1.1 Ważna informacja

(1) Niniejszy produkt nie jest zabawką. Jest to skomplikowane urządzenie, które przy wykorzystaniu profesjonalnej wiedzy zostało stworzone z elementów mechanicznych, elektrycznych, powietrznych, transmitera o wysokiej częstotliwości itp., a zatem powinno być prawidłowo zainstalowane i wyregulowane w celu uniknięcia wszelkich wypadków. Właściciel zawsze musi obsługiwać urządzenie w sposób bezpieczny. Jeśli nieprawidłowa obsługa spowoduje obrażenia ciała lub uszkodzenie własności, to my, firma DENVER ELECTRONICS A/S, nie bierzemy na siebie żadnej odpowiedzialności za jakiegokolwiek podjęte środki bezpieczeństwa podczas obsługi urządzenia, jako że nie mamy kontroli nad sposobem konserwacji, wykorzystania i obsługi urządzenia.

(2) Niniejszy produkt nie jest przeznaczony dla użytkowników poniżej 14 roku życia.
(3) Użycie drona może być w pewnych miejscach zabronione, np. stacje kolejowe, lotniska, pojazdy powietrzne, tereny zamieszkałe itp. Należy sprawdzić w odpowiednich władz, czy używanie drona jest dozwolone w pewnych miejscach publicznych i prywatnych. Podczas używania drona należy zawsze pamiętać o nienaruszeniu prywatności innych osób. Zrzekamy się odpowiedzialności za wszelkie niestosowne użycie drona.

(4) My, firma DENVER, nie bierzemy żadnej odpowiedzialności za jakiegokolwiek środka ostrożności czy grzywny wynikające z obsługi, korzystania czy utraty kontroli po dokonaniu sprzedaży produktów. Gwarancja nie obejmuje przypadków, w których dron uległ wypadkowi i został uszkodzony.

1.2 Środki ostrożności

Podczas lotu należy kierować drona z dala od tłumów, gdyż jest to hobby o wysokim stopniu niebezpieczeństwa. Żle zmontowana lub uszkodzona rama główna, wadliwy sprzęt elektroniczny lub niewyszkolony operator mogą spowodować wypadki uszkodzenia urządzenia lub obrażeń ciała. Należy zwracać szczególną uwagę na bezpieczną obsługę.

(1) Należy zachowywać z dala od ludzi i przeszkód.

„Prędkość lotu oraz stan drona są niepewne, więc może on być przyczyną potencjalnego zagrożenia”. Podczas wyboru miejsca do lotu należy pamiętać, że powinno ono być z dala od budynków, drzew i linii zasilania. Należy UNIKAĆ lotu w lub blisko miejsc zatłoczonych. Równocześnie należy unikać lotu w deszczu, podczas burzy, grzmotów i błyskawic, aby chronić mechanizm i jego elementy przed uszkodzeniem.

(2) Należy przechowywać z dala od wilgotnych miejsc.

Wnętrze drona składa się z precyzyjnych komponentów elektrycznych. Należy unikać wilgoci i oparów wodnych w celu ochrony mechanizmu i jego elementów.

(3) Bezpieczna obsługa

Dron powinien latać zgodnie z kondycją fizyczną i zdolnościami obsługi lotu użytkownika. Zmęczenie, zubożenie i nieprawidłowa obsługa zwiększają możliwość przypadkowego zagrożenia.

(4) Należy trzymać się z dala od obracających się śmigieł.

Twarz, ciało oraz publiczność powinny znajdować się z dala od obracających się śmigieł. Obracające się śmigła modelu tego rodzaju mogą spowodować poważne obrażenia ciała.

(5) Zalecamy latanie dronem na wysokości poniżej 10 metrów.

(6) Należy przechowywać z dala od źródeł gorąca.

Dron zrobiony jest z metalu, włókien, plastiku, komponentów elektronicznych itp., więc należy przechowywać go z dala od źródeł gorąca oraz światła słonecznego. W przeciwnym razie może ulec zniekształceniu i uszkodzeniu.

1.3 Przed pierwszym lotem - Lista kontrolna

(1) Teren lotu powinien być na otwartej przestrzeni. Sugerujemy przynajmniej 5 metrów długości na 5 metrów szerokości na 3 metrów wysokości.

(2) Należy upewnić się, że odbiornik i nadajnik są w pełni naładowane.

(3) Przed użyciem należy szczególnie stosować się do kolejności włączania/wyłączania. Gdy rozpoczniesz lot, najpierw włącz nadajnik i na końcu podłącz akumulator do drona; Gdy kończysz lot, najpierw odłącz akumulator od drona i na końcu wyłącz nadajnik. Niezastosowanie się do kolejności połączeń może spowodować utratę kontroli nad dronem, co może stanowić zagrożenie dla operatora i innych osób. Należy stosować się do prawidłowej procedury włączania i wyłączania.

(4) Należy upewnić się, że połączenie między akumulatorem lub motorem jest stabilne. Ciągłe wibracje mogą spowodować złe połączenie styku zasilania i przyczynić się do utraty kontroli nad dronem.

Instalacja baterii oraz ładowanie

Pilot zdalnego sterowania

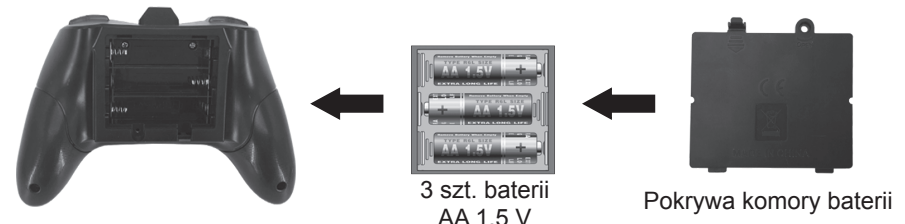

Instalacja baterii: Otwórz pokrywę komory baterii i włóż 3 sztuki baterii AA 1,5 V zgodnie z ukazanymi biegunami (baterie nie wchodzi w skład zestawu).

Instalacja baterii powinna być przeprowadzona wyłącznie pod nadzorem osoby dorosłej!

Nie mieszaj starych baterii z nowymi.

Nie mieszaj różnych rodzajów baterii.

Ładowanie

Podłącz jeden koniec złącza USB z akumulatorem, a drugi do portu USB komputera lub do ładowarki smartfona (brak w zestawie).

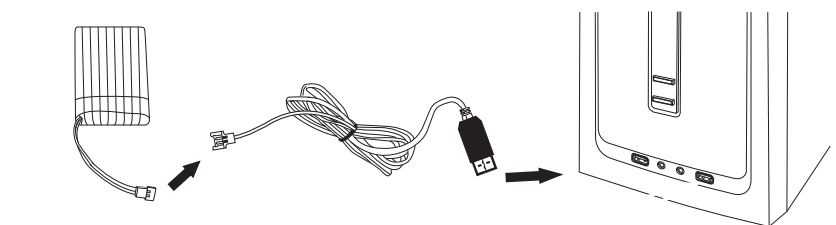

Dron

Wymiana uszkodzonych śmigieł:

W skład zestawu wchodzi 4 zapasowe wirniki: dwa rodzaju A oraz dwa rodzaju B. Na osionie widoczne są oznaczenia A oraz B. Wirniki należy odpowiednio dopasować do oznaczeń.

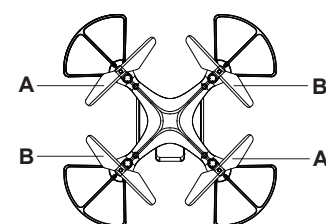

Pilot

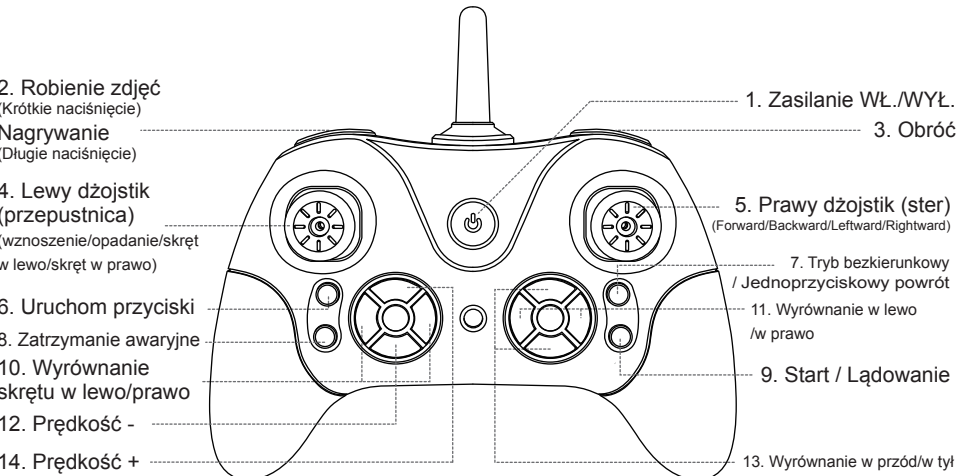

Standardowe kroki obsługi

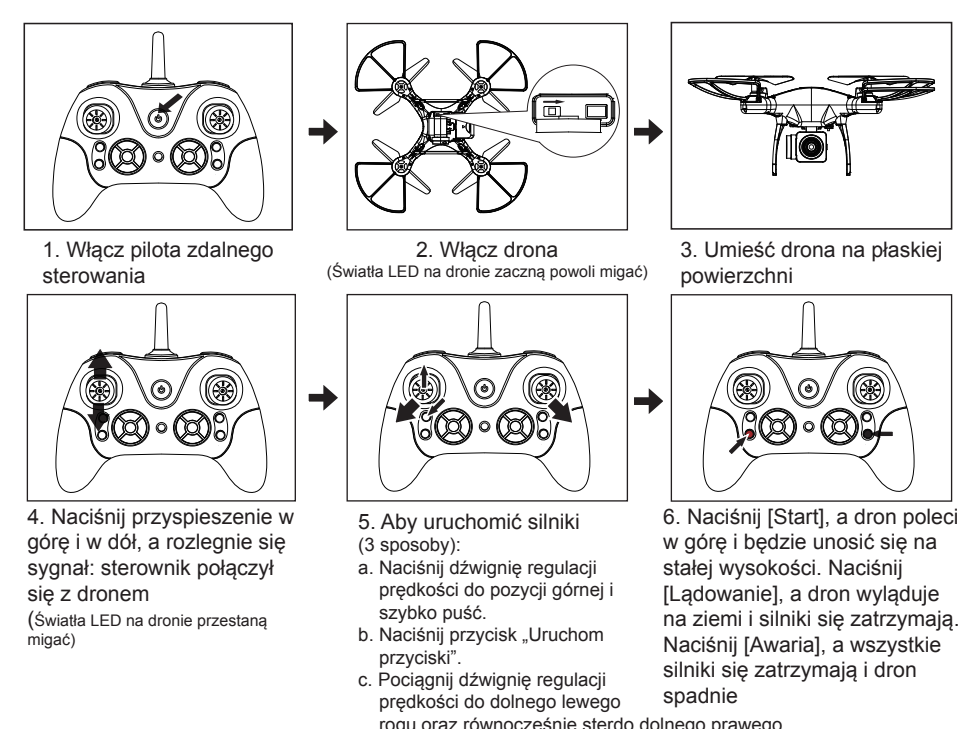

Reset kalibracji (bardzo ważne!)

Przed pierwszym lotem konieczne jest wykonanie resetu kalibracji, by zapewnić stabilny lot drona: Równocześnie pociągnij na 3 sekundy przepustnicę i ster do dolnego lewego rogu. Światła drona zaczną szybko migać.

Puść przepustnicę i ster. Światła LED drona przestaną migać i zapalą się na stałe. Reset kalibracji został zakończony.



Tryb bezkierunkowy

Włączanie/wyłączanie trybu bezkierunkowego

Naciśnij przycisk na pilocie zdalnego sterowania (jak na ilustracji). Rozlegnie się dźwięk. Przejdziesz do trybu kompasu (bezkierunkowego).

Naciśnij ponownie, by wyjść.

Teraz po wystartowaniu w trybie bezkierunkowym kierunek pilota zdalnego sterowania będzie ustawiony jako kierunek drona. Bez względu na to, jak dron zostanie obrócony, kierunek przodu nie zmieni się zgodnie z obrotem.

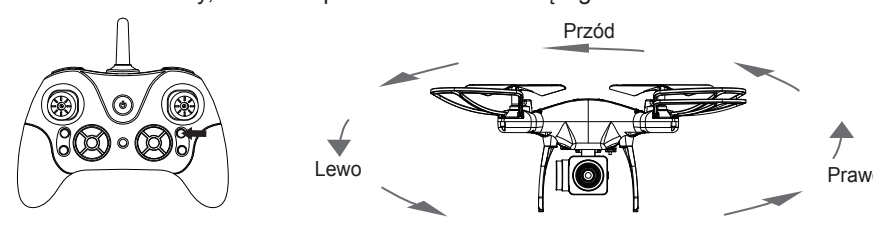

Jednoprzyciskowy powrót

Długie naciśnięcie ten przycisk (jak na ilustracji), a włączy się jednoprzyciskowy powrót. Dron spróbuje teraz przylecieć z powrotem do miejsca startu.

Jeśli chcesz wyłączyć ten tryb, naciśnij prawy dżojstik

(ster) w jakimkolwiek kierunku.

Uwaga: Dron nie wylądowuje automatycznie. Użytkownik

ciągle powinien sterować wysokością drona, korzystając

z przycisku trybu jednoprzyciskowego powrotu.

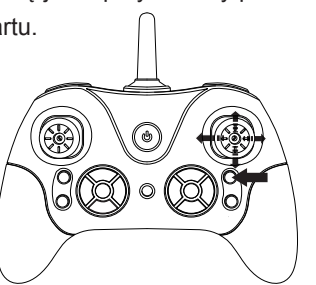

Robienie zdjęć i nagrywanie filmów

1. Prawidłowo włóż kartę micro SD do kamery, gdy dron jest WYŁĄCZONY.

2. Podłącz kamerę do drona standardowym kablem zasilania.

3. Włącz drona i podłącz go do zdalnego sterownika, jak opisano w części

„Standardowe kroki obsługi”.

4. Gdy dron jest w powietrzu, naciśnij przycisk ZDJĘCIE, a zostanie zrobione zdjęcie, które następnie zostanie automatycznie zapisane na karcie micro SD (BRAK w zestawie!). W międzyczasie wskaźnik świetlny w kamerze szybko miga.

5. Długie naciśnięcie przycisk FILM, a kamera zacznie nagrywać. Wskaźnik świetlny w kamerze szybko miga. Naciśnij ponownie, a film zostanie zapisany za karcie micro SD i kamera zakończy nagrywanie.

6. Aby obejrzeć nagrany film i zrobione zdjęcia, najpierw wyłącz drona i wyjmij z kamery kartę micro SD, a następnie podłącz ją do jakiegokolwiek komputera.

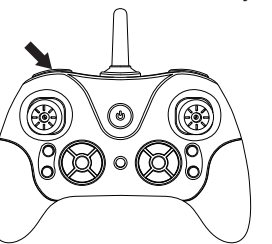

Obroty i becзки

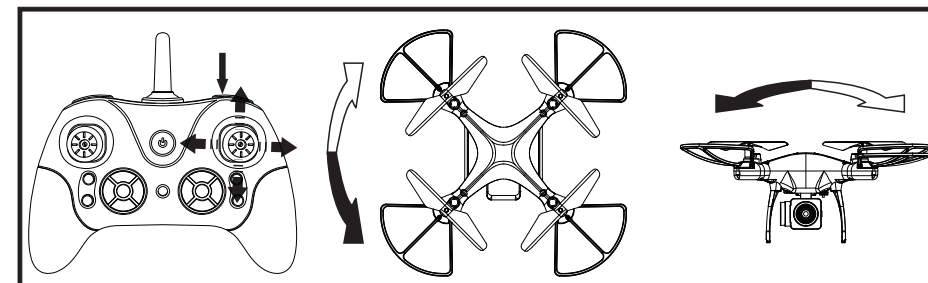

Po opanowaniu podstaw lotu, można obracać i wykonywać dronem becзки.

Aby wykonać obrót lub beczkę, naciśnij przycisk Obrót. Upewnij się, że dron jest przynajmniej 3 metry nad ziemią. Szybko naciśnij ster w którymkolwiek kierunku, by dron się obrócił lub wykonał beczkę. Gdy manewr zostanie zakończony, wyrównaj lot drona.

Główne akcesoria

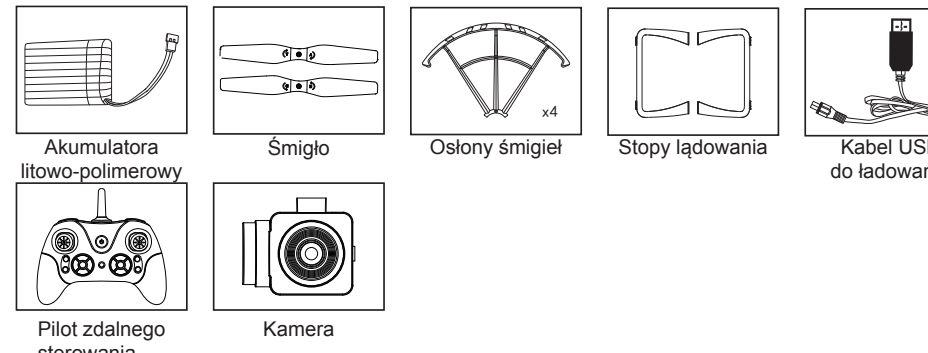

WSZELKIE PRAWA ZASTRZEŻONE. PRAWA AUTORSKIE DENVER ELECTRONICS A/S

DENVER
denver-electronics.com



Urządzenia elektryczne i elektroniczne oraz baterie zawierają materiały, komponenty i substancje, które mogą być niebezpieczne dla zdrowia i środowiska, jeśli ze zużytych materiałów (wyrzucanych urządzeń elektrycznych i elektronicznych oraz bateriami) nie postępuje się właściwie.

Urządzenia elektryczne i elektroniczne oraz baterie są zaznaczone przekreślonym symbolem pojemnika na śmieci, patrz poniżej. Ten symbol oznacza, że urządzenia elektryczne i elektroniczne oraz baterie nie powinny być wyrzucane razem z innymi odpadami domowymi, lecz powinny być wyrzucane oddzielnie.

Ważne jest, abyś jako użytkownik końcowy wyrzucił zużyte baterie w odpowiednich i przeznaczonych do tego miejscach. W ten sposób zapewniasz, że baterie podlegają procesowi recyklingu zgodnie z rozporządzeniami władz i nie będą szkodzić środowisku.

We wszystkich miastach powstały punkty zbiórki, gdzie można oddać bezpłatnie urządzenia elektryczne i elektroniczne oraz baterie do stanowisk recyklingu bądź innych miejsc zbiórki, albo urządzenia i baterie mogą być odebrane z domu. Dodatkowe informacje znajdują się w wydziale technicznym urzędu miasta.

Inter Sales A/S niniejszym oświadcza, że typ urządzenia radiowego DENVER DCH-340 jest zgodny z dyrektywą 2014/53/EU. Pełny tekst deklaracji zgodności UE jest dostępny pod następującym adresem internetowym: Wejdź na: www.denver-electronics.com, a następnie kliknij IKONĘ wyszukiwania na górze strony. Wpisz number modelu: dch-340. Teraz wejdź na stronę produktu. Czerwona dyrektywa znajduje się w „do pobrania/inne do pobrania”. Zakres częstotliwości pracy: 2458 MHz - 2473 MHz Maks. moc wyjściowa: 25.9 W

Importeur:
DENVER ELECTRONICS A/S
Omega 5A, Soeflen
DK-8382 Hinnerup
Danimarca
www.facebook.com/denverelectronics