



Belangrijke veiligheidsvoorschriften

1. **WAARSCHUWING:** Raadpleeg vóór het installeren of het bedienen van het apparaat de elektrische en veiligheidsinformatie onderaan op de buitenkant van de behuizing.
 2. **WAARSCHUWING:** Om het risico van brand of elektrische schokken te verminderen, stel dit apparaat niet bloot aan regen of vocht. Het toestel mag niet aan drui- of spatwater worden blootgesteld en er mogen geen voorwerpen gevuld met vloeistoffen, zoals vazen, op het toestel geplaatst worden.
 3. **WAARSCHUWING:** Stel de batterij (batterij of batterijen of batterijblok) niet bloot aan teveel hitte zoals zonlicht, vuur, enz.
 4. **WAARSCHUWING:** De stekker wordt gebruikt als onderbrekingsmechanisme, het onderbrekingsmechanisme dient eenvoudig bedienbaar te blijven.
-  Onzichtbare laserstraling wanneer geopend en vergrendeling geforceerd wordt. Vermijd blootstelling aan de laserstraal.
-  Correcte Verwijdering van dit product. Deze markering geeft aan dat dit product in de EU niet afgedankt mag worden als normaal huishoudelijk afval.
7. Plaats geen voorwerpen met open vlam, zoals brandende kaarsen, op het apparaat.
 8. Aandacht moet worden gevestigd op milieuaspecten bij het wegwerpen van batterijen.
 9. Gebruik het apparaat in een gematigd klimaat.
 10. De classificatie- en markeringgegevens zijn te vinden op de onderzijde van het apparaat.

OPGELET

Gevaar op ontploffing wanneer de batterij incorrect is geplaatst.
Vervang de batterij alleen door hetzelfde of een gelijkwaardig type



KLASSE 1 LASERPRODUCTLABEL - Deze label is aangebracht op de plaats zoals afgebeeld, om te informeren dat het apparaat een lasercomponent bevat.

1. **LEES DE GEBRUIKSAANWIJZING** - Alle veiligheid- en bedieningsinstructies moeten worden gelezen voordat het apparaat wordt bediend.
2. **BEWAAR DE INSTRUCTIES** - De veiligheid- en de bedieningsinstructies moeten voor toekomstige referentie worden bewaard.
3. **BESTEED AANDACHT AAN WAARSCHUWINGEN** - Alle waarschuwingen op het apparaat en in de bedieningsinstructies moeten worden opgevolgd.
4. **VOLG INSTRUCTIES OP** - Alle bedieningsinstructies moeten worden opgevolgd.
5. **WATER EN VOCHT** - Het apparaat mag niet in de buurt van water worden gebruikt, bijvoorbeeld bij een badkuip, wasbak, gootsteen, wasteil, het zwembad of in een vochtige kelder.
6. **VENTILATIE** - Het apparaat moet zodanig worden opgesteld, zodat de plaats of positie niet storend is voor een goede ventilatie. Plaats niet op een bed, sofa, tapijt of een soortgelijk oppervlak dat de ventilatieopeningen kan blokkeren, in een inbouwinstallatie, zoals een boekenkast of kast, die de luchtstroom door de ventilatieopeningen kan belemmeren.
7. **HITTE** - Het apparaat moet uit de buurt van warmtebronnen zoals radiatoren, kachels of andere warmte producerende apparaten (waaronder versterkers) worden geplaatst.
8. **VOEDINGSBRON** - Het apparaat moet op een voedingsbron worden aangesloten van het type zoals omschreven in de bedieningsinstructies of zoals aangegeven op het apparaat.
9. **BESCHERMING NETSNOER** - Netsnoeren moeten zodanig worden gelegd zodat er niet overheen kan worden gelopen of niet door voorwerpen die erop of tegenaan liggen afgekneld worden.
10. **BINNENDRINGEN VAN VOORWERPEN EN VLOEISTOFFEN** - Er moet worden opgelet, dat voorwerpen en gemorste vloeistoffen niet via de openingen in de behuizing terechtkomen.
11. **WAARSCHUWING M.B.T. ELEKTROSTATISCHE ONTLADINGEN** - Wanneer de display niet naar behoren werkt of niet op de bediening van de bedieningselementen reageert, kan dat door een elektrostatische ontlading veroorzaakt zijn. Schakel het apparaat uit en haal de stekker uit het stopcontact. Sluit na een paar seconden weer aan.
12. **SCHADE DIE GEREPAREERD MOET WORDEN** - Het apparaat moet door gekwalificeerd personeel worden gerepareerd, wanneer:
 - a. Het netsnoer of de stekker beschadigd is.
 - b. Voorwerpen zijn in het apparaat gevallen, vloeistof is in de behuizing gemorst of het apparaat is blootgesteld aan regen.
 - c. Het apparaat is gevallen, de behuizing is beschadigd of het apparaat lijkt niet normaal te werken.
13. **ONDERHOUD** - De gebruiker mag geen ander onderhoud aan het apparaat verrichten dan die beschreven in de bedieningsinstructies. Al het overige onderhoud moet naar gekwalificeerd onderhoudspersoneel worden doorverwezen.

Opmerkingen:

- a. Een vuile of bekraste CD kan overslaan veroorzaken. Reinig of vervang de CD.
- b. Indien een onjuiste weergave of defect optreedt, verwijder het netsnoer uit het stopcontact en verwijder alle batterijen. Zet vervolgens de stroom weer aan.

VOÓR GEBRUIK**Opmerkingen: BETREFFENDE COMPACT DISCS.**

Aangezien vuile, beschadigde of vervormde discs schade aan het apparaat kunnen veroorzaken, moet op de volgende zaken worden gelet:

- a. Bruikbare compact discs. Gebruik alleen compact discs met het teken zoals hieronder weergegeven.
- b. CD-compact discs alleen met digitale audiosignalen.

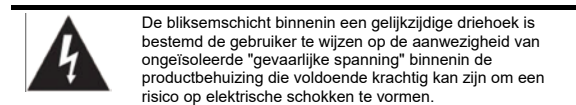
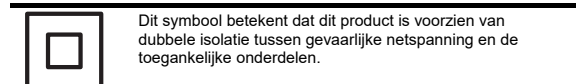
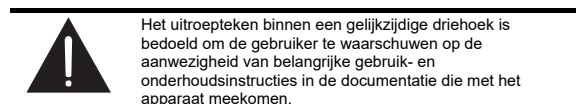
OM VUUR OF ELEKTRISCHE SCHOKGEVAAR TE VOORKOMEN, STEL DIT APPARAAT NIET BLOOT AAN REGEN OF VOCHT.**WAARSCHUWING: SLIK BATTERIJEN NOOIT IN, RISICO OP CHEMISCHE BRANDWONDEN.**

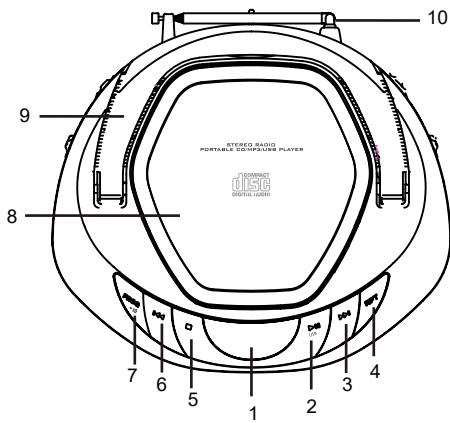

LOCATIE VAN BEDIENINGEN

1. Display
2. Start/Pauze/USB
3. Volgende+
4. Herhaal één/Alles
5. Stop
6. Vorige-
7. Programmeren +10
8. CD-Klepje
9. Handgreep
10. Antenne

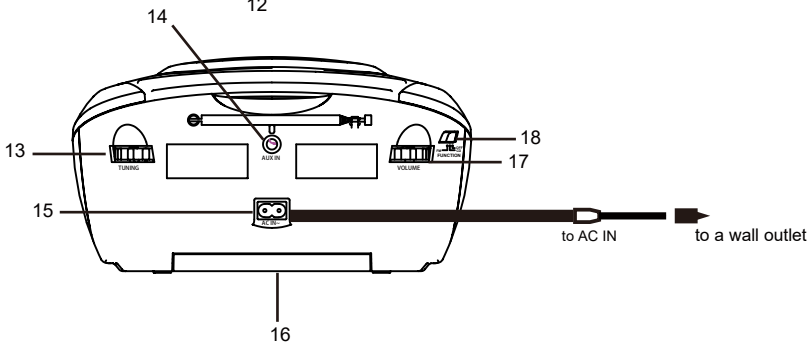
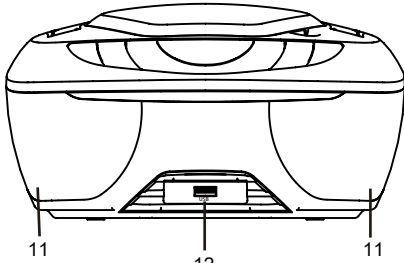

INCLUSIEF

EN	NL
to AC IN	naar AC IN
to a wall outlet	naar een stopcontact

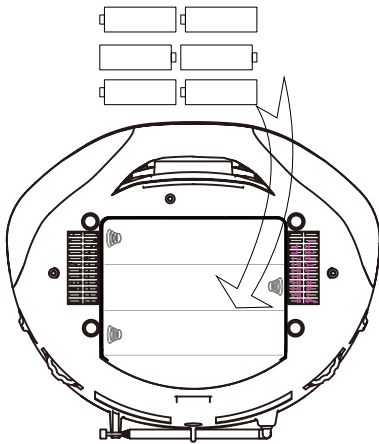

AAN/UIT

Om het apparaat van stroom te voorzien, kunt u de AC voedingskabel aansluiten op de AC voedingsingang op de achterzijde van het apparaat en een standaard stopcontact.

Dit apparaat gebruikt 6 stuks type C batterijen voor batterijvoeding (niet inbegrepen).

FM-RADIO

Stel de schakelaar "Functie" in op FM-modus.

Pas de frequentie aan met de knop "Afstemmen" en selecteer het gewenste station.

* Als het signaal zwak of verstoord is, kunt u probeerende hoek en lengte van de antenne aan te passen om de ontvangst te verbeteren.

AUX

Stel de schakelaar "Functie" in op CD-modus.

Gebruik een kabel met 3,5mm Aux In stekker om de Aux-ingang en externe audiospeler aan te sluiten.

Gebruik de muziekbedieningen op de externe audiospeler (volumeregeling op het apparaat).

* De CD-functie zal worden geannuleerd zodra u de kabel aansluit op de Aux-ingang.

CD of CD/MP3

Stel de schakelaar "Functie" in op CD-modus.

Plaats de CD in de CD-houder.

De CD wordt automatisch ingelezen en vervolgens wordt de eerste track van de CD afgespeeld

Druk op de toets "Start/Pauze/USB" om het afspelen tijdelijk te pauzeren (de display knippert).

Druk op de STOP-toets om het afspelen te stoppen.

Houd de toets "Over slaan +/-" ingedrukt om track vooruit of terug te spoelen en het gewenste muzieksegment snel te vinden.

USB/MP3

Stel de schakelaar "Functie" in op CD-modus.

Houd de toets "Start/Pauze/USB" enkele seconden ingedrukt om de USB-modus te selecteren.

Steek het USB-geheugen in de USB-poort.

Het USB-geheugen wordt automatisch ingelezen en de eerste track ervan zal worden afgespeeld.

Druk op de toets "Start/Pauze/USB" om het afspelen tijdelijk te pauzeren (de display knippert).

Druk op de STOP-toets om het afspelen te stoppen.

Houd de toets "Over slaan +/-" ingedrukt om track vooruit of terug te spoelen en het gewenste muzieksegment snel te vinden.

Druk op de toets "Prog +10" om telkens 10 tracks over te slaan.

* Sluit het USB-geheugen aan in CD-afspeelmodus en houd de toets "Start/Pauze/USB" enkele seconden ingedrukt om de USB-modus te selecteren.

HERHALEN (CD- of CD/MP3- of USB/MP3-modus)

Druk eenmaal op de toets "Herhaal één/Alles" om één track te herhalen.

Druk eenmaal op de toets "Herhaal één/Alles" om alle tracks te herhalen.

PROGRAMMEREN (CD- of CD/MP3- of USB/MP3-modus)

CD = max. 20 tracks

CD/MP3, USB/MP3 = max. 99 tracks

Druk op de toets "Prog +10" (zorg ervoor eerst op de toets "Stop" te drukken).

P01 zal op de display knipperen, druk op "Skip+" of "Skip-" om de track te selecteren.

Druk nogmaals op de toets "Prog +10" om de geselecteerde track op te slaan.

Druk op de toets "Start/Pauze/USB" om de geprogrammeerde tracklijst af te spelen.

Druk tweemaal op de toets "Stop" om de geprogrammeerde tracklijst te annuleren.

* De herhaalfunctie is ook beschikbaar voor de geprogrammeerde tracklijst.

ENERGIEBESPARING

Om energie te besparen zal het systeem automatisch op stand-by schakelen als het apparaat voor ongeveer 10 minuten niet wordt gebruikt in CD- of USB-modus.

ALLE RECHTEN VOORBEHOUDEN, AUTEURSRECHT DENVER ELECTRONICS A/S

DENVER®

www.denver-electronics.com



Elektrische en elektronische apparatuur bevatten materialen, componenten en stoffen die schadelijk kunnen zijn voor uw gezondheid en het milieu, indien de afvalproducten (afgedankte elektrische en elektronische apparatuur en batterijen) niet correct worden verwerkt.

Elektrische en elektronische apparatuur is gemarkeerd met het doorgekruiste vuilnisbaksymbooltje, zoals hierboven afgebeeld. Dit symbool is bestemd om de gebruiker er op te wijzen dat elektrische en elektronische apparatuur niet bij het overige huisvuil mogen worden weggegooid, maar gescheiden moeten worden ingezameld.

Alle steden hebben specifieke inzamelpunten, waar elektrische en elektronische apparatuur bij recyclestations of andere inzamellocaties kosteloos ingeleverd kunnen worden. In bepaalde gevallen kan het ook aan huis worden opgehaald. Vraag om meer informatie bij uw plaatselijke autoriteiten.

Importeur:
DENVER ELECTRONICS A/S
Omega 5A, Soeften
DK-8382 Hinnerup
Denmark
www.facebook.com/denverelectronics