

# DENVER®

## CRP-716

---

INSTRUCTION MANUAL  
BRUKSANVISNING  
BETJENINGSVEJLEDNING  
BEDIENUNGSANLEITUNG  
MODE D'EMPLOI  
MANUALE D'ISTRUZIONI  
MANUAL DE INSTRUÇÕES  
INSTRUCCIONES DE USO  
KÄYTTÖOHJEET  
GEBRUIKERSHANDLEIDING  
INSTRUKCJA OBSŁUGI

---

[www.denver-electronics.com](http://www.denver-electronics.com)  
[www.facebook.com/denverelectronics](http://www.facebook.com/denverelectronics)

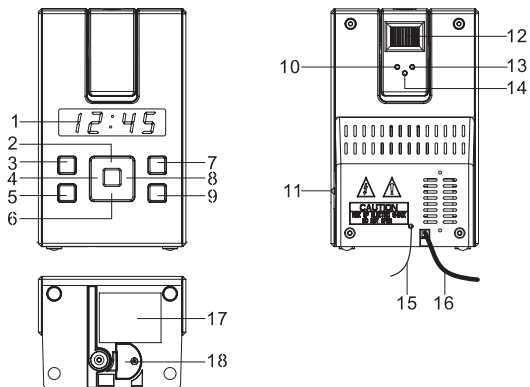

## FUNCTION AND CONTROLS

1. DISPLAY
2. DISPLAY AUTO OFF
3. VOLUME UP / ALARM 2 ON / OFF SET
4. << / TUNE -
5. VOLUME DOWN / ALARM 1 ON / OFF SET
6. SNOOZE / SLEEP
7. SET.MEM / MEMORY+
8. >> / TUNE +
9. ON / OFF
10. HOUR SET FOR PROJECTION
11. PROJECTION ON/OFF SWITCH
12. FOCUS ADJUSTMENT FOR PROJECTION
13. MIN SET FOR PROJECTION
14. TIME SET FOR PROJECTION
15. FM ANTENNA
16. AC POWER CORD
17. RATING LABEL (BOTTOM OF UNIT)
18. BATTERY COMPARTMENT (BOTTOM OF UNIT)

## **POWER CONNECTION**

Plug the AC power cord to a household outlet AC source. This unit is equipped with a battery back up system, it requires a 3V CR2032 flat lithium battery (not included). Insert the battery in the battery compartment, making certain that the positive and negative (+ and -) battery terminals are attached to the corresponding terminals on the plate in the battery compartment. If an AC power failure occurs, the clock automatically switches to the battery power supply, the clock and timer memory continue running. When the AC power resumes, the clock switches back to AC again.

## **GETTING STARTED TIME MANUAL SETTING**

With the radio off mode, press and hold the SET.MEM / M+ button (7) ; "24 Hr" will blink. Press the Tune + (8) or Tune – (4) button to set the unit to the 12 hour (12 Hr) mode or 24 Hour (24 Hr) mode. Press the SET.MEM / M + button (7) and the hours will blink. Press the Tune+ (8) or Tune – (4) to set the current hour, then press the SET.MEM / M + (7) button again; the minute digits will blink. Press the Tune + (8) or Tune – (4) to set the current minutes. When done and you press SET.MEM / M + (7) button once again to indicate the current time is set.

***THE LED DIGITAL CLOCK AND THE PROJECTION CLOCK MUST BE SET SEPARATELY.***

## **TIME SETTING FOR PROJECTION**

To preset the HOURS, press simultaneously the HOUR button (10) and the TIME button (14). Keep them depressed until the hour digits to be preset are displayed. To preset the MINUTES, press simultaneously the MINUTE button (13) and the TIME button (14). Keep them depressed until the minutes digits to be preset are displayed. Focus setting: To adjust the brightness of the projection clock, turn the focus (12) until the projected time is clearly shown on the ceiling or wall.

**NOTE:** The projected time is intended for display on the ceiling or wall of a darkened room. The projection range is 3 – 9 feet.

### **Setting Alarm Time**

To preview the alarm time. Press the ALARM button (3/5) once. While the display is showing the alarm time and you hold the ALARM button for 3 seconds and the hours will blink. Press the Tune + (8) or Tune - (4) to set the alarm hour. Press the ALARM button again; the minute digits will blink. Press the Tune + (8) or Tune - (4) to set the alarm minutes.

Press the ALARM button and you can change the sound mode (Buzzer, Radio) for the alarm.

Press Tune + (8) or Tune - (4) to choose different volume. The alarm volume will gradually increase. Then press the ALARM button when done.

To delay the alarm, press SNOOZE. It will come on again in approx. 9 minutes. You may repeat this cycle several times during the alarm cycle. To stop the alarm, press ALARM button .

To stop the alarm from coming on the following day, hold the ALARM button to turn it off. The alarm icon will disappear to indicate the alarm is disarmed.

### **Listening to Radio**

Press the ON/OFF button (9) to turn the unit on.

Use the Tune + (8) or Tune - (4) button to select the desired FM station. If you press and hold the Tune + (8) or Tune - (4) button for one second, the release, the unit will automatically scan to the next broadcasting station.

Press the ON/OFF button (9) to turn the radio OFF.

### **To set / recall the radio presets**

Press the ON/OFF button (9) to turn the unit ON.

Use the Tune + (8) or Tune - (4) button to select the desired FM station.

Press the SET.MEM/ M + button (7); "P02" will blink in the display.

Press the SET.MEM / M + button (7) again to set the preset.

Repeat steps 2 through 4 to set more presets.

The unit can preset 10 stations totally for FM.

When "P01-P10" is blinking, press the Tune+ (8) or Tune- (4) button to select the preset number.

When recalling preset stations, press SET.MEM / M + button (7) to select the preset number.

### **Sleep operation**

When listening to radio, press Snooze / Sleep button (6) to enter sleep mode. You can just adjust the sleep timer from 90 mins to 10 mins by pressing the Snooze / Sleep button (6). The unit will automatically turn off after the selected time.

### **Display auto off function:**

In radio off mode, press the display auto off button (2). To enter time display auto off mode. The LED display will turn off after 15 seconds automatically. Only show in the middle two light. Press any button to maintain the LED display for 15 seconds.

In radio off mode, Press the display auto off button (2) to cancel this function.

### **SPECIFICATIONS**

Frequency range : FM 87.5 – 108 MHz

Battery backup : 3V (CR2032 Flat Lithium battery x 1) not included

Power supply : AC230V 50Hz

#### **Note :**

- Ensure that the FM antenna is completely unrolled and extended for best FM reception.

### **RESETTING**

If the system does not respond or exhibits erratic or intermittent operation, you may have experienced an electrostatic discharge (ESD) or a power surge that triggered the internal microcontroller to shut down automatically. If this occurs, simply disconnect the ac power cord and remove the system backup battery, wait for at least 3 minutes and then setup the unit again as if it is a brand new unit.

## **WARNING**

- 1 No naked flame sources, such as lighted candles, should be placed on the apparatus.
- 2 Do not place the product in closed bookcases or racks without proper ventilation.
- 3 Where the mains plug is used as the disconnect device, the disconnect device shall remain readily operable.
- 4 The ventilation should not be impeded by covering the ventilation openings with items, such as newspapers, table-cloths, curtains, etc.
- 5 It shall not be exposed to dripping or splashing and that no objects filled with liquids, such as vases, shall be placed on the apparatus.
- 6 Do not connect FM antenna to outside antenna.
- 7 The unit should not be exposed to direct sunlight, very high or low temperature, moisture, vibrations or placed in dusty environment.
- 8 Do not use abrasive, benzene, thinner or other solvents to clean the surface of the unit. To clean, wipe it with mild non-abrasive detergent solution and clean soft cloth.
- 9 Never attempt to insert wires, pins or other such objects into the vents or opening of the unit.
10. Disconnect device warning : Mains plug is used as the connection, so it should always remain ready operate.
11. Batteries shall not be exposed to excessive heat such as sunshine, fire or the like.
12. Class 1 LED product.

## **CAUTION**

Danger of explosion if battery is incorrectly replaced Replace only with the same or equivalent type

ALL RIGHTS RESERVED, COPYRIGHT DENVER ELECTRONICS A/S

DENVER®

[www.denver-electronics.com](http://www.denver-electronics.com)



Electric and electronic equipment contains materials, components and substances that can be hazardous to your health and the environment, if the waste material (discarded electric and electronic equipment) is not handled correctly.

Electric and electronic equipment is marked with the crossed out trash can symbol, seen above. This symbol signifies that electric and electronic equipment should not be disposed of with other household waste, but should be disposed of separately.

All cities have established collection points, where electric and electronic equipment can either be submitted free of charge at recycling stations and other collection sites, or be collected from the households. Additional information is available at the technical department of your city.

Importer :  
DENVER ELECTRONICS A/S  
Stavneagervej 22  
DK-8250 Egaa  
Denmark  
[www.facebook.com/denverelectronics](http://www.facebook.com/denverelectronics)

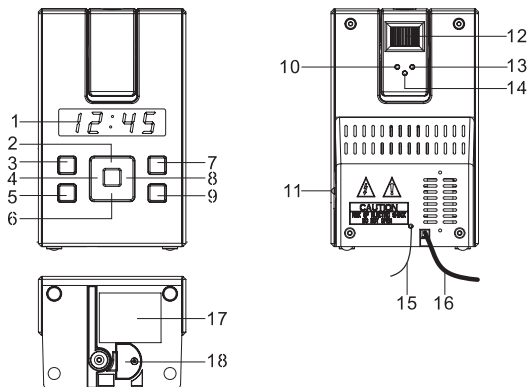

## FUNKTIONER OCH KONTROLL

1. SKÄRM
2. SKÄRM AUTO AV
3. VOLYM UPP/ALARM 2 PÅ / AVINSTÄLLNING
4. << / STÄLLA IN -
5. VOLYM NER/ALARM 1 PÅ / AVINSTÄLLNING
6. REPETITIONSVÄCKNING/VILA
7. INSTÄLLNING MIN / MINNE+
8. >> / STÄLLA IN +
9. PÅ / AV
10. TIMINSTÄLLNING FÖR PROJEKTION
11. PROJEKTION PÅ/AVKOPPLARE
12. FOKUSJUSTERING FÖR PROJEKTION
13. MINUTINSTÄLLNING FÖR PROJEKTION
14. TIDINSTÄLLNING FÖR PROJEKTION
15. FM ANTENN
16. AC STRÖMKABEL
17. MÄRKETIKETT (ENHETENS BAKSIDA)
18. BATTERIFACK (ENHETENS BAKSIDA)



## **STRÖMFÖRSÖRJNING**

Anslut nätsladden till ett vanligt AC-källa eluttag. Denna enhet är utrustad med ett back up-system för batterier, och kräver ett 3V CR2032 platt litiumbatteri (ingår ej). Sätt i batteriet i batterifacket, försäkra dig om att de positiva och negativa (+ och -) batteripolerna sätts i motsvarande uttag på plattan i batterifacket. Om ett strömavbrott inträffar, växlar klockan automatiskt till batteriets strömförsörjning, klockan och timer minnet fortsätter att köra. När strömmen återupptas växlar klockan tillbaka till AC igen.

## **KOMMA IGÅNG**

### **MANUELL TIDSINSTÄLLNING**

Med radion avstängd, tryck och håll in SET.MEM / M+ knappen (7),; tills "24 Hr" blinkar. Tryck på Tune + (8) eller Tune - (4) knappen för att ställa in enheten på 12 timmars (12 Hr) läge eller 24 timmars (24 Hr) läge. Tryck på SET.MEM / M + knappen (7) och timmarna kommer att blinka. Tryck på Tune + (8) eller Tune - (4) för att ställa in aktuell timme och tryck sedan på SET.MEM / M + (7) knappen igen; siffrorna för minuter blinkar. Tryck på Tune + (8) eller Tune - (4) för att ställa in aktuella minuter. När du är klar trycker du på SET.MEM / M + (7) knappen en gång till för att ange att den aktuella tiden är inställd.

### **LED DIGITALKLOCKAN OCH PROJEKTIONSKLOCKAN MÅSTE STÄLLAS IN SEPARAT.**

### **TIDSINSTÄLLNING FÖR PROJEKTION**

För att förinställaTIMMAR, tryck samtidigt på HOUR knappen (10) och TIME knappen(14). Håll dem nedtryckta tills timsiffrorna som ska förinställas visas. För att förinställa MINUTER, tryck samtidigt på MINUTEknappen (13) och TIME knappen (14). Håll dem intryckta tills minuter siffrorna som ska förinställas visas. Fokuseringsinställning: För att justera ljusstyrkan på projektiionsklockan, vrid fokus (12) tills den projicerade tiden tydligt visas på taket eller väggen.

**OBS:** Den projicerade tiden är avsedd att visas på taket eller väggen i ett mörkt rum. Projektiionsintervallenär 3 - 9 fot.

### **Inställningavalarmtid**

Om du vill förhandsgranska alarmtiden, tryck på ALARM knappen (3/5) en gång. Medan skärmen visar alarmtiden och du håller ned ALARM knappen i 3 sekunder börjar timmarna att blinka. Tryck på Tune + (8) eller

Tune - (4) för att ställa in alarm timme.

Tryck på ALARM knappen igen, och minut siffrorna börjar blinka. Tryck på Tune + (8) eller Tune - (4) för att ställa in alarm minuter.

Tryck på ALARM knappen och du kan ändra ljudläge (summer, radio) för alarmet.

Tryck Tune + (8) eller Tune - (4) för att välja olika volym. Volymen på alarmet kommer att öka successivt. Tryck sedan på ALARM knappen när du är klar.

För att senarelägga alarmet, tryck på SNOOZE. Det kommer igen efter ca 9 minuter. Du kan upprepa denna cykel flera gånger under alarmets cykel. För att stoppa alarmet trycker du på ALARM knappen.

För att stoppa alarmet från att sättas igång följande dag, håll in ALARMknappen för att stänga av den. Alarmikonen försvinner för att indikera att alarmet är fränkopplat.

### **Lyssnapå radio**

Tryck på ON / OFF knappen (9) för att sätta på enheten.

Använd Tune + (8) eller Tune - (4) knappen för att välja önskad FM-station. Om du håller Tune + (8) eller Tune - (4) intryckt i en sekund, och sedan släpper, kommer enheten att skanna automatiskt till nästa radiostation.

Tryck på ON/OFF knappen (9) för att stänga av radion.

### **Att ställa in / hämta förinställda radiostationer**

Tryck på ON / OFF knappen (9) för att sätta på enheten.

Använd Tune + (8) eller Tune - (4) knappen för att välja önskad FM-station.

Tryck på SET.MEM / M knappen (7); "P02" blinkar på skärmen.

Tryck på SET.MEM / M + knappen (7) igen för att ställa den förinställda.

Upprepa steg 2 till 4 för att ställa in fler förinställningar.

Enheten kan förinställa 10 stationer totalt för FM.

När "P01-P10" blinkar, tryck på Tune + (8) eller Tune-(4) knappen för att välja det förinställda numret.

När du hämtar förinställda stationer, tryck på SET.MEM / M + knappen (7) för att välja det förinställda numret.

## **Vilofunktion**

När du lyssnar på radio, tryck på Snooze / Sleep knappen (6) för att övergå till viloläge. Du kan bara ställa insomningstimern från 90 minuter till 10 minuter genom att trycka på Snooze / Sleep knappen (6). Enheten stängs av automatiskt efter den valda tiden.

## **Visa automatiskavstängning:**

I radions av-läge trycker du på skärmens auto off knapp (2). För att ange att automatisk tidsvisning är avstängd. LED-skärmen stängs av automatiskt efter 15 sekunder. Endast visa i mitten två ljus. Tryck på valfri knapp för att bibehålla LED-display i 15 sekunder.

I radions av-läge, tryck på skärmens auto off-knapp (2) för att avbryta denna funktion.

## **SPECIFIKATIONER**

Frekvensintervall: FM 87.5 - 108 MHz

Batteri backup: 3V (CR2032 platt litiumbatteri x 1) ingår ej

Strömförsörjning: AC230V 50Hz

Obs:

- Se till att FM antennen är helt utrullad och förlängd för bästa FM-mottagning.

## **ÅTERSTÄLLNING**

Om systemet inte svarar eller uppvisar oregelbunden eller avbruten drift, kan du ha upplevt en elektrostatisk urladdning (ESD) eller ett överspänningsskydd som har utlöst den interna mikrokontrollern att stängas av automatiskt. Om detta inträffar kopplar du ur nätkabeln och tar ut systemets backup batteri, väntar i minst 3 minuter och sedan sätter in enheten igen som om det vore en helt ny enhet.

## **VARNING**

1. Ingen öppen låga, som ett tätt ljus, får placeras på apparaten.
2. Placera inte produkten i stängda bokhyllor eller rack utan tillräcklig ventiltion
3. Där huvudkontakten används för avstängning, ska avkopplingsenheten alltid vara åtkomlig.
4. Ventilationsöppningarna ska inte täckas över med t.ex. tidningar, bordsdukar, gardiner, osv.
5. Den ska inte exponeras för dropp eller stänk och inga föremål fyllda med vätska som vasar ska placeras på apparaten.
6. Anslut inte FM antennen till en utomhusantenn.
7. Enheten ska inte exponeras för direkt solljus, mycket hög eller låg temperatur, fukt, vibrationer eller placeras i en dammig miljö.
8. Använd inga slitande, bensen, tinner eller andra lösningsmedel för att rengöra ytan på enheten. För rengöring, torka med en svag inte slitande lösning av rengöringsmedel och en ren mjuk trasa.
9. Försök aldrig att föra in trådar, stift eller andra liknande föremål i ventilation eller öppningar på apparaten.
10. Endast för inomhusanvändning.
11. Om den externa kabeln för denna ljuskälla skadas, ska den enbart ersättas av tillverkaren eller hans service agent eller liknande kvalificerad person för att undvika skador.

## **FÖRSIKTIGHET**

Explosionsrisk om batterierna ersätts felaktigt  
Ersätt endast med samma eller liknande typ

MED ENSAMRÄTT, UPPHOVSRÄTT DENVER ELECTRONICS A/S

DENVER®

[www.denver-electronics.com](http://www.denver-electronics.com)



Elektriska och elektroniska apparater innehåller material, komponenter och ämnen som kan vara farliga för din hälsa och miljön, om avfallsmaterialet (förbrukad elektrisk och elektronisk utrustning) inte hanteras korrekt.

Elektrisk och elektronisk utrustning markeras med en överkorsad soptunna, så som visas ovan. Denna symbol indikerar att elektrisk och elektronisk utrustning inte ska bortskaffas med hushållsavfallet, utan ska bortskaffas separat.

Alla kommuner har etablerat uppsamlingsställen där elektrisk och elektronisk utrustning och batterier antingen kan lämnas in kostnadsfritt på återvinningsstationer eller hämtas från hushållen. Vidare information finns att tillgå hos din kommuns tekniska förvaltning.

Importör:  
DENVER ELECTRONICS A/S  
Stavneagervej 22  
DK 8250 Egaa  
Danmark  
[www.facebook.com/denverelectronics](http://www.facebook.com/denverelectronics)

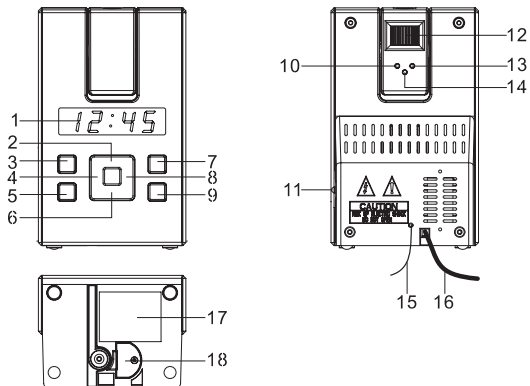

## KNAPPER OG KONTROLLER

1. DISPLAY
2. DISPLAY AUTO OFF (display autosluk)
3. VOL +/ ALARM 2 TIL/ OFF SET
4. <</ TUNE - (tilbage / kanal ned)
5. VOL -/ ALARM 1 TIL/ OFF SET
6. SNOOZE/ SLEEP (forsinket autosluk)
7. SET.MEM/ MEMORY +
8. >>/ TUNE + (frem / kanal op)
9. ON/OFF (tænd/ sluk)
10. HOUR SET (indsæt time) TIL PROJEKTOR
11. PROJEKTOR TIL/ FRA
12. JUSTERING AF FOKUS FOR PROJEKTOR
13. MIN SET (indsæt minut) TIL PROJEKTOR
14. TIME SET (indstil ur) TIL PROJEKTOR
15. FM TRÅDANTENNE
16. AC NETLEDNING
17. RATING LABEL (I BUNDEN AF URET)
18. BATTERIRUM (I BUNDEN AF URET)

## **TILSLUTNING TIL LYSNETTET**

Sæt stikket til netledningen i en stikkontakt og tænd. Dette ur er udstyret med et batteridrevet back-up system, der kræver 1 stk. 3V fladt lithium batteri CR2032 (medfølger ikke). Læg batteriet i urets batterirum i overensstemmelse med markeringerne for polaritet (+ og -) inde i batterirummet, således at batteriernes positive og negative terminaler møder de tilsvarende terminaler inde i batterirummet. Hvis der forekommer strømudfald, skifter uret automatisk til batteridrift og fortsætter med at gå, lige som indstillingerne i uret bevares. Når strømmen vender tilbage, slår uret automatisk over på vekselstrøm igen.

## **KOM GODT I GANG**

### **MANUEL INDSTILLING AF URET**

Tryk på knappen SET.MEM / M+ (7) og hold den inde, mens radioen er slukket. "24 Hr" blinker på displayet. Tryk på knappen Tune + (8) eller Tune - (4) og vælg visningsformat, 12 timer (12 Hr) eller 24 timer (24 Hr). Tryk igen på knappen SET.MEM / M+ (7), hvorefter timetallet blinker. Tryk på knappen Tune + (8) eller Tune - (4) og indsæt timetallet, tryk dernæst på knappen SET.MEM / M+ (7) for at bekræfte. Minuttallet begynder at blinke. Tryk på knappen Tune + (8) eller Tune - (4) for at indsætte minuttallet. Når du er færdig, skal du trykke én gang på knappen SET.MEM / M+ (7) igen for at angive, at du er færdig med at indstille uret.

### ***URET PÅ LED DISPLAYET OG URET I PROJEKTOREN SKAL INDSTILLES SEPARAT.***

## **INDSTILLING AF URET I PROJEKTOREN**

Indstil TIMETALLET ved samtidig at trykke på knappen HOUR (10) og knappen TIME (14). Hold knapperne inde, indtil det ønskede timetal vises på urets display. Indstil MINUTTALLET ved samtidig at trykke på knappen MINUTE (13) og knappen TIME (14). Hold knapperne inde, indtil det ønskede minuttal vises på urets display. Indstilling af fokus: Justér projektorens lysstyrke og fokus ved at dreje på fokushjulet (12), indtil projektoren viser tidspunktet klart på loft eller væg.

**BEMÆRK:** projektoren kan vise billedet på loft eller væg i et mørkelagt rum. Maks. Rækkevidde for projektoren er 1-3 meter.

### **Sådan indstiller du vækkeren**

Hvis du vil se det indsatte vækketidspunkt, skal du trykke én gang på knappen ALARM (3/5). Mens tidspunktet vises på displayet, skal du holde knappen ALARM inde i 3 sekunder, hvorefter timetallet begynder at blinke på displayet. Tryk på knappen Tune + (8) eller Tune - (4) og indsæt timetallet for vækningen.

Tryk på knappen ALARM igen, hvorefter minuttallet begynder at blinke. Tryk på knappen Tune + (8) eller Tune - (4) for at indsætte minuttallet.

Tryk på knappen ALARM for at vælge vækkemåde (Buzzer eller Radio). Tryk på knappen Tune + (8) eller Tune - (4) for at indstille lydstyrken for vækningen. Vækkeren skruer gradvist op for lyden. Tryk på knappen ALARM, når du er tilfreds.

Hvis du vil udskyde vækningen, skal du trykke på knappen SNOOZE. Alarmen lyder igen ca. 9 minutter senere. Du kan gentage vækning med snooze flere gange. Tryk på knappen ALARM, når du vil afbryde vækningen helt.

Hvis du vil forhindre, at alarmen lyder igen samme tid dagen efter, skal du holde knappen ALARM inde for at slå vækkefunktionen fra. Alarm-ikonet forsvinder fra displayet som angivelse af, at vækkeren er slået fra.

### **Betjening af radioen**

Tryk på knappen ON/OFF (9), når du vil tænde for radioen.

Tryk på knappen Tune + (8) eller Tune - (4) for at vælge den ønskede FM-station.

Hvis du trykker på knappen Tune + (8) eller Tune - (4) og holder den inde i et sekund inden du slipper, søger radioen automatisk op eller ned ad frekvensbåndet efter næste tilgængelige station.

Tryk på knappen ON/OFF (9), når du vil slukke for radioen.

### **Sådan indsættes/ genkaldes faste stationer**

Tryk på knappen ON/OFF (9), når du vil tænde for radioen.

Tryk på knappen Tune + (8) eller Tune - (4) for at vælge den ønskede FM-station.

Tryk på knappen SET.MEM/ M + (7), hvorefter "P02" blinker på displayet. Tryk igen på knappen SET.MEM/ M + (7) for at lagre den aktuelle station som fast station.

Gentag trin 2 til 4 for hver fast station, du vil gemme i radioens hukommelse.

Du kan gemme op til 10 faste FM-stationer i radioen.



Når "P01-P10" blinker på displayet, skal du trykke på knappen Tune + (8) eller Tune - (4) for at vælge nummeret på den ønskede faste station.

Når du vil genkalde en fast station, skal du trykke på knappen SET.MEM/M + (7) for at vælge nummeret på den ønskede station.

### **Funktionen Sleep (autosluk)**

Tryk på knappen Snooze/ Sleep (6) mens radioen er tændt, hvis du vil aktivere funktionen SLEEP. Du kan vælge en periode for autosluk fra 90 minutter og ned til 10 minutter ved at trykke gentagne gange på knappen Snooze/ Sleep (6). Radioen slukker automatisk efter det valgte tidsrum.

### **Autosluk af displayet:**

Tryk på knappen Display Auto Off (2) mens radioen er tændt, hvis du vil aktivere autosluk af displayet. LED displayet slukker automatisk efter 15 sekunder, kun de to midterste lys vises. Tryk på en hvilken som helst knap for at tænde displayet igen. Displayet forbliver tændt i 15 sekunder. Når radioen er slukket, skal du trykke på knappen Display Auto Off (2), hvis du vil annullere denne funktion.

### **SPECIFIKATIONER**

Frekvensområde : FM 87.5 – 108 MHz

Batteri til back-up : 3V (1 x CR2032 fladt Lithium batteri) medfølger ikke

Strømkraft : Vekselstrøm 230V 50Hz

Bemærk:

- Sørg for, at FM-antennen er udrullet og strakt helt ud, således at du opnår den bedst mulige modtagelse af FM-radio.

### **NULSTILLING**

Hvis systemet ikke reagerer, hvis der optræder driftsforstyrrelser eller hvis radioen uventet lukker ned, kan det skyldes en elektrostatisk udladning (ESD) eller at et strømudsving har fået den interne mikrokontroller til automatisk at lukke ned. Hvis dette forekommer, skal du blot tage stikket ud af stikkontakten, fjerne batteriet til back-up funktionen, vente i mindst 3 minutter og dernæst sætte apparatet op igen, som hvis det var et helt nyt apparat.

## **ADVARSEL**

1. Undlad at placere åben ild, som f.eks. tændte stearinlys, oven på apparatet.
2. Undlad at placere apparatet i en indelukket bogkasse eller reol, hvor tilstrækkelig ventilation ikke kan finde sted.
3. Stikproppen fungerer som hovedafbryder for apparatet, og der skal altid være nem adgang til den stikkontakt, apparatet er tilsluttet.
4. Luftcirkulationen må ikke hindres ved at dække apparatets ventilationsåbninger med f.eks. aviser, duge, gardiner etc.
5. Apparatet må ikke udsættes for dryp eller stænk. Undlad at placere væskefyldte beholdere, som f.eks. vaser, oven på apparatet.
6. FM antennen må ikke forbindes til en udendørs antenne.
7. Undlad at udsætte clock radioen for direkte sollys, meget høje eller lave temperaturer, fugt eller vibrationer, og undlad at placere uret i meget støvede omgivelser.
8. Undlad at rengøre clock radioens overflade med rengøringsmidler med skureeffekt, rensebenzin, fortynder eller andre opløsningsmidler. Tør forsigtigt radioen med en ren, blød klud fugtet med en mild sæbeopløsning uden skureffekt.
9. Lad aldrig ståltråd, nåle eller andre lignende genstande få adgang til clock radioens indre gennem enhedens ventilationsåbninger.
10. Udelukkende beregnet til indendørs brug.
11. Hvis apparatets netledning skulle blive beskadiget, bør den udelukkende udskiftes af producenten, dennes stedfortræder eller en lignende kvalificeret servicereparatør, således at reparationen udføres på betryggende vis.

## **FORSIGTIG**

Eksplodingsfare ved forkert batteritype eller hvis batteriet vender forkert  
Erstat altid batteriet med et andet af samme eller tilsvarende type

ALLE RETTIGHEDER RESERVERET, COPYRIGHT DENVER ELECTRONICS A/S

DENVER®

[www.denver-electronics.com](http://www.denver-electronics.com)



Elektrisk og elektronisk udstyr indeholder materialer, komponenter og stoffer, der kan være skadelige for menneskers sundhed og for miljøet, hvis affaldet (kasseret elektrisk og elektronisk udstyr) ikke håndteres korrekt.

Elektrisk og elektronisk udstyr er mærket med nedenstående overkrydsede skraldespand. Den symboliserer, at elektrisk og elektronisk udstyr ikke må bortskaffes sammen med usorteret husholdningsaffald, men skal indsamles særskilt.

Alle kommuner har etableret indsamlingsordninger, hvor kasseret elektrisk og elektronisk udstyr gratis kan afleveres af borgerne på genbrugsstationer og andre indsamlingssteder eller bliver afhentet direkte fra husholdningerne. Nærmere information kan fås hos kommunens tekniske forvaltning.

Importør:  
DENVER ELECTRONICS A/S  
Stavneagervej 22  
DK-8250 Egaa  
Danmark  
[www.facebook.com/denverelectronics](http://www.facebook.com/denverelectronics)

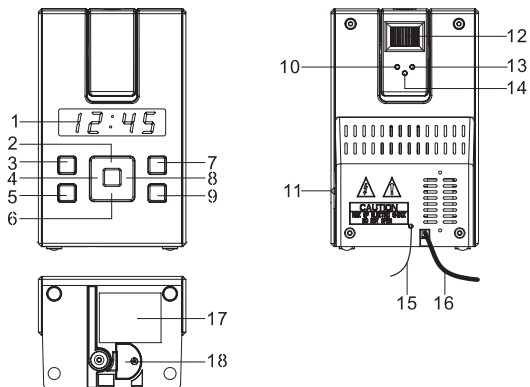

## BEDIENELEMENTE

1. DISPLAY
2. DISPLAY AUTO OFF
3. LAUTSTÄRKE + / ALARM 2 EIN / AUS / EINSTELLUNG
4. << / SENDEFREQUENZ -
5. LAUTSTÄRKE - / ALARM 1 EIN / AUS / EINSTELLUNG
6. SNOOZE (SCHLUMMER) / SLEEP (EINSCHLAFTASTE)
7. SET.MEM / MEMORY+
8. >> / SENDEFREQUENZ +
9. RADIO EIN / AUS
10. STUNDEN TASTE FÜR PROJEKTION
11. PROJEKTION EIN/AUS SCHALTER
12. SCHÄRFEEINSTELLUNG FÜR PROJEKTION
13. MINUTEN TASTE FÜR PROJEKTION
14. UHZREITEINSTELLTASTE FÜR PROJEKTION
15. UKW WURFANTENNE
16. NETZKABEL
17. TYPENSCHILD
18. BATTERIEFACH (GERÄTUNTERSEITE)

## **INBETRIEBNAHME**

Stellen Sie sicher, dass Ihr Hausstromnetz AC230V~50Hz hat und schließen den Netzstecker an das Stromnetz an.

## **GANGRESERVE**

Mit dieser Funktion läuft die Uhr intern (Anzeige leuchtet nicht) weiter bzw. die eingestellte Alarmzeit und die gespeicherten Sender bleiben bei einem Stromausfall erhalten. Die Anzeige leuchtet erst wieder auf, wenn das Stromnetz wieder verfügbar ist. Eine 3V CR2032 Knopfzelle polrichtig in das Batteriefach (18) einlegen.

## **1. ZEITEINSTELLUNG**

- 1) Im ausgeschalteten Zustand, die Taste SET.MEM / M+ (7) drücken und halten. →; "24 Hr" blinkt in der LED Anzeige. Mit der Taste Tune +(8) oder Tune – (4) können Sie das gewünschte Stundenformat 12 oder 24 Stunden anwählen.
- 2) Die Taste SET.MEM / M + (7) erneut drücken und die Stunden beginnen zu blinken.
- 3) Mit der Taste Tune+ (8) oder Tune – (4) die Stunden einstellen und anschließend die Taste MEM / M +(7) drücken. Die Minuten beginnen zu blinken. Nun wieder mit der Taste Tune + (8) oder Tune – (4) die Minuten einstellen.
- 4) Um die Eingabe zu bestätigen, drücken Sie die Taste SET.MEM / M + (7). Die Uhrzeit wurde somit eingestellt.

**DIE UHRZEIT DER PROJEKTION MUSS SEPARAT EINGESTELLT WERDEN.**

## **ZEITEINSTELLUNG PROJEKTION**

- 1) Mit der Taste PROJECTION ON / OFF (11) können Sie die Projektionsanzeige ein- bzw. ausschalten.
- 2) Drücken und halten Sie die Taste TIME (14).
- 3) Währenddessen Sie die TIME Taste gedrückt halten, können Sie mit der HOUR (10) oder MINUTE (13) die Stunden bzw. Minuten einstellen.
- 4) Lassen Sie die Taste TIME wieder los. Die Uhrzeit wurde somit eingestellt.
- 5) Mit dem Drehregler "FOCUS" können Sie die Schärfe der Projektionsanzeige einstellen.

## Hinweis

- \* Vermeiden Sie direkten Augenkontakt mit der Projektionslinse.
- \* Die max. Reichweite der Projektionsanzeige beträgt ca. 3 Meter.

## 2. ALARM EINSTELLEN

*Sie haben die Möglichkeit zwei unterschiedliche Weckzeiten zu programmieren. (Weckzeit 1 = Taste AL.1 SET / ON/OFF (5) oder Weckzeit 2 = Taste AL.2 SET / ON/OFF (3) )*

- 1) Um die Alarmzeit kurz anzeigen zu lassen, drücken Sie kurz die Taste AL.1 SET (5) für Weckzeit 1 oder AL.2 SET für Weckzeit 2.
- 2) Sobald die Anzeige die Weckzeit anzeigt, drücken und halten Sie die AL.1 SET oder AL. 2 SET für ca. 3 Sekunden. → Die Stunden beginnen zu blinken.
- 3) Mit der Taste Tune + (8) oder Tune - (4) die Stunden einstellen.
- 4) Die Taste AL.1 SET oder AL.2 SET kurz drücken. Die Minuten beginnen zu blinken.
- 5) Wieder mit der Taste Tune + (8) oder Tune – (4) die Minuten einstellen.
- 6) Die Taste AL.1 SET oder AL.2 SET kurz drücken und gewünschten Weckmodi (bu = Signalton oder die „ „ = Radiofrequenz des letztgespielten Senders) mit der Taste Tune + (8) oder Tune – (4) anwählen und Eingabe mit der Taste AL.1 SET oder AL.2 SET bestätigen.
- 7) Bei Auswahl der Radiofrequenz können Sie im nächsten Schritt, die gewünschte Wecklautstärke mit der Taste Tune + (8) oder Tune – (4) auswählen. Die Taste AL.1 SET oder AL.2 SET im Anschluss kurz drücken, um die Alarmzeit zu speichern. Bei Alarm wird die Lautstärke im Radiomodus stufenweise lauter.

**ALARM AKTIVIEREN (Roter LED Punkt leuchtet) / DEAKTIVIEREN (roter LED Punkt erlischt)** Die Taste AL.1/SET (5) für ALARM 1 oder AL.2/ SET (3) für ALARM 2 drücken und halten.

Wenn sich der Alarm aktiviert hat, können Sie wie folgt verfahren:

- \* Alarm soll am nächsten Tag wieder aktiv sein: Taste AL.1/SET (5) für ALARM 1 oder AL.2/SET (3) für ALARM 2 kurz drücken.

## **Schlummerfunktion**

Nachdem sich der Alarm (Signalton oder Radio) aktiviert hat und keine Taste gedrückt wird, schaltet sich dieser nach ca. 30 Minuten automatisch ab und ist für den kommenden Tag wieder aktiviert. Schlummerfunktion: (bei Alarm)

- Taste SNOOZE (6) drücken
- Der Alarm aktiviert sich nach ca. 9 Minuten wieder
- Dieser Vorgang kann mehrmals wiederholt werden
- Alarm aus: Taste AL.1/SET (5) für ALARM 1 oder AL.2/SET (3) für ALARM 2 kurz drücken.

## **RADIO BETRIEB**

- 1) Die Taste (⏻) (9) drücken, um das Gerät ein- bzw. auszuschalten.
- 2) Die UKW-Wurfantenne komplett ausziehen, um den bestmöglichen Empfang zu erreichen.
- 3) Drücken und halten Sie die Taste << (4) oder >> (8), um den nächst empfangenen Sender anzuwählen. Die Taste << (4) oder >> (8) kurz drücken, um eine Feineinstellung vorzunehmen.
- 4) Gewünschte Lautstärke mit den Tasten + / - (3 / 5) einstellen.

Festsender abspeichern und abrufen

- Wählen Sie den gewünschten Sender wie oben beschrieben an.
- Drücken und halten Sie die Taste SET. MEM (7) für ca. 2 Sekunden bis "P02" in der LED Anzeige blinkt.
- Wählen Sie mit der Taste << (4) oder >> (8) den gewünschten Festsenderplatz aus (max. 10 Stück)
- Drücken Sie die Taste SET. MEM (7), um die Eingabe zu bestätigen bzw. zu speichern.
- Wiederholen Sie die o.g. Schritte, bis all Ihre gewünschten Sender abgespeichert sind.

Im Radiomodus: Durch kurzes Drücken der Taste SET.MEM / M+ (7), können Sie die gespeicherten Festsender nach der Reihe abrufen.

## **SLEEP / EINSCHLAFFUNKTION**

Im Radiomodus, die SNOOZE/SLEEP Taste (6) drücken. In der Anzeige erscheint "90". In binnen 5 Sekunden mit der SNOOZE/SLEEP Taste (6) die gewünschte Einschlafzeit einstellen. Sie haben die Möglichkeit zwischen 90-80-70-60-50-40-30-20-10 Minuten zu wählen. Das Radio schaltet sich automatisch nach Ablauf der Zeit ab. Mit der Taste (⏻) (9) wird die Einschlaffunktion vorab deaktiviert.

## **ANZEIGE AUTOMATISCH AUS**

Nach ca. 10 Sekunden Inaktivität schaltet sich die Uhrzeit (Display) ab und " - " wird angezeigt. Durch beliebigen Tastendruck an den Frontbedientasten, können Sie die Uhrzeit für ca. 15 Sekunden einblenden lassen. Im ausgeschalteten Zustand, die DISPLAY Taste (2) kurz drücken, um die Funktion zu aktivieren (ON) oder zu deaktivieren (OFF).

## **TECHNISCHE DATEN**

Frequenzbereich : UKW 87.5 – 108 MHz

Gangreserve Uhr : 1x 3V CR2032 Knopfzelle (Batterie nicht inklusive)

Netzbetrieb: AC230V~50Hz

Leistungsaufnahme: Max. 5 W



## **ACHTUNG**

1. Offene Flammen, wie z.B. Kerzenlicht dürfen nicht auf dem Gerät platziert werden.
2. Installieren Sie das Gerät nicht in geschlossenen Regalen ohne geeignete Lüftung.
3. Wenn der Hauptstecker zum Ausschalten des Gerätes benutzt wird, bleibt das Gerät ohne weiteres betriebsbereit.
4. Die Lüftung des Gerätes darf durch Bedeckung mit Gegenständen wie z.B. Zeitungen, Tischtüchern, Vorhängen usw. nicht eingeschränkt werden.
5. Das Gerät darf mit Tropfen oder Spritzern nicht in Berührung kommen, und mit Flüssigkeit gefüllte Gegenstände, wie z.B. Vasen, dürfen nicht auf das Gerät gestellt werden.
6. Verbinden Sie die FM Antenne nicht mit der Hausantenne.
7. Das Gerät sollte nicht direktem Sonnenlicht, sehr hohen oder niedrigen Temperaturen, Feuchtigkeit, Vibrationen oder Staub ausgesetzt werden.
8. Benutzen Sie zur Gerätereinigung keine Abrasivstoffe oder Stoffe mit Benzol oder Verdünnungsmittel oder andere Lösungsmittel. Wischen Sie es mit einer nicht-scheuernden Waschmittellösung und einem sauberen Tuch ab.
9. Führen Sie niemals Drähte, Nadeln oder ähnliche Gegenstände in die Öffnungen des Gerätes ein.
10. Nur für den Gebrauch im Hause geeignet.
11. Sollte das externe, flexible Kabel des Gerätes beschädigt sein, darf dieses zur Gefahrenvermeidung von nur durch den Hersteller, dessen Kundendienst oder eine ähnlich qualifizierte Person ersetzt werden.

## **VORSICHT**

Explosionsgefahr bei unsachgemäßem Austausch der Batterie.  
Nur identische oder äquivalente Batterien verwenden.

ALLE RECHTE VORBEHALTEN, URHEBERRECHTE DENVER ELECTRONICS A/S

**DENVER**<sup>®</sup>

[www.denver-electronics.com](http://www.denver-electronics.com)



Elektrische und elektronische Geräte enthalten Materialien, Bauteile und Substanzen, die Ihrer Gesundheit oder der Umwelt schaden können, falls das Abfallmaterial (entsorgte elektrische und elektronische Geräte) nicht ordnungsgemäß entsorgt wird.

Elektrische und elektronische Geräte sind mit einer durchkreuzten Mülltonne gekennzeichnet. Dieses Symbol bedeutet, dass die elektrischen und elektronischen Geräte nicht mit dem restlichen Haushaltsmüll entsorgt werden dürfen, sondern getrennt entsorgt werden müssen.

In allen Städten befinden sich Sammelstellen, an denen elektrische und elektronische Geräte entweder kostenlos abgegeben werden können oder auch direkt eingesammelt werden. Weitere Informationen erhalten Sie bei der Umweltbehörde Ihrer Gemeinde.

Importeur:  
DENVER ELECTRONICS A/S  
Stavneagervej 22  
DK-8250 Egaa  
Dänemark  
[www.facebook.com/denverelectronics](https://www.facebook.com/denverelectronics)

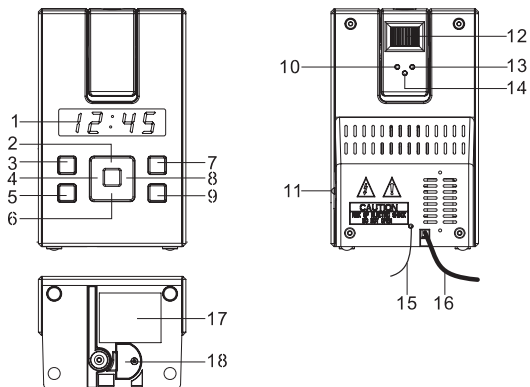

## FONCTIONS ET TOUCHES DE COMMANDE

1. ECRAN
2. ARRÊT AUTOMATIQUE DE L'ÉCRAN
3. AUGMENTER LE VOLUME / ACTIVER/DÉSACTIVER ALARME 2
4. << / RECHERCHE ARRIÈRE
5. DIMINUER LE VOLUME / ACTIVER/DÉSACTIVER ALARME 1
6. RAPPEL D'ALARME / VEILLE AUTOMATIQUE
7. REG.MEM / MEMOIRE+
8. >> / RECHERCHE AVANT
9. ALLUMER / ÉTEINDRE
10. RÉGLAGE DES HEURES DE PROJECTION
11. ACTIVER/DÉSACTIVER LA PROJECTION
12. MISE AU POINT DE L'OBJECTIF DU PROJECTEUR
13. RÉGLAGE DES MINUTES DE PROJECTION
14. RÉGLAGE DE L'HEURE DE PROJECTION
15. ANTENNE FM
16. CORDON D'ALIMENTATION SECTEUR
17. PLAQUE SIGNALÉTIQUE (EN DESSOUS DE L'APPAREIL)
18. COMPARTIMENT A PILES (EN DESSOUS DE L'APPAREIL)

## **BRANCHEMENT DE L'ALIMENTATION**

Branchez le cordon d'alimentation dans une prise secteur. Cet appareil comprend une pile de secours plate au lithium CR2032 de 3V (non fournie). Insérez la pile dans le compartiment à pile, en veillant à ce que les pôles positifs et négatifs (+ et -) de la piles correspondent à ceux indiqués dans le compartiment à pile. En cas de panne de courant, le radioréveil passe automatiquement sur l'alimentation par pile, ainsi l'heure et le minuteur continuent de fonctionner. Une fois le courant rétabli, le radioréveil sera à nouveau alimenté par le secteur.

## **MISE EN ROUTE**

### **RÉGLAGE MANUEL DE L'HEURE**

Le radioréveil étant éteint, maintenez appuyée la touche REG.MEM / M+. (7) ; "24 Hr" se met à clignoter. Appuyez sur la touche Recherche avant (8) ou Recherche arrière (4) pour choisir le format de l'heure : 12 heures (12 h) ou 24 heures (24 h). Appuyez sur la touche REG. MEM / M+ (7) ; les heures se mettent à clignoter. Appuyez sur la touche Recherche avant (8) ou Recherche arrière (4) pour régler l'heure ; appuyez à nouveau sur la touche REG.MEM / M+ (7) ; les minutes se mettent à clignoter. Utilisez les touches Recherche avant (8) / Recherche arrière (4) pour régler les minutes. Une fois terminé, appuyez à nouveau sur la touche REG.MEM / M+ (7) pour confirmer le réglage de l'heure.

### **L'HORLOGE NUMERIQUE A LED ET LA PROJECTION DOIVENT ETRE REGLÉES SEPARÉMENT.**

### **REGLAGE DE L'HEURE DE PROJECTION**

Pour régler les HEURES, appuyez simultanément sur la touche HEURE (10) et la touche TEMPS (14). Gardez-les appuyées jusqu'à ce que les chiffres des heures à régler soient affichés. Pour régler les MINUTES, appuyez simultanément sur la touche MINUTE (13) et la touche TEMPS (14). Gardez-les appuyées jusqu'à ce que les chiffres des minutes à régler soient affichés. Mise au point : Pour régler la luminosité de la projection de l'horloge, tournez le bouton MISE AU POINT (12) jusqu'à ce que la projection de l'heure soit clairement projetée sur le plafond ou le mur.

**REMARQUE** : L'heure projetée est prévue pour mur ou un plafond d'une pièce sombre. La portée de projection est entre 0,9 et 2,75 mètres.

## **Réglage de l'heure de l'alarme**

Pour consulter l'heure d'alarme. Appuyez une fois sur la touche ALARME (3/5).

Lorsque l'heure de l'alarme est affichée à l'écran, maintenez appuyée la touche ALARME pendant 3 secondes ; les heures se mettent à clignoter. Utilisez les touches Recherche avant (8) / Recherche arrière (4) pour régler les heures de l'alarme.

Appuyez de nouveau sur la touche ALARME ; les chiffres des minutes se mettent à clignoter. Utilisez les touches Recherche avant (8) / Recherche arrière (4) pour régler les minutes de l'alarme.

Appuyez sur la touche ALARME pour changer la source sonore de l'alarme (sonnerie, radio).

Utilisez les touches Recherche avant (8) / Recherche arrière (4) pour fixer le niveau de volume. Le niveau de volume de l'alarme augmente progressivement. Une fois le réglage terminé, appuyez ensuite sur la touche ALARME.

Appuyez sur la touche RAPPEL D'ALARME pour reporter l'alarme.

L'alarme sera déclenchée 9 minutes plus tard. Cette opération peut être répétée plusieurs fois pendant le cycle de l'alarme. Appuyez sur la touche ALARME pour arrêter l'alarme.

Maintenez appuyée la touche ALARME pour arrêter l'alarme et faire de sorte qu'elle ne se réactive pas le jour suivant. L'icône d'alarme disparaît de l'écran pour indiquer que l'alarme est désactivée.

## **Ecouter la radio**

Appuyez sur la touche ALLUMER / ÉTEINDRE (9) pour allumer l'appareil.

Utilisez les touches Recherche avant (8) / Recherche arrière (4) pour sélectionner une station radio FM. Si vous maintenez appuyée la touche Recherche avant (8) ou Recherche arrière (4) pendant une seconde, l'unité recherche automatiquement la station suivante en cours de diffusion.

Appuyez sur la touche ALLUMER / ÉTEINDRE (9) pour éteindre la radio.

## **Pour régler/rappeler des stations radio préréglées**

Appuyez sur la touche ALLUMER / ÉTEINDRE (9) pour allumer l'appareil.

Utilisez les touches Recherche avant (8) / Recherche arrière (4) pour sélectionner une station radio FM.

Appuyez sur la touche REG.MEM / M+ (7) ; "P02" se met à clignoter. Appuyez de nouveau sur la touche REG.MEM / M+ (7) pour mémoriser la station.

Répétez les étapes 2 à 4 pour d'autres stations.

L'appareil peut mémoriser 10 stations FM.

Lorsque "P01-P10" se met à clignoter, utilisez la touche Recherche avant (8) / Recherche arrière (4) pour sélectionner un numéro de préréglage.

Lors du rappel des stations préréglées, utilisez la touche REG.MEM / M+ (7) pour sélectionner un numéro de préréglage.

### **Veille automatique**

Lors d'écoute à la radio, appuyez sur la touche Rappel d'alarme / Veille automatique (6) pour passer en mode Veille automatique. Appuyez plusieurs fois sur la touche Rappel d'alarme / Veille automatique (6) pour choisir le délai de veille automatique de 90 à 10 minutes. L'appareil s'éteint automatiquement après l'expiration du délai de veille automatique fixé.

### **Arrêt automatique de l'écran :**

En mode radio éteinte, appuyez sur la touche Arrêt automatique de l'écran (2) pour accéder au mode heure d'arrêt automatique de l'écran. L'écran LED s'éteint automatiquement après 15 secondes. À afficher uniquement au milieu de deux lumières. Appuyez sur une touche quelconque pour maintenir l'écran LED allumé pendant 15 secondes. En mode radio éteinte, appuyez sur la touche Arrêt automatique de l'écran (2) pour annuler cette fonction.

### **SPÉCIFICATIONS**

Gamme de fréquences : FM 87,5 – 108 MHz

Pile de secours : 3 V (1 pile au lithium plate CR2032) non fournie.

Alimentation : 230 VAC 50 Hz

Remarque :

- Déployez complètement l'antenne FM pour obtenir la meilleure réception FM.

## **REINITIALISATION**

Si l'appareil ne répond pas ou présente un fonctionnement erratique ou intermittent, cela est peut-être dû à une décharge électrostatique (ESD) ou une surtension qui a déclenché le microcontrôleur intégré qui arrête automatiquement l'appareil. Si cela se produit, il suffit de débrancher le cordon d'alimentation, d'enlever la pile de secours et d'attendre au moins 3 minutes avant d'effectuer de nouveau les réglages de l'appareil.

## **AVERTISSEMENT**

- 1 Ne posez aucune source de flamme nue, par exemple une bougie allumée, sur votre appareil.
- 2 Ne placez pas l'appareil dans une bibliothèque ou étagère fermée sans ventilation adéquate.
- 3 La fiche d'alimentation est utilisée comme dispositif de débranchement de l'appareil, elle doit rester facilement accessible.
- 4 Veuillez à ce que les ouvertures d'aération ne soient pas obstruées (par un journal, une nappe, un rideau, etc.).
- 5 L'appareil ne doit pas être exposé au ruissellement ni à la projection d'eau et aucun objet contenant un liquide, tel qu'un vase, ne doit être posé dessus.
- 6 Ne branchez pas l'antenne FM à une antenne extérieure.
- 7 L'appareil ne doit pas être exposé à la lumière directe du soleil, à des températures excessives, humidité, vibrations ou placé dans un environnement poussiéreux.
- 8 N'utilisez pas de solvants abrasifs tels que benzène ou diluant pour nettoyer la surface de l'appareil. Pour nettoyer, utilisez un chiffon propre et doux avec un détergent non-abrasif.
- 9 N'essayez jamais d'insérer des fils, des épingles ou d'autres objets similaires dans les fentes ou les ouvertures d'aération de l'appareil.
- 10 Avertissement de débranchement de l'appareil : La prise secteur est utilisée comme dispositif de débranchement de l'appareil, elle doit rester facilement accessible.
- 11 N'exposez pas la pile à une source de chaleur excessive (rayons directs du soleil, feu, etc.).
- 12 Produit DEL de classe 1.

## **ATTENTION**

Il y a un danger d'explosion si le remplacement de la batterie est incorrect, remplacez avec une batterie du même type ou de type équivalent

FRA-5

TOUS DROITS RÉSERVÉS, COPYRIGHT DENVER ELECTRONICS A/S

DENVER®

[www.denver-electronics.com](http://www.denver-electronics.com)



Les appareils électriques et électroniques contiennent des matériaux, composants et substances qui peuvent nuire à votre santé et à l'environnement si ces déchets (appareils électriques et électroniques) ne sont pas traités de façon appropriée.

Les appareils électriques et électroniques sont marqués du symbole d'une poubelle barrée, comme illustré ci-dessus. Ce symbole indique que les appareils électriques et électroniques doivent être jetés séparément des ordures ménagères.

Des points de collecte existent dans toutes les villes où des appareils électriques et électroniques peuvent être déposés sans frais en vue de leur recyclage. Vous pouvez obtenir des informations supplémentaires auprès des autorités locales de la ville.

Importateur :  
DENVER ELECTRONICS A/S  
Stavneagervej 22  
DK-8250 Egaa  
Danemark  
[www.facebook.com/denverelectronics](https://www.facebook.com/denverelectronics)



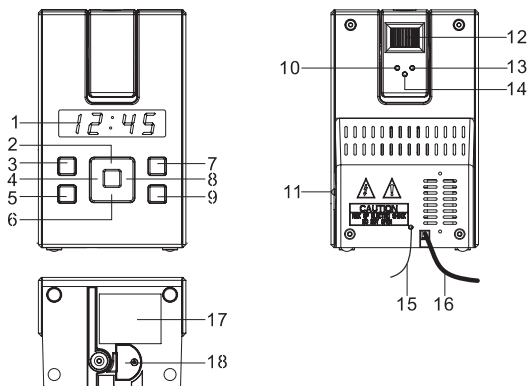

## FUNZIONI E CONTROLLI

1. SCHERMO
2. SPEGNIMENTO AUTOMATICO DISPLAY
3. AUMENTO VOLUME / SVEGLIA 2 ON /OFF
4. << / SINTONIA -
5. RIDUZIONE VOLUME / SVEGLIA 1 ON /OFF
6. POSTPONI / SOSPENDE
7. IMPOSTAZIONE MEMORIA/MEMORIA +
8. >> / SINTONIA +
9. ACCENSIONE/SPEGNIMENTO
10. IMPOSTAZIONE ORE PER PROIEZIONE
11. INTERRUOTTORE ON/OFF PROIEZIONE
12. REGOLAZIONE FOCUS PER PROIEZIONE
13. IMPOSTAZIONE MINUTI PER PROIEZIONE
14. IMPOSTAZIONE ORA PER PROIEZIONE
15. ANTENNA FM
16. CAVO DI ALIMENTAZIONE CA
17. ETICHETTA DI CLASSIFICAZIONE (FONDO DELL'UNITÀ)
18. VANO BATTERIA (FONDO DELL'UNITÀ)

## **COLLEGAMENTO DELL'ALIMENTAZIONE**

Collegare il cavo di alimentazione CA a una presa domestica di corrente alternata. L'unità è dotata di un sistema di backup a batteria che necessita di una batteria piatta al litio CR2032 da 3 V (non inclusa). Inserire la batteria nel vano batteria, controllando che la polarità positiva e negativa (+ e -) sia collegata ai terminali corrispondenti sul piatto nel vano batteria. In caso di mancata alimentazione CA, l'orologio passa automaticamente all'alimentazione a batteria; orologio e memoria del timer continuano a funzionare. Quando l'alimentazione CA viene ripristinata, l'orologio passa nuovamente all'alimentazione a corrente alternata.

## **GUIDA INTRODUTTIVA**

### **IMPOSTAZIONE MANUALE OROLOGIO**

Con la modalità radio spenta, tenere premuto il pulsante IMPOSTAZIONE MEM / M + (7); "24 H" lampeggia. Premere il tasto Sintonizza + (8) o Sintonizza - (4) per impostare l'unità nella modalità 12 ore (12 H) o 24 ore (24 H). Premere il tasto IMPOSTAZIONE MEM / M + (7) e l'ora inizierà a lampeggiare. Premere Sintonizza + (8) o Sintonizza - (4) per impostare l'ora corrente, quindi premere di nuovo il pulsante IMPOSTAZIONE MEM / M + (7); le cifre dei minuti lampeggeranno. Premere il tasto Sintonizza + (8) o Sintonizza - (4) per impostare i minuti corretti. Al termine premere ancora una volta il pulsante IMPOSTAZIONE MEM / M + (7) per indicare che l'ora corrente è stata impostata.

### **L'OROLOGIO DIGITALE A LED E L'OROLOGIO A PROIEZIONE DEVONO ESSERE IMPOSTATI SEPARATAMENTE.**

### **IMPOSTAZIONE ORA PER PROIEZIONE**

Per preimpostare le ORE, premere contemporaneamente il tasto ORA (10) e il tasto ORARIO (14). Tenerli premuti finché non vengono visualizzate le cifre delle ore da preimpostare. Per preimpostare i MINUTI, premere contemporaneamente il tasto MINUTO (13) e il tasto ORARIO (14). Tenerli premuti finché non vengono visualizzate le cifre dei minuti da preimpostare. Impostazione focus: Per regolare la luminosità dell'orologio a proiezione, ruotare la messa a fuoco (12) fino a quando il tempo previsto è chiaramente indicato sul soffitto o sulla parete.

**NOTA:** L'ora proiettata è quella che verrà visualizzata sul soffitto o sulla

parete di una stanza buia. Il range della proiezione è 3 - 9 piedi (90 cm - 275 cm).

### **Impostazione orario sveglia**

Per visualizzare in anteprima l'orario della sveglia. Premere una volta il tasto SVEGLIA (3/5).

Mentre sullo schermo viene visualizzato l'orario della sveglia, tenere premuto il tasto SVEGLIA per 3 secondi e l'ora inizierà a lampeggiare. Premere il tasto Sintonizza + (8) o Sintonizza – (4) per impostare l'ora della sveglia.

Premere nuovamente il tasto SVEGLIA e le cifre dei minuti inizieranno a lampeggiare. Premere il tasto Sintonizza + (8) o Sintonizza – (4) per impostare i minuti della sveglia.

Premere il tasto SVEGLIA per cambiare la modalità audio della sveglia (Segnale acustico, Radio).

Premere il tasto Sintonizza + (8) o Sintonizza – (4) per cambiare il volume. Il volume della sveglia aumenta gradualmente. Premere il tasto SVEGLIA per confermare l'impostazione.

Per ritardare la sveglia premere il tasto POSTPONI. La sveglia si riattiverà dopo circa 9 minuti. È possibile ripetere questa operazione diverse volte durante il ciclo della sveglia. Per fermare la sveglia premere il tasto SVEGLIA.

Per impedire alla sveglia di suonare il giorno successivo, tenere premuto il tasto SVEGLIA per spegnerla. L'icona della sveglia scompare quando la sveglia è disabilitata.

### **Ascolto della radio**

Premere il tasto ON/OFF (9) per accendere l'apparecchio.

Usare il tasto Sintonizza + (8) o Sintonizza – (4) per selezionare la stazione FM desiderata. Tenendo premuto per un secondo il tasto Sintonizza + (8) o Sintonizza – (4), l'apparecchio cercherà automaticamente la stazione successiva.

Premere il tasto ON/OFF (9) per spegnere la radio.

### **Per impostare/riciamare le preimpostazioni della radio**

Premere il tasto ON/OFF (9) per accendere l'apparecchio.

Usare il tasto Sintonizza + (8) o Sintonizza – (4) per selezionare la stazione FM desiderata.

Premere il tasto IMPOSTAZIONE MEM / M + (7); "P02" lampeggerà sullo schermo.

Premere nuovamente il tasto IMPOSTAZIONE MEM / M + (7) per impostare la preselezione.

Ripetere i passaggi dal 2 al 4 per impostare più preselezioni.

L'apparecchio può memorizzare un totale di 10 stazioni radio FM.

Quando "P01-P10" lampeggia, premere il tasto Sintonizza + (8) o Sintonizza - (4) per selezionare il numero di preselezione.

Quando si richiamano le stazioni preselezionate, premere il tasto IMPOSTAZIONE MEM / M + (7) per selezionare il numero di preselezione.

### **Funzionamento in stato di sospensione**

Quando si ascolta la radio, premere il tasto POSTPONI / SOSPENDEI (6) per attivare la funzione Sospendi. Per regolare il Timer di spegnimento da 90 minuti a 10 minuti premere il tasto POSTPONI / SOSPENDEI (6). L'apparecchio si spegne al raggiungimento del tempo selezionato.

### **Funzione di spegnimento automatico del display:**

In modalità radio spenta, premere il pulsante di spegnimento automatico del display (2) per entrare automaticamente nella modalità di spegnimento automatico della visualizzazione dell'orario. Il display LED si spegne automaticamente dopo 15 secondi. Mostra solo al centro mezzo due luci. Premere un pulsante qualsiasi per mantenere il display a LED per 15 secondi.

In modalità radio, premere il pulsante di spegnimento automatico del display (2) per annullare questa funzione.

### **SPECIFICHE**

Gamma di frequenza: FM 87,5 – 108 MHz

Batteria di backup: 3 V (CR2032 batteria al litio piatta x 1 - non inclusa)

Alimentazione elettrica: Ca da 230 V a 50 Hz

Nota:

- Per una migliore ricezione FM, assicurarsi che l'antenna FM sia completamente srotolata ed estesa.

### **RIPRISTINO**

Se il sistema non risponde o presenta un funzionamento irregolare o intermittente, questo potrebbe essere dovuto alla presenza di scariche elettrostatiche (ESD) o di uno sbalzo di tensione che ha attivato lo

spegnimento automatico del microcontroller interno. In questo caso, è sufficiente scollegare il cavo di alimentazione CA e rimuovere la batteria di backup, attendere almeno 3 minuti e reimpostare l'apparecchio come se fosse nuovo.

### **ATTENZIONE**

- 1 Non collocate sul dispositivo oggetti da cui possano scaturire fiamme libere, ad esempio candele.
- 2 Non posizionare il prodotto in librerie o scaffali chiusi senza un'adeguata ventilazione.
- 3 La presa principale viene utilizzata come dispositivo di disconnessione che deve quindi restare sempre operativo.
- 4 Non impedire l'aerazione ostruendo i fori di ventilazione con oggetti come giornali, tovaglie, tende ecc.
- 5 L'unità non deve essere esposta a gocce o spruzzi e nessun oggetto pieno di liquidi, come vasi, deve essere posto su di essa.
- 6 Non collegare l'antenna FM all'antenna esterna.
- 7 L'unità non deve essere esposta alla luce diretta del sole, a temperature molto alte o molto basse, umidità, vibrazioni né deve essere posizionata in ambienti polverosi.
- 8 Non usare abrasivi, benzene, diluenti o altri solventi per pulire la superficie dell'unità. Per la pulizia, utilizzare detergente delicato non abrasivo e un panno morbido e pulito.
- 9 Non tentare mai di inserire fili, spilli o altri oggetti nei fori o nelle aperture dell'unità.
- 10 Avvertenza di disconnessione del dispositivo: La presa principale viene utilizzata come connessione, quindi dovrebbe rimanere sempre operativa.
- 11 Non esponete le batterie a un calore eccessivo, come quello causato dalla luce solare diretta, dal fuoco o simili.
- 12 Prodotto LED di classe 1.

### **ATTENZIONE**

Esiste il pericolo di esplosione se la batteria non viene sostituita correttamente. Sostituirla solo con una dello stesso tipo o equivalente

TUTTI I DIRITTI RISERVATI, COPYRIGHT DENVER ELECTRONICS A/S

DENVER®

[www.denver-electronics.com](http://www.denver-electronics.com)



Le apparecchiature elettriche ed elettroniche contengono materiali, componenti e sostanze che possono essere pericolosi per la salute e per l'ambiente, se i rifiuti correlati (le apparecchiature elettriche ed elettroniche e le batterie da smaltire) non vengono gestiti correttamente.

Le apparecchiature elettriche ed elettroniche sono contrassegnate dal simbolo di un cestino sbarrato, visibile sopra. Questo simbolo indica che le apparecchiature elettriche ed elettroniche non devono essere smaltite con gli altri rifiuti domestici, ma separatamente.

Tutte le città hanno dei punti di raccolta dove le apparecchiature elettriche ed elettroniche possono essere consegnate gratuitamente per essere smaltite presso le stazioni di riciclaggio e altri siti di raccolta, oppure possono essere raccolte direttamente a casa. Informazioni aggiuntive sono disponibili rivolgendosi all'amministrazione comunale.

Importatore:  
DENVER ELECTRONICS A/S  
Stavneagervej 22  
DK-8250 Egaa  
Danimarca  
[www.facebook.com/denverelectronics](http://www.facebook.com/denverelectronics)

## Portuguese

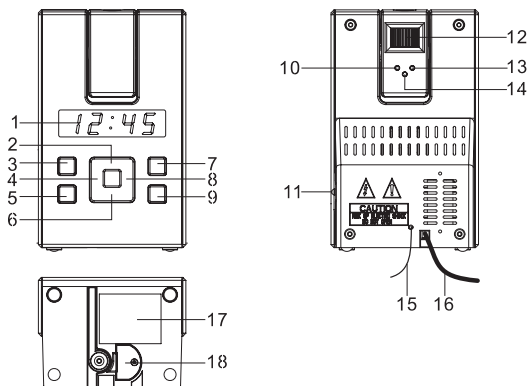

### FUNÇÃO E CONTROLOS DO

1. VISOR
2. DESLIGAR VISOR AUTOMATICAMENTE
3. AUMENTAR VOLUME/LIGAR ALARME 2/CONFIGURAR DESLIGAR
4. <</ SINTONIZAR -
5. DIMINUIR VOLUME / LIGAR ALARME 1 / CONFIGURAR DESLIGAR
6. SNOOZE / DORMIR
7. DEFINIR MEMÓRIA / MEMÓRIA +
8. >> / SINTONIZAR +
9. LIGAR / DESLIGAR
10. DEFINIR HORA PARA PROJECCÃO
11. INTERRUPTOR LIGAR / DESLIGAR PROJECCÃO
12. AJUSTE DO FOCO PARA PROJECCÃO
13. DEFINIR MIN PARA PROJECCÃO
14. DEFINIR HORAS PARA PROJECCÃO
15. ANTENA FM
16. CABO DE ALIMENTAÇÃO CA
17. ETIQUETA NOMINAL (BASE DA UNIDADE)
18. COMPARTIMENTO DA PILHA (BASE DA UNIDADE)

## **LIGAÇÃO DE ENERGIA**

Ligue o cabo de alimentação CA numa tomada de corrente eléctrica CA. Este aparelho está equipado com um sistema de segurança de pilha, necessita de uma pilha chata de lítio de 3V CR2032 (nãoincluída). Insira a pilha no compartimento respectivo, certificando-se de que os terminais positivo e negativo (+ e -) da pilha se encontram encaixados nos terminais respectivos na placa do compartimento. Se ocorrer uma falha de energia CA, o relógio muda automaticamente para o abastecimento da pilha, o relógio e a memória do temporizador continuam a funcionar. Quando a energia CA retomar, o relógio muda de volta para a CA.

## **INICIAR**

### **DEFINIÇÃO MANUAL DAS HORAS**

No modo de rádio desligado, prima e segure no botão DEFINIR MEMÓRIA / M+ (7); piscará “24 Hr”. Prima o botão Sintonizar + (8) ou Sintonizar – (4) para definir o aparelho no modo de 12 horas (12 Hr) ou no modo de 24 Horas (24 Hr).

Prima o botão DEFINIR MEMÓRIA / M + (7) e as horas piscarão.

Prima Sintonizar + (8) ou Sintonizar – (4) para definir as horas actuais e, em seguida, prima o botão DEFINIR MEMÓRIA / M + (7) novamente; os dígitos dos minutos piscarão. Prima Sintonizar + (8) ou Sintonizar – (4) para definir os minutos actuais.

Quando terminar e premir novamente o botão DEFINIR MEMÓRIA / M + (7) para indicar que as horas actuais estão definidas.

### ***O RELÓGIO DE LED DIGITAL E O RELÓGIO DA PROJECCÃO TÊM DE SER DEFINIDOS SEPARADAMENTE.***

### **DEFINIÇÃO DAS HORAS PARA PROJECCÃO**

Para apresentar as HORAS, prima simultaneamente o botão HORAS (10) e o botão HORAS (14).

Mantenha-os premidos até o dígito das horas a ser definido aparecer.

Para definir os MINUTOS, prima simultaneamente o botão MINUTOS (13) e o botão HORAS (14).

Mantenha-os premidos até o dígito dos minutos a ser definido aparecer.

Definição do foco: para ajustar o brilho do relógio da projecção, rode o foco (12) até as horas projectadas aparecerem claramente no tecto ou na parede.

**NOTA:** As horas projectadas destinam-se a aparecerem no tecto ou na parede de uma divisão escura. O alcance da projecção é de 0,9 – 2,7 metros.



## **Definir as horas do alarme**

Para pré-visualizar as horas do alarme, prima o botão ALARME (3/5) uma vez.

Enquanto o visor apresentar as horas do alarme, se premir e segurar o botão ALARME durante três segundos, as horas piscarão. Prima Sintonizar + (8) ou Sintonizar - (4) para definir as horas do alarme. Prima novamente o botão ALARME; o dígito dos minutos piscará. Prima Sintonizar + (8) ou Sintonizar - (4) para definir os minutos do alarme.

Prima o botão ALARME e é possível alterar o modo sonoro (campainha, rádio) para o alarme.

Prima Sintonizar + (8) ou Sintonizar - (4) para seleccionar um volume diferente. O volume do alarme aumentará gradualmente. Em seguida, prima o botão ALARME quando concluir.

Para atrasar o alarme, prima SNOOZE. Soará novamente dentro de aproximadamente nove minutos. É possível repetir este ciclo várias vezes durante o ciclo do alarme. Para parar o alarme, prima o botão ALARME.

Para impedir que o alarme toque no dia seguinte, segure o botão ALARME para o desligar. O ícone do alarme desaparecerá para indicar que o alarme se encontra inactivo.

## **Ouvir rádio**

Prima o botão LIGAR / DESLIGAR (9) para LIGAR o aparelho. Utilize o botão Sintonizar + (8) ou Sintonizar - (4) para seleccionar a estação FM pretendida. Se premir e segurar o botão Sintonizar + (8) ou Sintonizar - (4) durante um segundo e, em seguida, libertar, o aparelho procurará automaticamente a estação emissora seguinte. Prima o botão LIGAR / DESLIGAR (9) para DESLIGAR o rádio.

## **Definir / utilizar as predefinições do rádio**

Prima o botão LIGAR / DESLIGAR (9) para LIGAR o aparelho. Utilize o botão Sintonizar + (8) ou Sintonizar - (4) para seleccionar a estação FM pretendida. Prima o botão DEFINIR MEMÓRIA / M + (7); "P02" piscará no visor. Prima novamente o botão DEFINIR MEMÓRIA / M +(7) para definir a predefinição. Repita os passos 2 a 4 para definir mais predefinições. É possível predefinir no aparelho um total de 10 estações FM. Quando "P01-P10" estiver a piscar, prima o botão Sintonizar + (8) ou

Sintonizar - (4) para seleccionar o número da predefinição.  
Quando pretender utilizar as estações predefinidas, prima o botão  
DEFINIR MEMÓRIA / M + (7) para seleccionar o número da predefinição.

### **Função Dormir**

Quando escutar rádio, prima o botão Snooze / Dormir (6) para entrar no modo de dormir. É possível ajustar o temporizador para dormir de 10 a 90 minutos premindo o botão Snooze / Dormir (6). O aparelho desligar-se-á automaticamente após o tempo seleccionado.

### **Função de desligar o visor automaticamente:**

Com o modo de rádio desligado, prima o botão de Desligar o visor automaticamente (2) para entrar no modo de desligar o visor automaticamente. O visor LED desligar-se-á automaticamente após 15 segundos. Mostra apenas no meio duas luzes. Prima qualquer botão para manter o visor LED durante 15 segundos.

Com o modo de rádio desligado, prima o botão de Desligar o visor automaticamente (2) para cancelar esta função.

### **ESPECIFICAÇÕES**

Alcance da frequência: FM 87.5 – 108 MHz  
Pilha de segurança: 3V (uma pilha chata de Lítio CR2032)  
não incluída  
Fornecimento de energia: CA 230V 50Hz

#### **Nota:**

- Certifique-se de que a antena FM está completamente desenrolada e esticada para obter a melhor recepção de FM.

### **REINICIAR**

Se o sistema não responder ou apresentar um funcionamento errático ou intermitente, pode ter ocorrido uma descarga electrostática ou um pico de corrente que despoletou o microcontrolador interno a desligar-se automaticamente. Se isto ocorrer, simplesmente desligue o cabo de alimentação CA e remova a pilha de segurança, aguarde cerca de três minutos e, em seguida, reinicie o aparelho novamente como se fosse novo.

## **AVISO**

1. Não devem ser colocadas sobre o aparelho fontes de chamas vivas como velas acesas.
2. Não colocar o produto em estantes fechadas ou prateleiras sem a ventilação adequada.
3. Quando é usada a ficha de corrente eléctrica para desligar o aparelho, o aparelho desligado deve estar sempre pronto a funcionar.
4. A ventilação não pode ser obstruída pela cobertura das aberturas de ventilação com itens, como jornais, toalhas de mesa, cortinas, etc.
5. Não deve ser exposto a salpicos ou jactos de água e não devem ser colocados por cima do mesmo, objectos com líquidos, como jarras.
6. Não ligar a antena FM à antena exterior.
7. O aparelho não deve ser exposto à luz solar directa, a temperatura muito alta ou muito baixa, humidade, vibrações ou colocada em ambientes com poeiras.
8. Não usar abrasivos, benzina, solvente ou outros solventes para limpar a superfície do aparelho. Para limpar, esfregar com um pano macio e uma solução de detergente não abrasiva.
9. Nunca tentar introduzir fios, pinos ou outros objectos semelhantes nos ventiladores ou nas aberturas do aparelho.
10. Apenas para uso no interior.
11. Se o cabo flexível exterior destes aparelhos estiver danificado, deve ser exclusivamente substituído pelo fabricante ou por seu representante ou por pessoa qualificada de modo a evitar perigos.

## **CUIDADO**

Perigo de explosão se a bateria for substituída incorrectamente.  
Substituir apenas pelo mesmo tipo ou por tipo equivalente.

TODOS OS DIREITOS RESERVADOS, COPYRIGHT DENVER ELECTRONICS A/S

DENVER®

[www.denver-electronics.com](http://www.denver-electronics.com)



Equipamento eléctrico e electrónico contém materiais, componentes e substâncias que podem ser perigosas para a sua saúde e para o ambiente, se o material usado (equipamentos eléctricos e electrónicos) não for processado correctamente.

Equipamento eléctrico e electrónico está marcado com um caixote do lixo com um X, como mostrado acima. Este símbolo significa que o equipamento eléctrico e electrónico não deve ser eliminado com outros resíduos domésticos, mas deve ser eliminado separadamente.

Todas as cidades têm pontos de recolha instalados, nos quais o equipamento eléctrico e electrónico pode ser entregue gratuitamente em estações de reciclagem e outros locais de recolha, ou ser recolhido no seu domicílio. O departamento técnico da sua cidade disponibiliza informações adicionais relativas a este assunto.

Importador:  
DENVER ELECTRONICS A/S  
Stavneagervej 22  
DK-8250 Egaa  
Dinamarca  
[www.facebook.com/denverelectronics](http://www.facebook.com/denverelectronics)

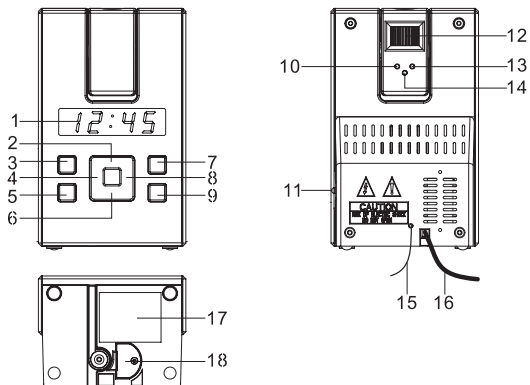

## FUNCIONES Y CONTROLES

1. PANTALLA
2. APAGADO AUTOMÁTICO DE PANTALLA
3. SUBIR VOLUMEN / ESTABLECER ALARMA 2 ACTIVADA/ DESACTIVADA
4. << / SINTONIZAR -
5. BAJAR VOLUMEN / ESTABLECER ALARMA 1 ACTIVADA/ DESACTIVADA
6. DESCANSO / REPOSO
7. EST.MEM / MEMORIA +
8. >> / SINTONIZAR +
9. ENCENDIDO / APAGADO
10. ESTABLECER HORA PARA PROYECCIÓN
11. INTERRUPTOR ACTIVAR/DESACTIVAR PROYECCIÓN
12. AJUSTE DE FOCO PARA PROYECCIÓN
13. ESTABLECER MIN PARA PROYECCIÓN
14. ESTABLECER TIEMPO PARA PROYECCIÓN
15. ANTENA FM
16. CABLE DE ALIMENTACIÓN CA
17. ETIQUETA IDENTIFICADORA (PARTE INFERIOR DE LA UNIDAD)
18. COMPARTIMIENTO DE BATERÍAS (PARTE INFERIOR DE LA UNIDAD)

## **CONEXIÓN DE ALIMENTACIÓN**

Conecte el cable de alimentación CA a una toma CA doméstica. Esta unidad está equipada con un sistema de reserva con batería, que precisa de una batería de litio plana de 3V CR2032 (no incluida).

Introduzca la batería en el compartimiento de baterías, asegurándose de que los terminales positivo y negativo (+ y -) de la batería estén conectados a los terminales correspondientes de la placa del compartimiento de batería. Si se produce un corte de alimentación CA, el reloj pasa automáticamente a la alimentación con batería, y la memoria del reloj y el temporizador se mantiene. Cuando se recupere la alimentación CA, el reloj volverá de nuevo a CA.

## **COMENZANDO**

### **CONFIGURACIÓN MANUAL**

Con el modo de radio apagado, presione y mantenga el botón EST.MEM / M+ (7); parpadeará "24 Hr".

Pulse el botón Sintonizar + (8) o Sintonizar - (4) para establecer la unidad en modo 12 horas (12 Hr) o 24 horas (24 Hr).

Pulse el botón EST.MEM / M+ (7) y parpadearán las horas.

Pulse Sintonizar + (8) o Sintonizar - (4) para establecer la hora actual, y pulse el botón EST.MEM / M+ (7) de nuevo, parpadearán los dígitos de minutos. Pulse Sintonizar + (8) o Sintonizar - (4) para establecer los minutos.

Cuando termine y pulse otra vez EST.MEM / M + (7) indicará que se ha establecido la hora actual.

### ***EL RELOJ DIGITAL LED Y EL RELOJ DE PROYECCIÓN DEBEN CONFIGURARSE POR SEPARADO.***

## **ESTABLECER TIEMPO PARA PROYECCIÓN**

Para establecer las HORAS, pulse simultáneamente el botón HORA (10) y el botón TIEMPO (14).

Manténgalos pulsados hasta que se muestre el dígito de hora que se quiera establecer.

Para establecer los MINUTOS, pulse simultáneamente el botón MINUTOS (13) y el botón TIEMPO (14).

Manténgalos pulsados hasta que se muestre el dígito de minutos que se quiera establecer.

Configuración de foco: Para ajustar el brillo del reloj de proyección, gire el foco (12) hasta que se muestre con claridad el tiempo proyectado en el

techo o la pared.

**NOTA:** El tiempo proyectado está pensado para mostrarse en el techo o pared de una habitación a oscuras. El alcance de proyección es de 3-9 pies (1-1,5 m).

### **Configurar la hora de alarma**

Para una vista previa de la hora de alarma, pulse una vez el botón ALARMA (3/5).

Cuando la pantalla muestre la hora de alarma, si mantiene pulsado el botón ALARMA durante 3 segundos, parpadeará la hora. Pulse Sintonizar + (8) o Sintonizar – (4) para establecer la hora de alarma. Pulse de nuevo el botón ALARMA, parpadearán los minutos. Pulse Sintonizar + (8) o Sintonizar – (4) para establecer los minutos de la alarma.

Pulse el botón ALARMA y podrá cambiar el modo de sonido (timbre, radio) para la alarma.

Pulse Sintonizar + (8) o Sintonizar – (4) para elegir un volumen distinto. El volumen de alarma aumentará gradualmente. Pulse el botón ALARMA cuando haya terminado.

Para retrasar la alarma, pulse REPOSO. Volverá a activarse pasados aprox. 9 minutos. Puede repetir este ciclo varias veces durante el tipo de alarma. Para detener la alarma, pulse el botón ALARMA.

Para evitar que la alarma se active al día siguiente, mantenga pulsado el botón ALARMA para apagarla. El icono de alarma desaparecerá, indicando que se ha desactivado la alarma.

### **Escuchar la radio**

Pulse el botón ENCENDIDO/APAGADO (9) para encender la unidad.

Use el botón Sintonizar + (8) o Sintonizar – (4) para seleccionar la emisora FM deseada. Si presiona y mantiene el botón Sintonizar + (8) o Sintonizar – (4) durante un segundo y lo suelta, la unidad buscará automáticamente la siguiente emisora.

Pulse el botón ENCENDIDO/APAGADO (9) para apagar la radio.

### **Establecer / acceder a radios memorizadas**

Pulse el botón ENCENDIDO/APAGADO (9) para encender la unidad.

Use el botón Sintonizar + (8) o Sintonizar – (4) para seleccionar la emisora FM deseada.

Pulse el botón EST.MEM/M+ (7); parpadeará "P02" en pantalla.  
Pulse el botón EST.MEM / M+ (7) de nuevo para guardar en memoria.  
Repita los pasos 2 a 4 para establecer más emisoras memorizadas.  
La unidad puede memorizar 10 emisoras en total en FM.  
Cuando parpadee "P01-P10", pulse el botón Sintonizar + (8) o Sintonizar - (4) para seleccionar el número de memoria.  
Cuando acceda a emisoras memorizadas, pulse el botón EST.MEM/M + (7) para seleccionar el número de memoria.

### **Funcionamiento de reposo**

Cuando escuche la radio, pulse el botón Descanso / Reposo (6) para acceder al modo reposo. Puede ajustar el temporizador de reposo entre 90 y 10 min. pulsando el botón Descanso / Reposo (6). La unidad se apagará automáticamente tras el tiempo seleccionado.

### **Función de apagado automático de pantalla:**

En modo de radio apagada, pulse el botón de apagado automático de pantalla (2) para acceder al modo de apagado automático de pantalla. La pantalla LED se apagará pasados 15 segundos automáticamente. Solamente mostrará dos luces en el centro. Pulse cualquier botón para ver la pantalla LED durante 15 segundos.  
En modo radio apagado, pulse el botón de apagado automático de pantalla (2) para cancelar esta función.

### **ESPECIFICACIONES**

Rango de frecuencia: FM 87.5 – 108 MHz

Batería de reserva: 3 V (1 batería de litio plana CR2032) no incluida

Alimentación: CA 230V 50 Hz

#### **Nota :**

- Asegúrese de que la antena FM esté totalmente desplegada y extendida para obtener la mejor recepción FM.

### **REINICIO**

Si el sistema no responde o muestra un funcionamiento errático o intermitente, puede que haya sufrido una descarga electrostática (DES) o una subida de tensión que haya hecho que el microcontrolador interno se apague automáticamente. Si esto sucede, desconecte el cable de alimentación CA y saque la batería de reserva, espere al menos 3 minutos y vuelva a configurar la unidad como si fuera nueva.



## **ADVERTENCIA**

1. No deben colocarse fuentes de llama, como velas encendidas, sobre este aparato.
2. No coloque el producto en armarios cerrados o estanterías sin la ventilación adecuada.
3. Cuando el conector de alimentación se utilice como dispositivo de desconexión del equipo, el dispositivo de desconexión debe quedar fácilmente accesible.
4. No debe impedirse la ventilación cubriendo las aperturas con objetos como periódicos, manteles, cortinas, etc.
5. No debe exponerse a goteos ni a salpicaduras, y no deben colocarse objetos que contengan líquido, como jarrones, sobre el aparato.
6. No conecte la antena FM a una antena exterior.
7. La unidad no debe ser expuesta a la luz solar directa, temperaturas extremas, humedad, vibraciones, ni colocarse en un ambiente polvoriento.
8. No utilice abrasivos, benceno, diluyentes ni otras sustancias disolventes para limpiar la superficie de la unidad. Para limpiarla, frótelas con una solución de detergente no abrasivo y un paño suave y limpio.
9. Nunca intente insertar alambres, alfileres ni otros objetos de este tipo en los orificios de ventilación o aperturas de la unidad.
10. Sólo para uso en interiores.
11. Si se daña el cable externo flexible sus las luminarias, deberán ser sustituidas exclusivamente por el fabricante o su agente de reparaciones o una persona cualificada, para evitar peligros.

## **PRECAUCIÓN**

Existe riesgo de explosión si la pila no se sustituye correctamente  
Sustitúyala únicamente con el mismo tipo u otro equivalente

TODOS LOS DERECHOS RESERVADOS, DERECHOS DE AUTOR DENVER  
ELECTRONICS A/S

DENVER®

[www.denver-electronics.com](http://www.denver-electronics.com)



Los equipos eléctricos y electrónicos contienen materiales, componentes y sustancias que pueden ser nocivas para su salud y el medioambiente, si no se maneja correctamente el material de desecho (equipo eléctrico y electrónico desechado).

Los equipos eléctricos y electrónicos aparecen marcados con un símbolo de cubo de basura tachado; véase arriba. Este símbolo significa que los equipos eléctricos y electrónicos no deben eliminarse con el resto de residuos domésticos, sino que deben eliminarse de forma separada.

Todas las ciudades disponen de puntos de recogida establecidos, donde o bien se puede enviar los equipos eléctricos y electrónicos de forma gratuita en las estaciones de reciclaje u otros puntos de reciclaje, o solicitar que sean recogidos de su domicilio. Puede obtener información adicional en el departamento técnico de su ciudad.

Importador:  
DENVER ELECTRONICS A/S  
Stavneagervej 22  
DK-8250 Egaa  
Dinamarca  
[www.facebook.com/denverelectronics](https://www.facebook.com/denverelectronics)

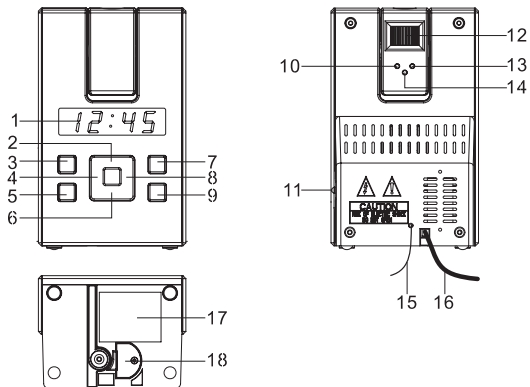

## TOIMINNOT JA OHJAIMET

1. NÄYTTÖ
2. NÄYTÖN AUTOMAATTINEN SAMMUTUS
3. ÄÄNENVOIMAKKUUDEN LISÄYS/HÄLYTYS 2 PÄÄLLE/POIS
4. << / VIRITIN -
5. ÄÄNENVOIMAKKUUDEN VÄHENTÄMINEN/HÄLYTYS 1 PÄÄLLE/POIS
6. TORKKU/LEPOTILA
7. ASETA MUISTI/MUISTI+
8. >> / VIRITIN +
9. PÄÄLLE/POIS
10. PROJEKTORIN TUNTIEN ASETTAMINEN
11. PROJEKTORI PÄÄLLE/POIS
12. PROJEKTORIN TARKKUUDEN SÄÄTÖ
13. PROJEKTORIN MINUUTTIEK ASETTAMINEN
14. PROJEKTORIN AJAN ASETTAMINEN
15. FM-ANTENNI
16. TASAVIRTAJOHTO
17. TEHOKILPI (LAITTEEN POHJA)
18. PARISTOTILA (LAITTEEN POHJA)

## **VIRTALIITIN**

Kytke tasavirtajohto valovirtalähteeseen. Tässä laitteessa on paristoilla toimiva varajärjestelmä, johon vaaditaan litteät 3V CR2032 -litium-paristot (ei sisälly toimitukseen). Aseta paristot paristotilaan ja varmista, että paristojen navat (+ ja -) on asetettu paristotilan vastaaviin napoihin. Sähkökatkon sattuessa kello siirtyy automaattisesti käyttämään paristoja virtalähteenä ja kello sekä ajastimen muisti jatkavat toimintaansa. Verkkovirran palautuessa kello siirtyy takaisin verkkovirtaan.

## **KÄYTTÖÖNOTTO**

### **AJAN MANUAALINEN ASETTAMINEN**

Radio off -tilassa paina ja pidä painettuna SET.MEM / M+ -painiketta (7); "24 Hr" alkaa vilkkua. Valitse 12 tunnin (12 Hr) aika tai 24 tunnin (24 Hr) aika painamalla Tune + (8) tai Tune - (4) -painiketta. Paina SET.MEM / M + -painiketta (7) ja tunnit alkavat vilkkua. Aseta tunnit painamalla Tune+ (8) tai Tune - (4) -painiketta, paina uudelleen SET.MEM / M + (7) -painiketta ja minuutit alkavat vilkkua. Aseta minuutit painamalla Tune + (8) tai Tune - (4) -painiketta. Varmista, että aika on oikein ja paina vielä kerran SET.MEM / M + (7) -painiketta.

### ***DIGITAALINEN LED-KELLO JA PROJEKTORIN KELLO ON ASETETTAVA ERIKSEEN.***

### **PROJEKTORIN AJAN ASETTAMINEN**

Aseta TUNNIT painamalla samanaikaisesti HOUR-painiketta (10) ja TIME-painiketta (14). Pidä ne painettuna, kunnes asetettavat tunnit tulevat näkyviin. Aseta MINUUTITIT painamalla samanaikaisesti MINUTE-painiketta (13) ja TIME-painiketta (14). Pidä ne painettuna, kunnes asetettavat minuutit tulevat näkyviin. Tarkkuuden asettaminen: Säädä projektorin kellon kirkkautta kääntämällä tarkkuussäädintä (12), kunnes heijastettu aika näkyy selvästi katossa tai seinässä.

**HUOMAA:** Projektorin on tarkoitus heijastaa aika pimeän huoneen seinälle tai kattoon. Heijastusalue on noin 1-3 metriä.

### **Herätyksen asettaminen**

Näet herätysajan painamalla kerran ALARM-painiketta (3/5). Kun näytössä näkyy herätysaika ja pidät ALARM-painiketta painettuna 3 sekunnin ajan, tunnit alkavat vilkkua. Aseta herätyksen tunnit painamalla Tune + (8) tai Tune - (4) -painiketta.

Paina ALARM-painiketta uudelleen ja minuutit alkavat vilkkua. Aseta

herätyksen minuutit painamalla Tune + (8) tai Tune - (4) -painiketta.

Voit vaihtaa herätystapaa (summeri, radio) painamalla ALARM-painiketta. Säädä äänenvoimakkuutta Tune + (8) tai Tune - (4) -painikkeilla. Hälytyksen voimakkuus nousee asteittain. Kun olet valmis, paina ALARM-painiketta.

Siirrä herätystä painamalla SNOOZE. Kello herättää sinut uudelleen noin 9 minuutin kuluttua. Voit siirtää herätystä useita kertoja peräkkäin. Katkaise herätys painamalla ALARM-painiketta.

Jos et halua kellon herättävän sinua seuraavana päivänä, sammuta herätys painamalla ALARM. Näet, että herätys on kytketty pois päältä herätysmerkkivalon sammussa.

### **Radion kuunteleminen**

Kytke laitteeseen virta painamalla ON/OFF-painiketta (9).

Valitse radioasema Tune + (8) tai Tune - (4) -painikkeella. Jos pidät Tune + (8) tai Tune - (4) -painiketta painettuna sekunnin ajan ennen vapauttamista, laite etsii automaattisesti seuraavan lähettävän aseman. Sammuta laitteen virta painamalla ON/OFF-painiketta (9).

### **Radiokanavien asettaminen**

Kytke laitteeseen virta painamalla ON/OFF-painiketta (9).

Valitse radioasema Tune + (8) tai Tune - (4) -painikkeella.

Paina SET.MEM / M + -painiketta (7) ja "P02" alkaa vilkkua näytössä.

Aseta kanava painamalla SET.MEM / M + -painiketta (7) uudelleen.

Aseta muut kanavat toistamalla vaiheet 2-4.

Laitteeseen voidaan asettaa 10 FM-radiokanavaa.

"P01-P10" -valon vilkkuessa valitse kanavapaikan numero Tune+ (8) tai Tune- (4) -painikkeella.

Kun haluat kuunnella tallennettua radiokanavaa, valitse kanavapaikka painamalla SET.MEM / M + -painiketta (7).

### **Lepotilan käyttö**

Kuunnellessasi radiota pääset lepotilaan painamalla Snooze/Sleep-painiketta (6). Voit säätää lepotilan ajastinta 90 ja 10 minuutin välillä painamalla Snooze/Sleep-painiketta (6). Laite sammuu automaattisesti valitun ajan kuluttua.

### **Näytön automaattinen sammutustoiminto:**

Voit asettaa aikanäytön automaattiseen sammutustilaan painamalla auto off -painiketta (2) radio off -tilassa. LED-näyttö sammuu automaattisesti 15 sekunnin kuluttua. Vain kaksi keskimmäistä valoa jäävät näkyviin.

Voit pitää LED-näytön virtatilassa painamalla mitä tahansa painiketta 15 sekunnin ajan.

Peruuta tämä toiminto painamalla näytön auto off -painiketta (2) radio off -tilassa.

### **TEKNISET TIEDOT**

Taajuusalue: FM 87.5 - 108 MHz

Paristo: 3V (1 kpl ohuita CR2032-litiumparistoja) ei sisälly toimitukseen

Virtalähde: AC 230 V 50 Hz

Huomaa:

- Varmista, että FM-antenni on vedetty kokonaan ulos parhaan mahdollisen kuuluvuuden takaamiseksi.

### **PALAUTUS**

Jos järjestelmä ei vastaa tai toimii virheellisesti, siihen on voinut kohdistua staattinen purkaus tai virtapiikki, joka on laukaissut sisäisen mikro-ohjaimen sammumaan automaattisesti. Jos näin tapahtuu, irrota laite verkkovirrasta ja poista paristot, odota vähintään 3 minuuttia ja käynnistä laite samalla tavalla kuin ottaessasi sen käyttöön.

## **VAROITUS**

1. Laitteen päälle ei saa asettaa avotulta, kuten palavia kynttilöitä.
2. Älä aseta laitetta suljettuun kirjahyllyyn tai telineisiin, jossa ei ole kunnollista ilmanvaihtoa.
3. Jos virtapistoketta käytetään laitteen virran katkaisemiseen, irrotettu laite pysyy käytettävissä.
4. Ilmanvaihtoa ei saa estää peittämällä ilmanvaihtoaukkoja esineillä, kuten sanomalehdillä, pöytäliinoilla, verhoilla jne.
5. Sitä ei saa altistaa valuvalle tai roiskuvalle vedelle, eikä vedellä täytettyjä esineitä, kuten maljakoita, saa asettaa laitteen päälle.
6. Älä liitä FM-antennia ulkoantenniin.
7. Laitetta ei saa altistaa suoralle auringonvalolle, hyvin korkeille tai matalille lämpötiloille, kosteudelle, tärinälle eikä sitä saa sijoittaa pölyiseen ympäristöön.
8. Älä käytä hankaavia aineita, bentseeniä, tinneriä tai muita liuottimia laitteen pinnan puhdistamiseen. Puhdistaaksesi laitteen pyyhi se hankaamattomalla pesuaineella ja puhtaalla, pehmeällä kankaalla.
9. Älä koskaan yritä asetta johtoja, piikkejä tai muita vastaavia esineitä laitteen aukkoihin.
10. Vain sisäkäyttöön.
11. Jos tämän valaisimen ulkoinen joustava johto on vahingoittunut, sen saa vaihtaa vain valmistaja tai valmistajan valtuuttama agentti tai vastaava koulutuksen saanut henkilö vaaratilanteiden välttämiseksi.

## **HUOMIO**

Räjähdysvaara, jos paristo on asetettu väärin päin  
Vaihda vain samanlaisiin tai vastaavatyypisiin paristoihin

KAIKKI OIKEUDET PIDÄTETÄÄN, TEKIJÄNOIKEUS DENVER ELECTRONICS A/S

DENVER®

[www.denver-electronics.com](http://www.denver-electronics.com)



Sähkö- ja elektroniikkalaitteet sisältävät materiaaleja, komponentteja ja aineita, jotka voivat olla vahingollisia terveydelle ja ympäristölle, jos jättemateriaalia (pois heitettävät sähkö- ja elektroniikkalaitteet) ei käsitellä asianmukaisesti.

Sähkö- ja elektroniikkalaitteet on merkitty yläpuolella olevalla rastitun jäteastian symbolilla. Symboli kertoo, ettei sähkö- ja elektroniikkalaitteita saa hävittää kotitalousjätteen mukana vaan ne on hävitettävä erikseen.

Kaikkiin kaupunkeihin on perustettu keräilypisteitä, joihin vanhat sähkö- ja elektroniikkalaitteet voidaan viedä maksutta edelleen toimitettaviksi kierrätysasemille ja muihin keräilypisteisiin tai ne voidaan kerätä suoraan kotoa. Lisätietoja saat kuntasi tekniseltä osastolta.

Maahantuoja:

DENVER ELECTRONICS A/S

Stavneagervej 22

DK-8250 Egaa

Tanska/Denmark

[www.facebook.com/denverelectronics](https://www.facebook.com/denverelectronics)



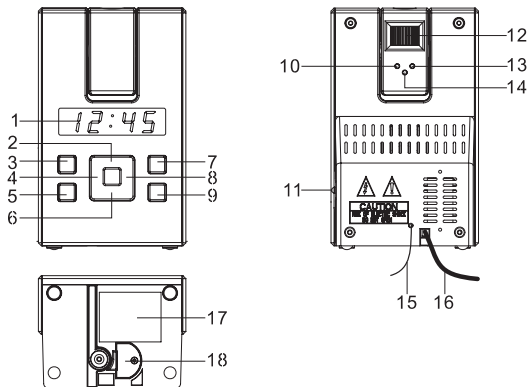

## FUNCTIES EN KNOPPEN

1. DISPLAY
2. DISPLAY AUTO UIT
3. VOLUME OMHOOG / ALARM 2 AAN / UIT INSTELLING
4. << / AFSTEMMEN -
5. VOLUME OMLAAG / ALARM 1 AAN / UIT INSTELLING
6. SNOOZE / SLAAP
7. INST.GEH / GEHEUGEN+
8. >> / AFSTEMMEN +
9. AAN / UIT
10. UUR INSTELLING VOOR PROJECTIE
11. PROJECTIE AAN/UIT SCHAKELAAR
12. FOCUSAANPASSING VOOR PROJECTIE
13. MIN INSTELLING VOOR PROJECTIE
14. TIJD INSTELLING VOOR PROJECTIE
15. FM-ANTENNE
16. AC STROOMKABEL
17. CLASSIFICATIE LABEL (ONDERKANT VAN DE EENHEID)
18. BATTERIJENCOMPARTIMENT (ONDERKANT VAN DE EENHEID)

## **STROOMAANSLUITING**

Steek de AC stroomkabel in een AC stopcontact. Dit apparaat is voorzien van een batterij back-upsysteem, dat een 3V CR2032 platte lithiumbatterij vereist (niet inbegrepen). Plaats de batterij in het batterijencompartiment en zorg ervoor dat de positieve en negatieve polen (+ en -) zijn verbonden met de overeenkomstige aansluitingen op het plaatje in het batterijencompartiment. Indien er zich een AC stroomstoring voordoet, schakelt de klok automatisch over naar de batterij stroomtoevoer. De klok en het timergeheugen blijven actief. Zodra de AC stroomstoring is opgelost, schakelt de klok automatisch terug op AC.

## **VAN START GAAN**

### **TIJD HANDMATIG INSTELLEN**

Druk op de INST.GEH / M+ knop (7) en houd deze ingedrukt, met de radio op uitstand; "24 h" zal gaan knipperen. Druk op de Afstemmen + (8) of Afstemmen - (4) knop om de eenheid in te stellen op de 12 uur (12 h) of de 24 uur (24 h) modus.

Druk op de INST.GEH / M+ knop (7), waarna de uuraanduiding zal gaan knipperen.

Druk op de Afstemmen+ (8) of Afstemmen- (4) knop om het gewenste uur in te stellen. Druk vervolgens nogmaals op de INST.GEH / M+ (7) knop; de minutenaanduiding zal nu gaan knipperen. Druk op Afstemmen+ (8) of Afstemmen - (4) om de gewenste minuten in te stellen.

Druk vervolgens op de INST.GEH / M+ (7) knop om de ingestelde tijd vast te zetten.

## ***DE DIGITALE LED KLOK EN DE PROJECTIEKLOK DIENEN AFZONDERLIJK TE WORDEN INGESTELD.***

### **TIJD INSTELLING VOOR PROJECTIE**

Om de UREN vooraf in te stellen, dient u tegelijkertijd op de UUR knop (10) en de TIJD knop (14) te drukken. Houd deze knoppen ingedrukt totdat de gewenste uuraanduiding wordt weergegeven.

Om de MINUTEN vooraf in te stellen, dient u tegelijkertijd op de MINUUT knop (13) en de TIJD knop (14) te drukken. Houd deze knoppen ingedrukt totdat de gewenste minutenaanduiding wordt weergegeven.

Focusinstelling: Draai, om de helderheid van de projectieklok aan te passen, aan de focus knop (12), totdat de geprojecteerde tijd duidelijk zichtbaar is op het plafond of op de muur.

**OPMERKING:** De geprojecteerde tijd is bedoeld voor weergave op het

plafond of op de muur van een donkere kamer. Het projectiebereik ligt tussen de 3 en 9 feet (0,9 en 2,7 meter).

### **Alarmtijd instellen**

Druk eenmaal op de ALARM knop (3/5) om de alarmtijd weer te geven. Als u de ALARM knop 3 seconden ingedrukt houdt, terwijl de alarmtijd op het display wordt weergegeven, zal de uuraanduiding gaan knipperen. Druk op de Afstemmen + (8) of Afstemmen - (4) knop om het gewenste uur in te stellen.

Druk nogmaals op de ALARM knop; de minutenaanduiding zal gaan knipperen. Druk op de Afstemmen + (8) of Afstemmen - (4) knop om het gewenste minuten in te stellen.

Druk op de ALARM knop om de geluidmodus (Buzzer, Radio) voor het alarm te wijzigen.

Druk op de Afstemmen + (8) of Afstemmen - (4) knop om het gewenste volume in te stellen. Het volume van het alarm zal geleidelijk aan toenemen. Druk nogmaals op de ALARM knop om de instelling te bevestigen.

Om het alarm uit te stellen, dient u op SNOOZE te drukken. Het alarm zal ongeveer om de 9 minuten afgaan. U kunt deze cyclus meerdere malen herhalen tijdens de alarmcyclus. Druk op de ALARM knop om het alarm te stoppen.

Om te verhinderen dat het alarm de volgende dag weer afgaat, dient u de ALARM knop ingedrukt te houden om het alarm geheel uit te schakelen. Het alarm icoontje zal verdwijnen om aan te geven dat het alarm is uitgeschakeld.

### **Luisteren naar de Radio**

Druk op de AAN/UIT knop (9) om de eenheid in te schakelen. Gebruik de Afstemmen + (8) of Afstemmen - (4) knop om het gewenste FM-station te selecteren. Als u de Afstemmen + (8) of Afstemmen - (4) knop één seconde lang ingedrukt houdt, zal de eenheid automatisch zoeken naar het volgende omroepstation. Druk op de AAN/UIT knop (9) om de radio UIT te schakelen.

### **Radio voorkeuzestations instellen / oproepen**

Druk op de AAN/UIT knop (9) om de eenheid AAN te schakelen. Gebruik de Afstemmen + (8) of Afstemmen - (4) knop om het gewenste FM-station te selecteren.

Druk op de INST.GEH/ M+ knop (7); "P02" zal gaan knipperen op de display.

Druk nogmaals op de INST.GEH / M+ knop (7) om een voorkeuzestation in te stellen.

Herhaal de stappen 2 tot 4 om meer voorkeuzestations in te stellen.

De eenheid kan 10 voorkeuze FM-stations opslaan.

Druk op de Afstemmen + (8) of Afstemmen - (4) knop, wanneer "P01-P10" knippert, om het voorkeuzestation te selecteren.

Druk, tijdens het oproepen van de voorkeuzestations, op de INST.GEH / M+ knop (7), om het voorkeuzestation te selecteren.

### **Slaap-functie**

Druk, wanneer de radio is ingeschakeld, op de Snooze / Slaap knop (6) om de slaapmodus te betreden. U kunt de slaaptimer instellen tussen de 10 en 90 minuten door op de Snooze / Slaap knop (6) te drukken.

De eenheid schakelt automatisch uit, nadat u de gewenste tijd heeft geselecteerd.

### **Display auto uit functie:**

Druk, met de radiomodus uitgeschakeld, op de display auto uit knop (2) om de display auto uit modus van de tijd te betreden. De LED display zal automatisch uitschakelen na 15 seconden. Uitsluitend in het midden zullen er twee lampjes branden. Druk op een willekeurige knop om de LED display voor 15 seconden op de laten lichten.

Druk, met de radiomodus uitgeschakeld, op de display auto uit knop (2) om deze functie te annuleren.

### **SPECIFICATIES**

Frequentiebereik : FM 87,5 – 108 MHz

Batterij back-up : 3V (CR2032 Platte Lithiumbatterij x 1) niet inbegrepen

Stroomtoevoer : AC230V 50Hz

Opmerking :

- Zorg ervoor dat de FM-antenne volledig is uitgeschoven voor de beste FM-ontvangst.

### **RESETTEN**

Als het systeem niet reageert of een onregelmatige of onderbroken werking vertoont, is het mogelijk dat u last heeft van elektrostatische ontlading (ESD) of een stroompiek, die ertoe heeft geleid dat de interne

microcontroller automatisch is uitgeschakeld. Als dit gebeurt, dient u simpelweg de AC stroomkabel los te koppelen en de systeem back-up batterij te verwijderen en tenminste 3 minuten te wachten, om de eenheid vervolgens opnieuw in te stellen alsof u de eenheid voor de eerste keer gebruikt.

### **WAARSCHUWING**

1. Plaats geen voorwerpen met open vlam, zoals brandende kaarsen, op het apparaat.
2. Plaats het product niet in een afgesloten boekenkast of -rek zonder voldoende ventilatie.
3. De stekker wordt gebruikt als onderbrekingsmechanisme, het onderbrekingsmechanisme dient eenvoudig bedienbaar te blijven.
4. De ventilatie mag niet worden belemmerd door het bedekken van ventilatieopeningen met voorwerpen zoals kranten, tafelkleden, gordijnen enz.
5. Het apparaat mag niet aan druip- of spatwater worden blootgesteld en er mogen geen voorwerpen gevuld met vloeistoffen, zoals vazen, op het apparaat worden geplaatst.
6. Sluit de FM-antenne niet aan op een buitenantenne.
7. Het apparaat moet niet aan direct zonlicht, zeer hoge of lage temperaturen, vochtigheid, trillingen worden blootgesteld of in een stoffige omgeving worden geplaatst.
8. Gebruik geen schuurmiddel, benzeen, verdunner of andere oplosmiddelen om het oppervlak van het apparaat te reinigen. Om te reinigen, veeg het met een mild, niet-schurend schoonmaakmiddel en schone zachte doek af.
9. Probeer nooit draden, pennen of andere dergelijke voorwerpen in de openingen van de eenheid te steken.
10. Alleen voor gebruik binnenshuis.
11. Als de stekker of het snoer beschadigd is, moet door de fabrikant of een onderhoudstechnicus van de fabrikant, of door een vergelijkbaar gekwalificeerde persoon worden vervangen om een gevaar te voorkomen.

### **VOORZICHTIG**

Explosiegevaar indien de batterij verkeerd wordt geplaatst  
Vervang de batterij alleen door hetzelfde of een gelijkwaardig type.ALLE

RECHTEN VOORBEHOUDEN, AUTEURSRECHT DENVER ELECTRONICS A/S

DENVER®

[www.denver-electronics.com](http://www.denver-electronics.com)



Elektrische en elektronische apparatuur bevatten materialen, componenten en stoffen die schadelijk kunnen zijn voor uw gezondheid en het milieu, indien de afvalproducten (afgedankte elektrische en elektronische apparatuur en batterijen) niet correct worden verwerkt.

Elektrische en elektronische apparatuur zijn gemarkeerd met het doorgekruiste vuilnisbaksymbooltje, zoals hierboven afgebeeld. Dit symbool is bestemd om de gebruiker er op te wijzen dat elektrische en elektronische apparatuur niet bij het overige huisvuil mogen worden weggegooid, maar gescheiden moeten worden ingezameld.

Alle steden hebben specifieke inzamelpunten, waar elektrische en elektronische apparatuur bij recyclestations of andere inzamellocaties kosteloos ingeleverd kunnen worden. In bepaalde gevallen kan het ook aan huis worden opgehaald. Vraag om meer informatie bij uw plaatselijke autoriteiten.

Importeur:  
DENVER ELECTRONICS A/S  
Stavneagervej 22  
DK-8250 Egaa  
Denemarken  
[www.facebook.com/denverelectronics](http://www.facebook.com/denverelectronics)

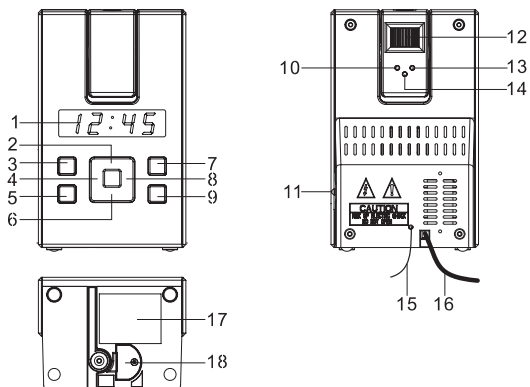

## FUNKCJE I REGULATORY

1. WYŚWIETLACZ
2. AUTOMATYCZNE WYŁĄCZENIE WYŚWIETLACZA
3. ZWIĘKSZENIE GŁOŚNOŚCI / WŁĄCZANIE/WYŁĄCZANIE USTAWIENIA ALARMU 2
4. << / DOSTROJENIE -
5. ZMNIĘSZENIE GŁOŚNOŚCI / WŁĄCZANIE/WYŁĄCZANIE USTAWIENIA ALARMU 1
6. DRZEMKA / ZASYPIANIE
7. USTAWIENIE PAMIĘCI / PAMIĘĆ+
8. >> / DOSTROJENIE +
9. WŁĄCZANIE / WYŁĄCZANIE
10. USTAWIENIE GODZINY PROJEKCJI
11. WYŁĄCZNIK PROJEKCJI ZAŁ./WYŁ.
12. USTAWIENIE OGNISKOWANIA PROJEKCJI
13. USTAWIENIE MINIMUM PROJEKCJI
14. USTAWIENIE CZASU PROJEKCJI
15. ANTENA FM
16. SZNUR ZASILANIA AC
17. ETYKIETA KLASYFIKACJI (NA SPODZIE URZĄDZENIA)
18. PRZEDZIAŁ BATERII (NA SPODZIE URZĄDZENIA)

## **PODŁĄCZENIE ZASILANIA**

Podłączyć wtyczkę AC do gniazdka sieci zasilania. Urządzenie jest wyposażone w system podtrzymania bateryjnego, wymaga pastylkowej baterii litowej 3V CR2032 (nie załączana). Włożyć baterię do przedziału baterii, upewniając się, że właściwa polaryzacja jest zachowana zgodnie z oznaczeniem w przedziale baterii. Jeśli zdarzy się zanik zasilania sieci AC, to zegar przełącza się automatycznie na zasilanie bateryjne, zegar i pamięć timera kontynuują działanie. Wraz z powrotem zasilania AC zegar przełącza się ponownie na zasilanie AC.

## **PIERWSZE KROKI**

### **RĘCZNE USTAWIANIE CZASU**

Z wyłączonym radiem należy przycisnąć przycisk SET.MEM / M+ przycisk (7); będzie migotać "24 Hr". Nacisnąć przycisk Tune + (8) lub Tune - (4), by ustawić urządzenie na tryb 12-sto godzinny (12 Hr) lub tryb 24-ro godzinny (24 Hr). Nacisnąć przycisk SET.MEM / M + przycisk (7) i godziny będą na wyświetlaczu migotać. Nacisnąć przycisk Tune + (8) lub Tune - (4), by ustawić aktualną godzinę, następnie nacisnąć ponownie przycisk SET.MEM / M + (7); minuty będą na wyświetlaczu migotać. Nacisnąć przycisk Tune + (8) lub Tune - (4), by ustawić aktualną minutę. Po wykonaniu tego ponownie nacisnąć przycisk SET.MEM / M + (7), by sprawdzić ustawienie aktualnego czasu.

### **ZEGAR CYFROWY LED I ZEGAR PROJEKCJI MUSZĄ BYĆ USTAWIANE ODDZIELNIE.**

### **USTAWIENIE CZASU PROJEKCJI**

Aby ustawić GODZINĘ, nacisnąć jednocześnie przycisk HOUR (10) i przycisk TIME (14). Przytrzymać ich wciśnięcie aż do wyświetlenia się cyfr godziny do ustawienia. Aby ustawić MINUTĘ, nacisnąć jednocześnie przycisk MINUTE (13) i przycisk TIME (14). Przytrzymać ich wciśnięcie aż do wyświetlenia się cyfr minuty do ustawienia. Ustawianie ostrości: Aby skorygować jasność zegara projekcji, obracać kółkiem regulacji ogniskowania (12), dopóki czas projekcji nie będzie wyraźnie pokazany na suficie lub ścianie.

**UWAGA:** Przewidziano wyświetlanie czasu projekcji na suficie lub ścianie w pomieszczeniu zaciemnionym. Zasięg projekcji wynosi 3 - 9 stóp (około 1 - 3m).



## **Ustawianie czasu alarmu**

Aby ustawić czas alarmu, naciśnij raz przycisk ALARM (3/5). Gdy wyświetlacz pokazuje czas alarmu z przytrzymanym przyciskiem ALARM przez 3 sekundy, to godziny będą migotać. Naciśnij przycisk Tune + (8) lub Tune - (4), by ustawić godzinę alarmu.

Naciśnij ponownie przycisk ALARM, cyfry minut będą migotać. Naciśnij przycisk Tune + (8) lub Tune - (4), by ustawić minutę alarmu.

Naciśnij przycisk ALARM, można teraz zmienić tryb dźwięku alarmu (brzęczyk, radio).

Naciśnij przycisk Tune + (8) lub Tune - (4), by zmienić głośność.

Głośność alarmu będzie stopniowo wzrastać. Następnie, gdy będzie odpowiednia, naciśnij ALARM.

Aby opóźnić ALARM naciśnij SNOOZE. Wznowi się po około 9 minutach. Można to powtarzać kilkakrotnie w trakcie cyklu alarmu. Aby zatrzymać alarm, naciśnij przycisk ALARM.

Aby zatrzymać alarm przewidziany na dzień następny, przytrzymaj przycisk ALARM, by go wyłączyć. Ikona alarmu zniknie, co wskazuje na wyłączenie alarmu.

## **Słuchanie radia**

Naciśnij przycisk włączenia ON/OFF (9), by urządzenie włączyć.

W celu wybrania właściwej stacji FM korzystaj z przycisku Tune + (8) lub Tune - (4) (strojenie). Przy przytrzymaniu przycisku Tune + (8) lub Tune - (4) przez sekundę i zwolnieniu, urządzenie automatycznie będzie wyszukiwać następną nadającą stację.

Naciśnij przycisk włączenia ON/OFF (9), by radio wyłączyć.

## **Ustawianie / wywoływanie ustawionych stacji radiowych**

Naciśnij przycisk włączenia ON/OFF (9), by urządzenie włączyć.

W celu wybrania właściwej stacji FM korzystaj z przycisku Tune + (8) lub Tune - (4) (strojenie).

Naciśnij SET.MEM/ M + (7); "P02" będzie na wyświetlaczu migotać.

Ponowne naciśnięcie przycisku SET.MEM/ M + (7) spowoduje wpisanie do pamięci.

Powtarzaj kroki 2 do 4, by ustawić w pamięci dalsze stacje.

Urządzenie może zapamiętać łącznie 10 stacji FM.

Gdy "P01-P10" migocze, naciśnij przycisk Tune + (8) lub Tune - (4) (strojenie), by wybrać numer zapamiętania.

Przy wywoływaniu zapamiętanych stacji, naciskać przycisk SET.MEM / M + (7), by wybrać zapamiętaną stację z odpowiednim numerem.

### **Działanie zasypiania**

Przy słuchaniu radia, nacisnąć przycisk Snooze / Sleep (drzemka / zasypianie) (6), by wejść do trybu zasypiania. Można skorygować timer zasypiania z 90 min. na 10 min., naciskaniem przycisku Snooze / Sleep (6). Urządzenie wyłączy się automatycznie po ustawionym czasie.

### **Wyświetlenie automatycznego wyłączenia:**

W trybie radia, nacisnąć przycisk automatycznego wyświetlania wyświetlacza (2), by wprowadzić wyświetlenie czasu wyłączenia automatycznego. Wyświetlenie LED wyłączy się automatycznie po 15-stu sekundach. Pokazuje tylko dwa środkowe oświetlenia. Wcisnąć dowolny przycisk by utrzymać wyświetlenie LED przez 15 sekund.

W trybie radia, nacisnąć przycisk automatycznego wygaszenia wyświetlacza (2), by skasować tę funkcję.

### **SPECYFIKACJE**

Zakres częstotliwości: FM 87,5 - 108 MHz

Bateria podtrzymania: 1 x 3V (CR2032 pastylkowa bateria litowa) nie dołączona

Zasilanie: AC230V 50Hz

#### **Uwaga:**

- Upewnić się, że antena FM jest kompletnie rozwinięta i rozciągnięta dla najlepszego odbioru FM.

### **RESETOWANIE**

Jeśli system nie reaguje lub okazuje błędne albo przerywane działanie, to mogło nastąpić wyładowanie elektrostatyczne (ESD) lub przepięcie zasilania sprawiające automatyczne zamknięcie wewnętrznego mikrokontrolera. Jeśli to się zdarzy, to proszę odłączyć po prostu sznur zasilania AC i wyjąć baterię podtrzymania bateryjnego systemu, odczekać co najmniej 3 minuty i następnie dokonać ustawień jak w fabrycznie nowym urządzeniu.

## **OSTRZEŻENIE**

1. Nie ustawiać na urządzeniu nieosłoniętych źródeł ognia, takich jak palące się świece.
2. Nie umieszczać urządzenia w zabudowanych szafkach lub półkach, które uniemożliwiają odpowiednią wentylację urządzenia.
3. Wtyczka zasilająca umożliwia całkowite odłączenie urządzenia od prądu, dlatego powinna być łatwo dostępna.
4. Nie należy ograniczać wentylacji urządzenia, poprzez zakrywanie otworów wentylacyjnych, takimi przedmiotami jak: gazety, obrusy, zasłony, itp.
5. Urządzenie należy chronić przed zalaniem lub zachlapaniem i nie należy ustawiać na nim pojemników z płynami, takich jak wazon.
6. Nie podłączaj anteny FM do anteny zewnętrznej.
7. Urządzenie należy chronić przed bezpośrednim nasłonecznieniem lub bardzo wysoką albo niską temperaturą, wilgocią, wstrząsami; nie należy umieszczać go w pomieszczeniach silnie zapyłonych.
8. Do czyszczenia powierzchni urządzenia nie używaj środków ściernych, benzenu, rozpuszczalnika, itp. Do czyszczenia używaj miękkiej ściereczki, zwilżonej łagodnym roztworem detergentu i wody.
9. Przez otwory wentylacyjne urządzenia nie należy wkładać drutu, spinaczy ani podobnych przedmiotów.
10. Wyłącznie do użytku w pomieszczeniach.
11. Jeżeli przewód zewnętrzny jest uszkodzony, w celu zachowania bezpieczeństwa należy oddać urządzenie do naprawy, przekazując je producentowi lub serwisowi technicznemu, bądź innemu wyspecjalizowanemu zakładowi.

## **OSTROŻNIE**

Włożenie baterii w niewłaściwy sposób może spowodować eksplozję.  
Baterię należy wymienić na taką samą lub równorzędną.

WSZYSTKIE PRAWA ZASTRZEŻONE, PRAWA AUTORSKIE DENVER  
ELECTRONICS A/S

DENVER®

[www.denver-electronics.com](http://www.denver-electronics.com)



Sprzęt elektryczny i elektroniczny zawiera materiały, elementy oraz substancje, które mogą być niebezpieczne dla zdrowia i środowiska, jeśli materiał odpadowy (wyrzucony sprzęt elektryczny, elektroniczny) nie są właściwie potraktowane.

Sprzęt elektryczny i elektroniczny i baterie oznaczone są przekreślonym symbolem śmietnika, patrz wyżej. Ten symbol oznacza, że sprzęt elektryczny i elektroniczny nie powinien być wyrzucany z innymi odpadami domowymi, ale powinien być usuwany oddzielnie.

Wszystkie miasta mają ustalone miejsca zbiórki sprzętu elektrycznego i elektronicznego, gdzie można go bezpłatnie oddać w stacjach recyklingu i innych miejscach zbiórki lub zlecić jego odbiór z gospodarstw domowych. Dodatkowa informacja jest dostępna w wydziale technicznym miasta.

Importer:  
DENVER ELECTRONICS A/S  
Stavneagervej 22  
DK-8250 Egaa  
Dania  
[www.facebook.com/denverelectronics](http://www.facebook.com/denverelectronics)