

DENVER®

Manual de instrucciones

Alarm Clock

CRL-330NR



www.facebook.com/denverelectronics

www.denver-electronics.com

Antes de operar este producto, por favor lea detenidamente y completamente este manual de instrucciones.

Información del producto

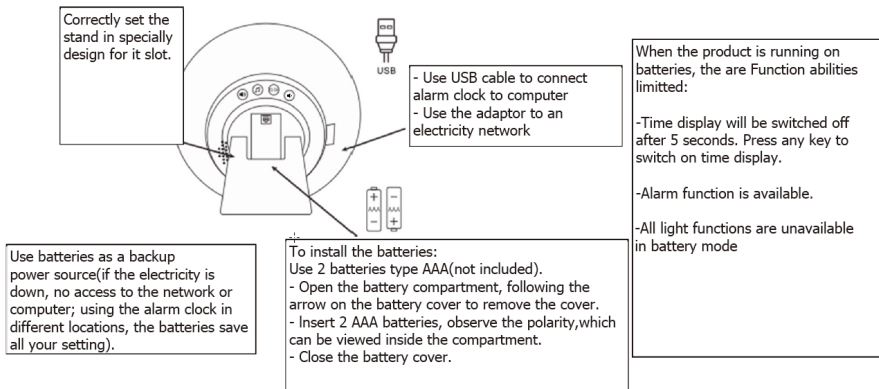

EN	ES
Correctly set the stand in specially design for it slot.	Fije correctamente el soporte en su diseño especial para la ranura.
- Use USB cable to connect alarm clock to computer	- Use el cable USB para conectar el despertador al ordenador.
- Use the adaptor to an electricity network	- Use el adaptador para conectarlo a una red eléctrica
Use batteries as a backup power source (if the electricity is down, no access to the network or computer; using the alarm clock in different locations, the batteries save all your setting)	Use las pilas como una fuente de alimentación de soporte (si cae la electricidad, si no tiene acceso a la red o al ordenador; uso del despertador en diferentes ubicaciones; las pilas guardan toda su configuración)
To install the batteries:	Para instalar las pilas:
Use 2 batteries type AAA (not included).	Use 2 pilas tipo AAA (no incluidas).

- Open the battery compartment, following the arrow on the battery cover to remove the cover.	- Abra el compartimento de las pilas siguiendo la flecha que aparece en la cubierta de las pilas para retirar la cubierta.
- Insert 2 AAA batteries, observe the polarity, which can be viewed inside the compartment.	- Inserte 2 pilas AAA; observe la polaridad, que puede verse dentro del compartimento.
- Close the battery cover.	- Cierre la tapa de las pilas.
When the product is running on batteries, they are Function abilities limited:	Cuando el producto funcione bajo pilas, existen capacidades de funciones limitadas:
- Time display will be switched off after 5 seconds. Press any key to switch on time display.	- La pantalla horaria se apagará después de 5 segundos. Pulse cualquier tecla para encender la pantalla horaria.
- Alarm function is available.	- La función de alarma está disponible.
- All light functions are unavailable in battery mode	- Todas las funciones de iluminación o están disponibles en modo pilas

Setting current time

When the power is connected, the hours indication starts to blink

Hours Setting:

Use \oplus \ominus to adjust hour

To confirm press \odot

Minute Setting:

Use \oplus \ominus to adjust minute

To confirm press \odot

If the indication is stopped touch \odot again.

12H-24H-format

Press \odot key to switch the time format between 12H and 24H

12H
AM or PM will appear on time display.

**Changing current time**

Touch \odot button
The hours indication starts to blink.

Hours Setting:

Use \oplus \ominus to adjust hour

To confirm press \odot

Minute Setting:

Use \oplus \ominus to adjust minute.

To confirm press \odot







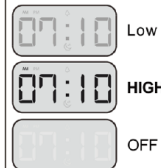











If the indication is stopped touch \odot again.

Intensity of time display

Press \odot key to select the display intensity





EN	ES
Setting current time	Configurar la hora actual
When the power is connected, the hours indication starts to blink	Cuando está conectada la alimentación, la indicación de horas empieza a parpadear
Hours Setting:	Configuración de las horas:
Use \oplus \ominus to adjust hour	Use \oplus \ominus para ajustar la hora
To confirm press \odot	Para confirmarla pulse \odot
Minute Setting:	Configuración de los minutos:
Use \oplus \ominus to adjust minute	Use \oplus \ominus para ajustar los minutos
To confirm press \odot	Para confirmarla pulse \odot
If the indication is stopped touch \odot again.	Si la indicación se detiene, vuelva a tocar \odot .
12H-24H-format	Formato 12H-24H
Press \odot key to switch the time format between 12H and 24H	Pulse la tecla \odot para cambiar el formato horario entre 12H y 24H
12H AM or PM will appear on time display.	12H AM o PM aparecerán en la pantalla horaria.



<i>Changing current time</i>	<i>Cambio de la hora actual</i>
Touch  button	Toque el botón  .
The hours indication starts to blink.	La indicación de horas empieza a parpadear.
Hours Setting:	Configuración de las horas:
Use   to adjust hour	Use   para ajustar la hora
To confirm press 	Para confirmarla pulse  .
Minute Setting:	Configuración de los minutos:
Use   to adjust minute.	Use   para ajustar los minutos.
To confirm press 	Para confirmarla pulse  .
If the indication is stopped touch  again.	Si la indicación se detiene, vuelva a tocar  .
<i>Intensity of time display</i>	<i>Intensidad de la pantalla horaria</i>
Press  key to select the display intensity	Pulse la tecla  para seleccionar la intensidad de la pantalla.
LOW	BAJO
HIGH	ALTO
OFF	APAGADO

Simulación de luz al alba

Cuando se fija la alarma, la luz del despertador se encenderá 30 minutos antes de la hora de la alarma con un brillo bajo y aumentará el brillo gradualmente. A la hora de la alarma, el brillo será completo. El sonido natural se reproducirán durante 2 minutos a la hora de la alarma.

Durante la reproducción de la alarma despertador



- Toque el botón  para retrasar la alarma durante 5 minutos. Tras los 5 minutos la alarma se volverá a reproducir durante 2 minutos. Pulse o toque cualquier botón excepto  para detener el sonido.
- Mantenga pulsado  para apagar la luz del despertador.



Setting the alarm wake-up time
 Touch  button to switch on/off alarm mode.
/  symbol appears/disappears on clock display.







Press and hold  button to set alarm.

The hours indication starts to blink.



⇒ Hours Setting:
 Use   to adjust hour.
 To confirm press









⇒ Minute Setting:
 Use   to adjust minute.
 To confirm press

If the indication is stopped touch  again.

Nature sounds
 Press  key to select the alarm sound
 Use   to select 1-6 sounds. Press  to confirm selection.

⇒ Each sound (1-6) will play 5 sec before you choose.

⇒ Press   Key to select volume level 00-15

EN	ES
Setting the alarm wake-up time	Fija la hora de la alarma del despertador
Touch  button to switch on/off alarm mode.	Toque el botón  para conectar / desconectar el modo alarma.
 /  symbol appears/disappears on clock display.	El símbolo  /  aparece / desaparece en la pantalla del reloj.
Press and hold  button to set alarm.	Mantenga pulsado el botón  para fijar la alarma.

The hours indication starts to blink.	La indicación de horas empieza a parpadear.
Hours Setting:	Configuración de las horas:
Use ⊕ ⊖ to adjust hour.	Use ⊕ ⊖ para ajustar la hora.
To confirm press	Para confirmarlo, pulse
Minute Setting:	Configuración de los minutos:
Use ⊕ ⊖ to adjust minute.	Use ⊕ ⊖ para ajustar los minutos.
To confirm press	Para confirmarlo, pulse
If the indication is stopped touch ☹ again.	Si la indicación se detiene, vuelva a tocar ☹.
Nature sounds	Sonidos naturales
Press Ⓜ key to select the alarm sound	Pulse la tecla Ⓜ para seleccionar el sonido de la alarma
Use ⊕ ⊖ to select 1-6 sounds. Press Ⓜ to confirm selection.	Use ⊕ ⊖ para seleccionar los sonidos 1-6. Pulse Ⓜ para confirmar la selección.
Each sound (1-6) will play 5 sec before you choose.	Cada sonido (1-6) se reproducirá 5 segundos antes de que elija.
Press 🔊 🔇 Key to select volume level 00-15	Pulse la tecla 🔊 🔇 para seleccionar el nivel de volumen 00-15

Setting the Sunset time

Touch ☀ to switch on/off sunset mode

☀/☀ symbol appears/disappears on time display.

Press and hold ☀ to set

The hours indication starts to set.

Hours Setting:

Use ⊕ ⊖ to adjust hours. To confirm press ☀

minute setting:

Use ⊕ ⊖ to adjust minute. To confirm press ☀



Light

Touch ☀ to switch on the light

Use ⊕ ⊖ to adjust the level (1-10) of the brightness

Second touch of ☀ will switch on automatic color changing mode

Use ⊕ ⊖ to select color: Green, Red, Blue, Purple, Orange, Indigo

Third touch ☀ to switch off the light

EN	ES
Setting the Sunset time	Configurar la hora de la puesta de sol
Touch ☺ to switch on/off sunset mode ☀/🌆 symbol appears/disappears on time display.	Toque ☺ para conectar / desconectar el modo puesta de sol; aparece / desaparece el símbolo ☀/🌆 en la pantalla horaria.
Press and hold ☺ to set	Mantenga pulsado ☺ para fijarlo
The hours indication starts to set.	Se empieza a fijar la indicación de las horas.
Hours Setting:	Configuración de las horas:
Use ⊕ ⊖ to adjust hours. To confirm press ☺	Use ⊕ ⊖ para ajustar las horas. Para confirmarlo, pulse ☺
minute setting:	Configuración de los minutos:
Use ⊕ ⊖ to adjust minute. To confirm press ☺	Use ⊕ ⊖ para ajustar los minutos. Para confirmarla pulse ☺
Light	Luz
Touch ☺ to switch on the light	Toque ☺ para encender la luz.
Use ⊕ ⊖ to adjust the level (1-10) of the brightness	Use ⊕ ⊖ para ajustar el nivel (1-10) del brillo
Second touch of ☺ will switch on automatic color changing mode	Un Segundo toque de ☺ encenderá el modo de cambio de color automático.
Use ⊕ ⊖ to select color: Green, Red, Blue, Purple, Orange, Indigo	Use ⊕ ⊖ para seleccionar el color: Verde, rojo, azul, morado, naranja, añil
Third touch ☺ to switch off the light	Tóquela por tercera vez ☺ para apagar la luz.

Simulación del luz a la puesta de sol

 30 minutos antes de la puesta de sol, la luz se enciende con un brillo del 100%; posteriormente, el brillo se reduce gradualmente y se apagará en el momento de la puesta de sol.

Mientras la luz de puesta de sol está encendida, se puede: Mantener pulsado  para apagar la luz.

Descripción

- * Pantalla horaria LED en formato 12H-24H
- * Simulación de luz despertador al alba
- * Simulación del luz a la puesta de sol
- * 6 sonidos naturales para despertarse
- * Lámpara de mesilla de noche
- * Flujo de luz blanca: 73LM
- * 10 niveles de brillo
- * 6 luces de colores + luz blanca
- * Cambio automático de luces de colores
- * 15 niveles de volumen
- * Modo táctil
- * Alimentación: CC 5V; 2 pilas AAA; cable USB.

Nota: Cuando la batería está baja, puede que el producto no funcione debidamente.
Sustituya la pila por una pila nueva.



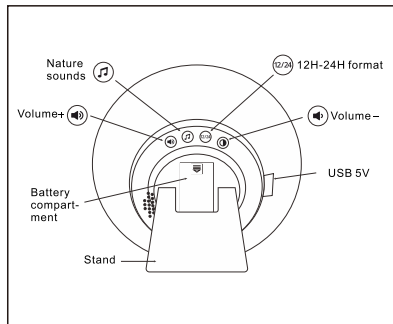
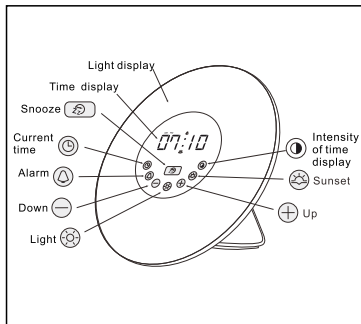

EN	ES
Light display	Pantalla de iluminación
Time display	Mostrar hora
Snooze	Snooze (Retardo)
Current time	Hora actual
Alarm	Alarma
Down	Abajo
Light	Luz
Sunset	Ocaso
Up	Arriba
Nature sounds	Sonidos naturales
Volume -/+	Volumen -/+
Battery compartment	Compartimento de las pilas
Stand	Soporte
12H-24H format	Formato 12H-24H
Intensity of time display	Intensidad de la pantalla horaria
USB 5V	USB 5V



Advertencia

- * No pulse dos o más teclas al mismo tiempo.
- * Para evitar el intervalo de fallo, cada toque debe ser superior a 1 segundo.
- * En caso de que hubiera un funcionamiento incorrecto, por favor, desenchufe la unidad durante 3 segundos.
- * Si las pilas no van a usarse durante un periodo prolongado de tiempo, por favor, retirelas.
- * Cuando la tensión de las pilas sea baja, los productos se recargarán y se perderán todas las configuraciones. Por favor, sustitúyalas por pilas nuevas.
- * El adaptador está diseñado para usarse únicamente con este producto; por favor, no lo use para cargar otros dispositivos como teléfonos móviles.



Advertencia

TODOS LOS DERECHOS RESERVADOS, COPYRIGHT DENVER ELECTRONICS A/S

DENVER®

www.denver-electronics.com

CE



Los equipos eléctricos y electrónicos contienen materiales, componentes y sustancias que pueden ser nocivas para su salud y el medioambiente si no se maneja correctamente el material de desecho (equipo eléctrico y electrónico desechado).

Los equipos eléctricos y electrónicos aparecen marcados con un símbolo de cubo de basura tachado; véase arriba. Este símbolo significa que los equipos eléctricos y electrónicos no deben eliminarse con el resto de residuos domésticos, sino que deben eliminarse de forma separada.

Todas las ciudades disponen de puntos de recogida establecidos, donde bien se puede enviar los equipos eléctricos y electrónicos de forma gratuita en las estaciones de reciclaje u otros puntos de reciclaje, o que se le recojan de sus domicilios. Puede obtener información adicional en el departamento técnico de su ciudad.

Importador:

DENVER ELECTRONICS A/S

Omega 5A, Soeften

DK-8382 Hinnerup

www.facebook.com/denverelectronics