



www.denver.eu

CR-425/CR-425UK RETRO FLIP CLOCK RADIO



MANUAL DE INSTRUCCIONES DEL



FR
Cet appareil, ses
cordons et ses
accessoires sont
recyclables



A DÉPOSER
EN MAGASIN



A DÉPOSER
EN DÉCHÈTERIE

OU

Points de collecte sur www.quefairedemesdechets.fr
Privilégiez la réparation ou le don de votre appareil !



**ANTES DE PONER EN FUNCIONAMIENTO ESTE PRODUCTO, LEA,
ENTIENDA Y SIGA ESTAS INSTRUCCIONES.**

Asegúrese de guardar este folleto como referencia futura.

www.facebook.com/denver.eu

Información sobre seguridad

Lea detenidamente estas instrucciones de seguridad antes de usar el producto por primera vez y guarde las instrucciones como referencia futura.

1. Este producto no es un juguete. Manténgalo fuera del alcance de los niños.
2. Mantenga el producto fuera del alcance de los niños y mascotas para evitar que lo mastiquen o se lo traguen.
3. Nunca use pilas antiguas y nuevas o diferentes tipos de pilas juntas. Retire las pilas cuando no vaya a usar el Sistema durante un periodo prolongado de tiempo. Compruebe la polaridad (+/-) de las pilas cuando las inserte en el producto. Una colocación incorrecta puede causar una explosión. No se incluyen las pilas.
4. La temperatura de almacenamiento y de funcionamiento del producto es de 0 grados Celsius a 40 grados Celsius. Una temperatura superior o inferior a esta puede afectar al funcionamiento.
5. Nunca abra el producto. Tocar las partes electrónicas del interior puede provocar una descarga eléctrica. Las reparaciones o el mantenimiento debe realizarlo únicamente personal cualificado.
6. ¡No la exponga al calor, agua, humedad o luz solar directa!
7. Protéjase los oídos frente a un volumen alto. Un volumen elevado puede dañar los oídos y se arriesga a una pérdida auditiva.
8. La unidad no es impermeable. Si entra en la unidad agua o un objeto extraño, se puede provocar que haya un incendio o una descarga eléctrica. Si entra en la unidad agua o un objeto extraño, detenga su uso inmediatamente.
9. Cárguelo únicamente con el adaptador que se suministra. El adaptador de enchufe directo se usa como un dispositivo de desconexión y debe permanecer fácilmente accesible. Asegúrese de que hay espacio alrededor de la toma de alimentación para disponer de un acceso fácil.
10. No use accesorios no originales con el producto ya que esto puede provocar una funcionalidad anormal del producto.

Vista general del producto

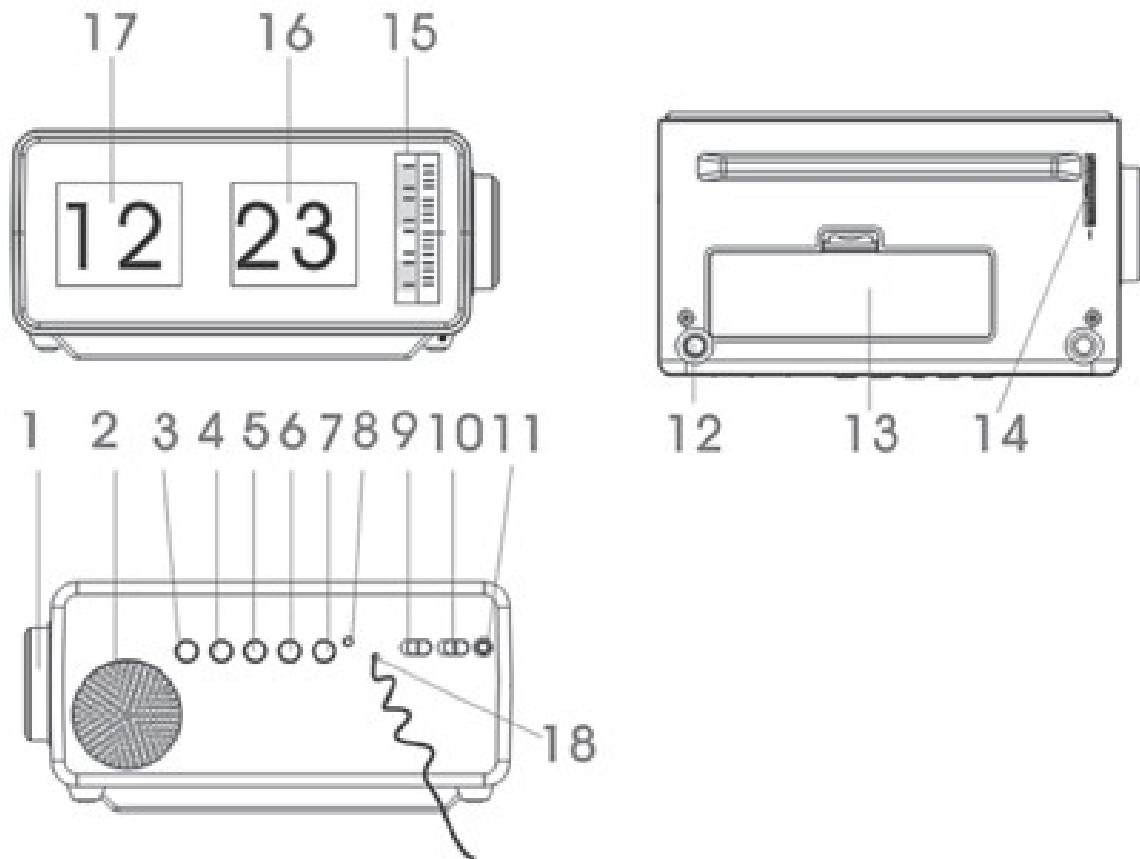

1. DIAL DE CONFIGURACIÓN DE ALARMA
2. ALTAVOZ
3. BOTÓN DE ALIMENTACIÓN
4. BOTÓN VOL+
5. BOTÓN VOL-
6. BOTÓN SIN + (para seleccionar la siguiente emisora)
7. BOTÓN SIN - (para seleccionar la emisora anterior)
8. INDICADOR LED DE ALIMENTACIÓN
9. INTERRUPTOR DE ALARMA – CONECTADA / DESCONECTADA
10. INTERRUPTOR DE SELECCIÓN DE ALARMA - PITIDO/RADIO
11. TOMA CC
12. BOTÓN DE RETARDO
13. PUERTA DE LAS PILAS
14. DIAL DE CONFIGURACIÓN DE HORA
15. DIAL DE CONFIGURACIÓN DE ALARMA (HORA/MINUTOS)
16. HORA –PANTALLA DE MINUTOS
17. HORA –PANTALLA DE HORA

ALIMENTACIÓN

La unidad puede alimentarse mediante alimentación CA o pilas.

Nombre o marca, número de registro comercial y dirección del fabricante	DongGuan Obelieve Electronic Co.,Ltd 91441900050747698U Huazhaoxin Industrial Park B-4/F, Golden Phoenix Industrial Zone, FengGan Town, DongGuan, GuangDong Province,P.R.C.
Identificador de modelo	OBL-0501000B / OBL0501000E
Tensión de entrada	100-240V
Frecuencia CA de entrada	50/60HZ
Tensión de salida	5.0V
Corriente de salida	1.0A
Potencia de salida	5.0W
Eficacia activa promedio	76.52%
Eficiencia con poca carga (10 %)	--
Consumo energético sin carga	0.081W

FUNCIONAMIENTO DE LA UNIDAD CON ALIMENTACIÓN CA

Inserte un extremo del cable de alimentación que se adjunta en la toma CC situada en la parte posterior de la unidad y el otro extremo en la toma de pared.

Cuando conecte el cable de alimentación, asegúrese de que el cable de alimentación está perfectamente insertado en la toma CC y en la toma de pared para la alimentación.

FUNCIONAMIENTO DE LA UNIDAD CON PILAS

1. Para operar la unidad con pilas, el cable de alimentación CA debe estar desconectado de la unidad.
2. Desconecte el cable de alimentación CA de la unidad e inserte 3 pilas AA (no incluidas) en el compartimento de las pilas.
3. Cierre la puerta del compartimento de las pilas.

Pilas AA de 1,5V

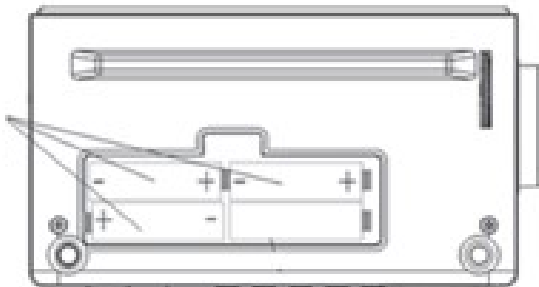

Nota: Compruebe las pilas de forma regular. Se deben reemplazar las pilas viejas o gastadas. Si la unidad no va a usarse durante cierto periodo de tiempo, o va a funcionar exclusivamente bajo alimentación CA, retire las pilas del compartimento de las pilas para evitar fugas de las mismas.

Advertencia: Antes de usar la unidad. Compruebe que la alimentación local es compatible con la unidad. No desenchufe o desconecte el cable de alimentación con las manos húmedas.

Si no va a usar la unidad durante un periodo prolongado de tiempo (es decir, durante vacaciones, etc.), desconecte el enchufe de la toma de pared.

PRECAUCIONES DE SEGURIDAD DE LAS PILAS:

- Mantenga las pilas alejadas de niños y mascotas.
- Inserte las pilas observando la polaridad correcta (+/-). En caso de no alinear debidamente la polaridad de las pilas se pueden producir lesiones personales y/o daños a la propiedad.
- Retire las pilas viejas o gastadas del producto. Retire las pilas cuando el producto no vaya a usarse durante periodos prolongados de tiempo para evitar daños debidos al óxido o corrosión de las pilas.
- Nunca arroje las pilas al fuego. Nunca exponga las pilas al fuego u otras fuentes de calor
- Eliminación de las pilas: Las pilas antiguas o gastadas se deben eliminar correctamente y reciclarse conforme a toda la normativa aplicable. Para obtener información detallada, póngase en contacto con la autoridad local en residuos sólidos.
- Siga las instrucciones del fabricante acerca de la seguridad, uso y eliminación de las pilas.

PARA FIJAR LA HORA

Gire el DIAL TIME SET en la dirección que indica la flecha para cambiar los dígitos de los minutos y las horas; cuando el dígito de los minutos alcance 59 entonces la hora aumentará automáticamente.

Nota: Tanto la hora como la alarma se muestran en modo 12 horas.

PARA FIJAR LA ALARMA

Gire el DIAL ALARM SET en la dirección que indica la flecha (sentido horario) para seleccionar la hora de la alarma. No gire el dial de configuración de la alarma en sentido antihorario ya que esto puede dañar el mecanismo y evitar que el reloj y la alarma funcionen debidamente. El dial de configuración de la alarma muestra las horas a la izquierda y los minutos en intervalos de 15 minutos a la derecha en el ciclo de 00, 15, 30 y 45.

Cambie el interruptor ALARM OFF/ON a la posición ON para configurar la alarma y para apagarla cuando suene. Use el interruptor de selección ALARM para elegir el pitido o la radio para la alarma.

ENCENDER / APAGAR LA RETROILUMINACIÓN DEL RELOJ

En modo normal, mantenga pulsado el botón SNOOZE durante 3 segundos para encender / apagar la retroiluminación del reloj.

Se apagará automáticamente tras unos segundos.

ESCUCHAR LA RADIO

1. Pulse el botón POWER para encender la unidad. Cuando la radio está encendida, el indicador LED de alimentación se iluminará de color rojo constante.
2. Mantenga pulsado el botón TUN+ o TUN- para buscar la emisora de radio y guardarla automáticamente.
3. Pulse el botón TUN+ o TUN- de forma reiterada para seleccionar la emisora de radio guardada en el paso 2.
4. Vuelva a pulsar el botón POWER para apagar la unidad.

CONTROL DE VOLUMEN

- Cuando el dispositivo está en modo FM
 - Aumenta el volumen en 1 unidad pulsando el botón VOL+.
 - Pulse durante un periodo prolongado de tiempo el botón VOL+ para aumentar el volumen en la unidad que desee.
- Cuando el dispositivo está en modo FM
 - Disminuye el volumen en 1 unidad pulsando el botón VOL-.
 - Pulse durante un periodo prolongado de tiempo el botón VOL- para disminuir el volumen en la unidad que desee.

DESPERTARSE CON LA RADIO/PITIDO

1. Para la alarma, fije la alarma como se ha indicado previamente.
2. Tras configurar la hora, deslice el interruptor a la posición ALARM SELECT SWITCH-BUZZER/RADIO a BUZZER o RADIO para elegir despertarse con pitido o con la radio.

FUNCIÓN SNOOZE

Cuando suene la alarma (pitido o radio) puede apagarla temporalmente (durante 9 minutos) usando la “función de retardo”. El interruptor de retardo está situado en la base de la radio (parte posterior izquierda). Púselo suavemente la parte superior de la radio situado en el lateral izquierdo de la parte posterior (cuando se mira a la radio) para activar el retardo. Puede volverlo a pulsar para repetirla cuando la alarma vuelva a sonar.

Aviso: - Todos los productos pueden estar sujetos a cambios técnicos sin previo aviso. Además, nos reservamos el derecho de corregir errores y omisiones en el manual.

TODOS LOS DERECHOS RESERVADOS, COPYRIGHT DENVER A/S



www.denver.eu



Los equipos eléctricos y electrónicos contienen materiales, componentes y sustancias que pueden ser nocivas para su salud y el medioambiente si no se maneja correctamente el material de desecho (equipo eléctrico y electrónico desechado).

Los equipos eléctricos y electrónicos aparecen marcados con un símbolo de cubo de basura tachado; véase arriba. Este símbolo significa que los equipos eléctricos y electrónicos no deben eliminarse con el resto de residuos domésticos, sino que deben eliminarse de forma separada.

Todas las ciudades disponen de puntos de recogida establecidos, donde bien se puede enviar los equipos eléctricos y electrónicos de forma gratuita en las estaciones de reciclaje u otros puntos de reciclaje, o que se le recojan de sus domicilios. Puede obtener información adicional en el departamento técnico de su ciudad.

Por la presente, Inter Sales A/S declara que el tipo de equipo radioeléctrico tipo CR-425/CR-425UK es conforme con la Directiva 2014/53/EU. El texto completo de la declaración de conformidad de la UE está disponible en la siguiente dirección de Internet: www.denver.eu y posteriormente busque el ICONO situado en la línea superior de la página. Escriba el número de modelo: CR-425/CR-425UK. Ahora entre en la página del producto, y la directiva roja se encuentra bajo descarga / otras descargas.

Rango de funcionamiento de la Gama de frecuencia: FM87.5-108MHz

Potencia de salida máxima: 5W

Denver A/S
Omega 5A, Soeften
DK-8382 Hinnerup
Dinamarca

www.facebook.com/denver.eu

Contact

Nordics

Headquarter
Denver A/S
Omega 5A, Soeften
DK-8382 Hinnerup
Denmark

Phone: **+45 86 22 61 00**
(Push "1" for support)

E-Mail
For technical questions, please write to:
support.hq@denver.eu

For all other questions please write to:
contact.hq@denver.eu

Benelux

DENVER BENELUX B.V.
Barwoutswaarder 13C+D
3449 HE Woerden
The Netherlands

Phone: **0900 -3437623**

E-Mail: **support.nl@denver.eu**

Spain/Portugal

DENVER SPAIN S.A
Ronda Augustes y Louis Lumiere, n° 23 - nave 16
Parque Tecnológico
46980 PATERNA
Valencia (Spain)

Spain
Phone: **+34 960 046 883**
Mail: **support.es@denver.eu**

Portugal:
Phone: **+35 1255 240 294**
E-Mail: **denver.service@satfiel.com**

Germany

Denver Germany GmbH Service
Max-Emanuel-Str. 4
94036 Passau

Phone: **+49 851 379 369 40**

E-Mail
support.de@denver.eu

Fairfixx GmbH
Repair and service
Rudolf-Diesel-Str. 3 TOR 2
53859 Niederkassel

(for TV, E-Mobility/Hoverboards/Balanceboards,
Smartphones & Tablets)

Tel.: **+49 851 379 369 69**
E-Mail: **denver@fairfixx.de**

Austria

Lurf Premium Service GmbH
Deutschstrasse 1
1230 Wien

Phone: **+43 1 904 3085**
E-Mail: **denver@lurfservice.at**

If your country is not listed above,
please write an email to
support@denver.eu



DENVER A/S
Omega 5A, Soeften
DK-8382 Hinnerup
Denmark

denver.eu
facebook.com/denver.eu



Version 1.1