



www.denver.eu

# CR-425/CR-425UK RETRO FLIP CLOCK RADIO



## BEDIENUNGSANLEITUNG



FR  
Cet appareil, ses  
cordons et ses  
accessoires sont  
recyclables

À DÉPOSER  
EN MAGASIN



OU

À DÉPOSER  
EN DÉCHÈTERIE



Points de collecte sur [www.quefairedemesdechets.fr](http://www.quefairedemesdechets.fr)  
Privilégiez la réparation ou le don de votre appareil !



**VOR DER INBETRIEBNAHME DES GERÄTS LESEN UND BEFOLGEN SIE  
BITTE DIESE ANLEITUNGEN.**

Bitte bewahren Sie die Bedienungsanleitung für späteres Nachschlagen auf.

[www.facebook.com/denver.eu](http://www.facebook.com/denver.eu)

# Sicherheitshinweise

**Bitte lesen Sie die Sicherheitshinweise vor der ersten Verwendung des Produkts aufmerksam durch und bewahren Sie die Anleitung zum späteren Nachschlagen auf.**

1. Dieses Produkt ist kein Spielzeug. Bewahren Sie das Produkt außerhalb der Reichweite von Kindern auf.
2. Bewahren Sie das Produkt außerhalb der Reichweite von Kindern und Haustieren auf, um ein Verschlucken von Kleinteilen zu vermeiden.
3. Verwenden Sie niemals alte und neue Batterien oder verschiedene Batterietypen gleichzeitig. Nehmen Sie die Batterien heraus, wenn Sie das System für längere Zeit nicht verwenden. Überprüfen Sie die Polarität (+/-) der Batterien, wenn Sie sie in das Produkt einsetzen. Falsches Einsetzen kann eine Explosion verursachen. Die Batterien sind nicht im Lieferumfang enthalten.
4. Die Betriebs- und Lagertemperatur des Produkts liegt zwischen 0 und +40 °C. Eine Unter- oder Überschreitung dieser Temperatur kann die Funktion beeinträchtigen.
5. Öffnen Sie das Produkt nicht. Das Berühren der Elektronik kann zu einem Stromschlag führen. Reparatur- und Wartungsarbeiten dürfen nur von qualifiziertem Personal durchgeführt werden.
6. Vor Hitze, Wasser, Feuchtigkeit und direkter Sonneneinstrahlung schützen!
7. Bitte schützen Sie Ihr Gehör vor hoher Lautstärke. Hohe Lautstärke kann Ihr Gehör schädigen und zu Gehörverlust führen.
8. Das Gerät ist nicht wasserdicht. Wenn Wasser oder Fremdkörper in das Gerät eindringen, kann es zu Feuer oder Stromschlag kommen. Wenn Wasser oder Fremdkörper in das Gerät eindringen, beenden Sie sofort den Gebrauch.
9. Laden Sie nur mit dem mitgelieferten Netzteil. Wird das Steckernetzteil als Trennvorrichtung verwendet, muss die Trennvorrichtung stets leicht zugänglich sein. Achten Sie darauf, dass die Trennvorrichtung stets leicht zugänglich ist.
10. Verwenden Sie nur Original-Zubehöerteile zusammen mit dem Produkt; Nichtbeachtung kann die Funktionalität des Produkts beeinträchtigen.

## Produktübersicht

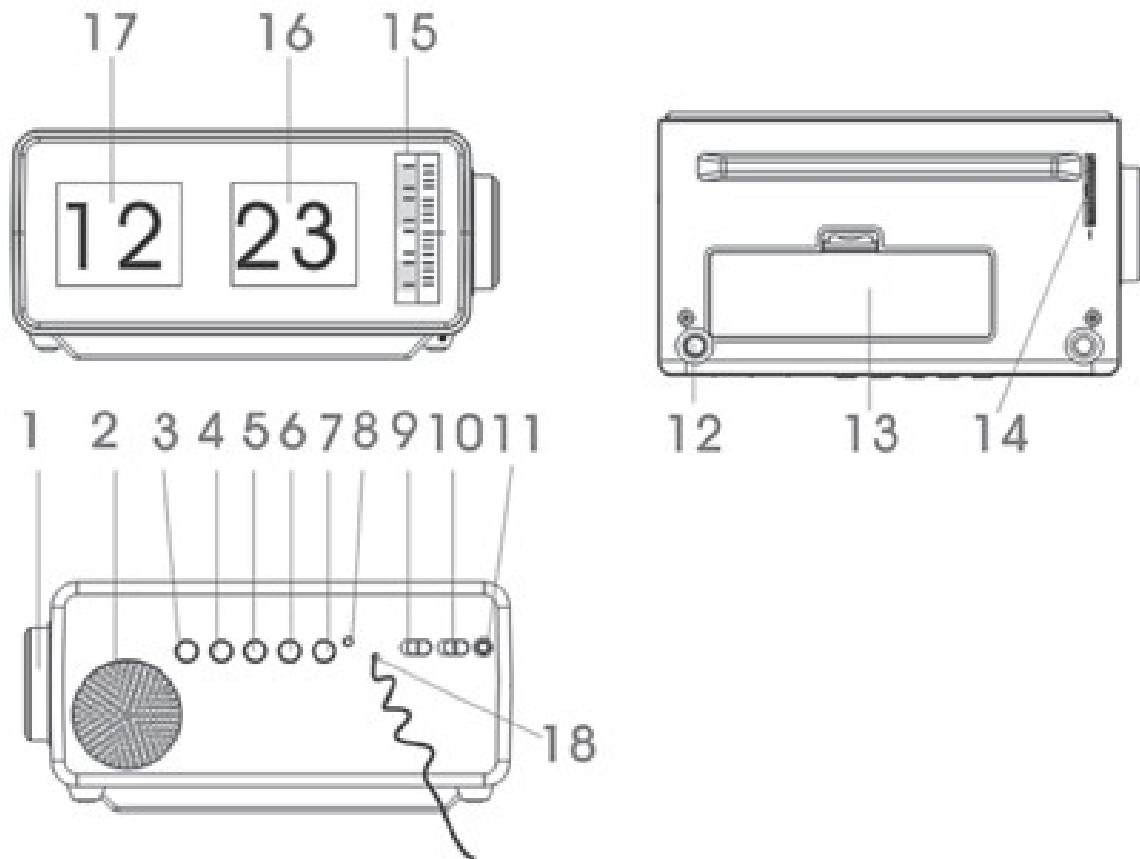

1. DREHKNOPF WECKRUFEINSTELLUNG
2. LAUTSPRECHER
3. EIN/AUS-TASTE
4. TASTE LAUTSTÄRKE ANHEBEN
5. TASTE LAUTSTÄRKE VERRINGERN
6. TASTE SENDERWAHL AUFWÄRTS (für die Wahl des nächsten Senders)
7. TASTE SENDERWAHL ABWÄRTS (für die Wahl des vorherigen Senders)
8. BETRIEBSANZEIGE-LED
9. SCHALTER WECKRUF EIN/AUS
10. WECKRUFWAHLSCHALTER SUMMER/RADIO
11. DC-BUCHSE
12. TASTE FÜR DIE SCHLUMMERFUNKTION
13. ABDECKUNG BATTERIEFACH
14. DREHKNOPF UHRZEITEINSTELLUNG
15. WECKRUFEINSTELLSKALA (STUNDE/MINUTEN)
16. UHRZEIT – MINUTENANZEIGE
17. UHRZEIT – STUNDENANZEIGE

## STROMVERSORGUNG

Das Gerät kann über das Stromnetz oder über Batterien betrieben werden.

Name des Herstellers oder Handelsmarke, Handelsregisternummer und Anschrift	DongGuan Obelieve Electronic Co.,Ltd 91441900050747698U Huazhaoxin Industrial Park B-4/F, Golden Phoenix Industrial Zone, FengGan Town, DongGuan, GuangDong Province,P.R.C.
Modellidentifikator	OBL-0501000B / OBL0501000E
Eingangsspannung	100-240V
Wechselstromfrequenz des AC-Eingangs	50/60HZ
Ausgangsspannung	5.0V
Ausgangsstrom	1.0A
Ausgangsleistung	5.0W
Durchschnittliche Effizienz bei Normallast	76.52%
Effizienz bei Niederlast (10 %)	--
Leistungsaufnahme bei Nulllast	0.081W

## NETZBETRIEB

Stecken Sie das eine Ende des mitgelieferten Netzkabels in die DC-Buchse auf der Rückseite des Geräts und das andere Ende in eine Netzsteckdose.

Achten Sie auf einen ordnungsgemäßen Sitz des Netzkabels, wenn Sie es für die Stromversorgung in eine Netzsteckdose und die DC-Buchse stecken.

## BATTERIEBETRIEB

1. Wenn Sie das Gerät über Batterien betreiben möchten, dann müssen Sie das Netzkabel vom Gerät entfernen.
2. Ziehen Sie das Netzkabel vom Gerät ab und legen Sie anschließend 3 Batterien vom Typ AA (nicht im Lieferumfang enthalten) im Batteriefach ein.
3. Schließen Sie das Batteriefach wieder.

**1,5-V-Batterien  
vom Typ AA**

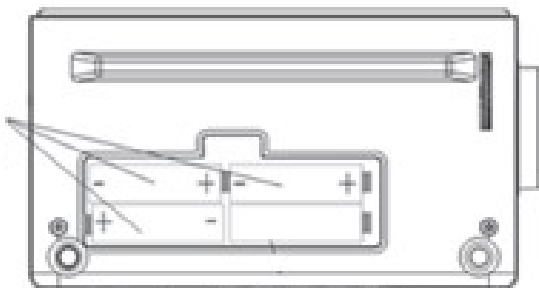

**Hinweis:** Überprüfen Sie die Batterien des Geräts regelmäßig. Ersetzen Sie alte oder verbrauchte Batterien. Nehmen Sie die Batterien zur Vorbeugung gegen Auslaufen aus dem Batteriefach, wenn Sie das Gerät über längere Zeit nicht benutzen oder es ausschließlich über das Stromnetz betreiben.

**Warnung:** Vor der Benutzung des Geräts: Überprüfen Sie, ob die Netzspannung vor Ort für das Gerät geeignet ist. Fassen Sie das Netzkabel weder zum Verbinden noch zum Herausziehen mit feuchten Händen an.

Ziehen Sie den Netzstecker aus der Netzsteckdose, wenn Sie das Gerät für längere Zeit (z. B. Urlaub) nicht benutzen.

## **SICHERHEITSHINWEISE ZU BATTERIEN:**

- Halten Sie die Batterien von Kindern und Haustieren fern.
- Setzen Sie Batterien polrichtig (+/-) ein. Nichtbeachtung der Batteriepolung kann zu Verletzungen oder Sachschäden führen.
- Nehmen Sie alte oder verbrauchte Batterien aus dem Produkt. Nehmen Sie die Batterien aus dem Produkt, wenn es für längere Zeit nicht benutzt wird, um Schäden durch Rosten oder Korrodieren der Batterien zu vermeiden.
- Werfen Sie Batterien niemals ins Feuer. Setzen Sie Batterien weder Feuer noch anderen Hitzequellen aus.
- Entsorgung der Batterien: Alte oder verbrauchte Batterien sind in Übereinstimmung mit anwendbaren Gesetzen zu entsorgen und zu recyceln. Wenden Sie sich bitte für detaillierte Informationen an Ihr örtliches Abfallentsorgungsunternehmen.
- Folgen Sie den Sicherheits-, Benutzungs- und Entsorgungsanleitungen des Batterieherstellers.

## **UHRZEIT EINSTELLEN**

Drehen Sie den Drehknopf TIME SET in die durch den Pfeil angegebene Richtung, um die Minuten- und Stundenstellen zu wechseln. Wenn die Minutenstelle 59 überschreitet, dann wird die Stunde automatisch erhöht.

**Hinweis:** Sowohl die Uhr- als auch die Weckzeit wird im 12-h-Zeitformat angezeigt.

## **WECKRUF EINSTELLEN**

Drehen Sie den Drehknopf ALARM SET in die durch den Pfeil angezeigte Richtung (in Uhrzeigersinn), um die Weckzeit einzustellen. Drehen Sie bitte den Drehknopf nicht gegen den Uhrzeigersinn, weil dies den Drehmechanismus beschädigen könnte und dadurch sowohl Uhr- als auch Weckzeit nicht mehr ordnungsgemäß funktionieren könnte. Die Weckrufeinstellskala zeigt auf der linken Seite die Stunden und auf der rechten Seite die Minuten in den 15-Minuten-Schritten 00, 15, 30 und 45 an.

Stellen Sie den Schalter ALARM OFF/ON auf ON, um den Weckruf zu aktivieren und auf OFF, um ihn beim Ertönen stummzuschalten. Wählen Sie mit Hilfe des Schalters ALARM zwischen Summer und Radio für den Weckruf aus.

## **EIN/AUSSCHALTEN DER UHRENHINTERGRUNDBELEUCHTUNG**

Halten Sie im normalen Modus die Taste SNOOZE 3 Sekunden lang gedrückt, um die Uhrenhintergrundbeleuchtung ein/auszuschalten.

Nach einigen Sekunden wird die Uhrenhintergrundbeleuchtung automatisch ausgeschaltet.

## **RADIO HÖREN**

1. Drücken Sie die Taste POWER, um das Gerät einzuschalten. Wenn das Radio eingeschaltet ist, dann leuchtet die Betriebsanzeige-LED konstant Rot.
2. Halten Sie die Taste TUN+ oder TUN- gedrückt, um nach Radiosendern zu scannen und diese automatisch zu speichern.
3. Drücken Sie die Taste TUN+ oder TUN- mehrmals, um einen der in Schritt 2 gespeicherten Radiosender auszuwählen.
4. Drücken Sie die Taste POWER erneut, um das Gerät auszuschalten.

## **EINSTELLEN DER LAUTSTÄRKE**

- Wenn sich das Gerät im UKW-Modus befindet:
  - Durch Drücken der Taste VOL+ können Sie die Lautstärke um 1 Stufe anheben.
  - Durch langes Drücken der Taste VOL+ können Sie die Lautstärke um die gewünschten Stufen anheben.
- Wenn sich das Gerät im UKW-Modus befindet:
  - Durch Drücken der Taste VOL- können Sie die Lautstärke um 1 Stufe verringern.
  - Durch langes Drücken der Taste VOL- können Sie die Lautstärke um die gewünschten Stufen verringern.

## **WECKRUF MIT RADIO/SUMMER**

1. Stellen Sie den Weckruf wie vorstehend beschrieben ein.
2. Schieben Sie nach der Einstellung der Weckzeit den Schalter ALARM SELECT SWITCH – BUZZER/RADIO auf BUZZER oder RADIO, um entweder den Summer oder das Radio für den Weckruf auszuwählen.

## **SCHLUMMERFUNKTION**

Wenn der Weckruf (Summer oder Radio) ertönt, dann können Sie ihn über die Schlummerfunktion zeitweilig (9 Minuten) stummschalten. Der Schalter für die Schlummerfunktion befindet sich im Gehäuse (hinten links) des Radios. Drücken Sie behutsam auf die linke Seite des Radios (wenn Sie die Radiovorderseite ansehen), um die Schlummerfunktion zu aktivieren. Wenn der Weckruf erneut ertönt, können Sie noch einmal auf das Radio drücken, um die Schlummerfunktion erneut zu aktivieren.

Bitte beachten Sie – Alle Produkte können stillschweigend geändert werden. Irrtümer und Auslassungen in der Bedienungsanleitung vorbehalten.

## ALLE RECHTE VORBEHALTEN, URHEBERRECHTE DENVER A/S



[www.denver.eu](http://www.denver.eu)



Elektrische und elektronische Geräte enthalten Materialien, Bauteile und Substanzen, die Ihrer Gesundheit oder der Umwelt schaden können, falls das Abfallmaterial (entsorgte elektrische und elektronische Geräte) nicht ordnungsgemäß entsorgt wird.

Elektrische und elektronische Geräte sind mit einer durchkreuzten Mülltonne gekennzeichnet. Dieses Symbol bedeutet, dass die elektrischen und elektronischen Geräte nicht mit dem restlichen Haushaltsmüll sondern getrennt davon entsorgt werden müssen.

In allen Städten befinden sich Sammelstellen, an denen elektrische und elektronische Geräte entweder kostenlos bei Recyclingstellen abgegeben werden können oder auch direkt eingesammelt werden. Weitere Informationen erhalten Sie bei der Umweltbehörde Ihrer Gemeinde.

Hiermit erklärt Inter Sales A/S, dass der Funkanlagentyp CR-425/CR-425UK der Richtlinie 2014/53/EU entspricht. Der vollständige Text der EU-Konformitätserklärung ist unter der folgenden Internetadresse verfügbar: [www.denver.eu](http://www.denver.eu) und klicken Sie dann auf das SYMBOL Suche in der obersten Leiste der Webseite. Modellnummer schreiben: CR-425/CR-425UK. Sie gelangen nun zur Produktseite, auf der Sie die rote Direktive (Richtlinie 2014/53/EU) unter downloads/other downloads finden können.

Betriebsfrequenzbereich: FM87.5-108MHz

Max. Ausgangsleistung: 5W

Denver A/S  
Omega 5A, Soeften  
DK-8382 Hinnerup  
Denmark  
[www.facebook.com/denver.eu](http://www.facebook.com/denver.eu)

# Contact

## Nordics

**Headquarter**  
Denver A/S  
Omega 5A, Soeften  
DK-8382 Hinnerup  
Denmark

Phone: **+45 86 22 61 00**  
(Push "1" for support)

E-Mail  
For technical questions, please write to:  
**support.hq@denver.eu**

For all other questions please write to:  
**contact.hq@denver.eu**

---

## Benelux

**DENVER BENELUX B.V.**  
Barwoutswaarder 13C+D  
3449 HE Woerden  
The Netherlands

Phone: **0900 -3437623**

E-Mail: **support.nl@denver.eu**

---

## Spain/Portugal

**DENVER SPAIN S.A**  
Ronda Augustes y Louis Lumiere, n° 23 - nave 16  
Parque Tecnológico  
46980 PATERNA  
Valencia (Spain)

**Spain**  
Phone: **+34 960 046 883**  
Mail: **support.es@denver.eu**

**Portugal:**  
Phone: **+35 1255 240 294**  
E-Mail: **denver.service@satfiel.com**

## Germany

**Denver Germany GmbH Service**  
Max-Emanuel-Str. 4  
94036 Passau

Phone: **+49 851 379 369 40**

E-Mail  
**support.de@denver.eu**

**Fairfixx GmbH**  
Repair and service  
Rudolf-Diesel-Str. 3 TOR 2  
53859 Niederkassel

(for TV, E-Mobility/Hoverboards/Balanceboards,  
Smartphones & Tablets)

Tel.: **+49 851 379 369 69**  
E-Mail: **denver@fairfixx.de**

---

## Austria

**Lurf Premium Service GmbH**  
Deutschstrasse 1  
1230 Wien

Phone: **+43 1 904 3085**  
E-Mail: **denver@lurfservice.at**

---

If your country is not listed above,  
please write an email to  
**support@denver.eu**



DENVER A/S  
Omega 5A, Soeften  
DK-8382 Hinnerup  
Denmark

denver.eu  
facebook.com/denver.eu



Version 1.1